

# INSTRUCTION MANUAL

**ELECTRIC PRESSURE COOKER**

Please read the Instruction Manual carefully before use and keep it in a convenient place for future reference. Pictures in the text are for reference only. Please refer to the actual product. These instructions are also available in an alternative format, e.g. on a website.

# CONTENTS

---

<b>GB</b> .....	01-22
<b>ES</b> .....	23-44
<b>PL</b> .....	45-66
<b>IT</b> .....	67-88
<b>DE</b> .....	89-110
<b>NL</b> .....	111-132
<b>FR</b> .....	133-154
<b>PT</b> .....	155-176

## PRECAUTIONS

---

---

### Read all the instructions

1. Do not operate any appliance with a damaged cord or plug or after the appliance malfunctions or has been damaged in any manner. Return appliance to the nearest authorized service facility for examination, repair, or adjustment
2. This appliance is for household use only. Do not use outdoors.
3. Keep electrical appliance out of reach from children or inform person. Do not let them use the appliance without supervision.
4. This appliance shall not be used by children. Keep the appliance and its cord out of reach of children.
5. Appliances can be used by persons with reduced physical, sensory or mental capabilities or lack of experience and knowledge if they have been given supervision or instruction concerning use of the appliance in a safe way and understand the hazards involved.
6. Children shall not play with the appliance.
7. Do not immerse any part of the appliance in water or other liquid.
8. Please turn off and unplug the appliance before cleaning, maintenance or relocation

and whenever it is not in use.

9. This appliance is intended to be used in household and similar applications such as:
  - Staff kitchen areas in shops, offices and other working environments;
  - farm houses;
  - by clients in hotels, motels and other residential type environments;
  - bed and breakfast type environments;
10. The pressure regulator allowing the escape of steam should be checked regularly to ensure that they are not blocked.
11. State that the container must not be opened until the pressure has decreased sufficiently.
12. The appliance is not intended to be operated by means of an external timer or a separate remote-control system.
13. Cooking appliances should be positioned in a stable situation with the handles positioned to void spillage of the hot liquids.
14. The heating element surface is subject to residual heat after use, do not touch.
15. The cooker cannot gain pressure when the



lid is not well closed and the lid cannot be opened when the inner pressure is too high.

16. Do not let children near the pressure cooker when in use.
17. Do not put the pressure cooker into a heated oven.
18. Move the pressure cooker under pressure with the greatest care. Do not touch hot surfaces. Use the handles and knobs. If necessary, use protection.
19. Do not use the pressure cooker for a purpose other than the one for which it is intended.
20. This appliance cooks under pressure. Scalds may result from inappropriate use of the pressure cooker. Make sure that the cooker is properly closed before applying heat, see "instruction for use" .
21. Never forces open the pressure cooker. Do not open before making sure that its internal pressure has completely dropped. See the Instruction Manual.
22. Never use your pressure cooker without adding water or food, except the Sauté function, this would seriously damage it.
23. Do not fill the cooker beyond 2/3 of its

- capacity. When cooking foodstuffs which expand during cooking, such as rice or dehydrate vegetables, do not fill the cooker to more than half of its capacity.
24. Use the appropriate heat source(s) according to the Instruction Manual.
  25. After cooking meat with the skin (e.g. ox tongue) which may swell under the effect of pressure, do not prick the meat which the skin is swollen; you might be scalded.
  26. When cooking doughy food, gently shake the cooker before opening the lid to avoid food ejection.
  27. Before each use, check that the valves are not obstructed. See the Instruction Manual.
  28. Never use the pressure cooker in its pressurized mode for deep or shallow frying of food.
  29. Do not tamper with any of the safety systems beyond the maintenance instructions specified in the Instruction Manual.
  30. Only use manufacturer's spare parts in accordance with the relevant model. In particular, use a body and a lid from the same manufacturer indicated as being compatible.
  31. KEEP THESE INSTRUCTIONS.

# ⚠ WARNING

1. When exhausting, keep your face and hands away from the venting hole and from the lid during operation to avoid scald.

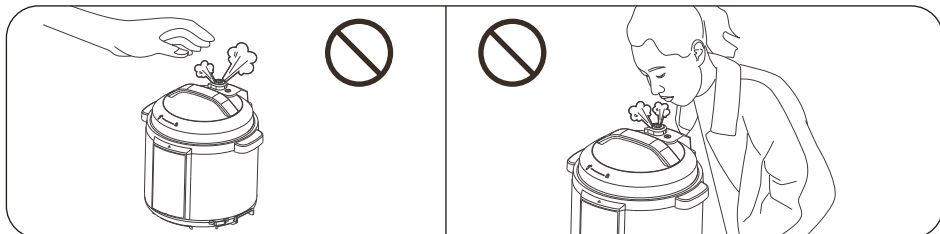

2. Unplug the appliance from electricity supply before taking food.

3. Never block the periphery of the clamping position to ensure safety.

4. Never attempt to uncover the cooker when floating valve is floating or high pressure is inside.

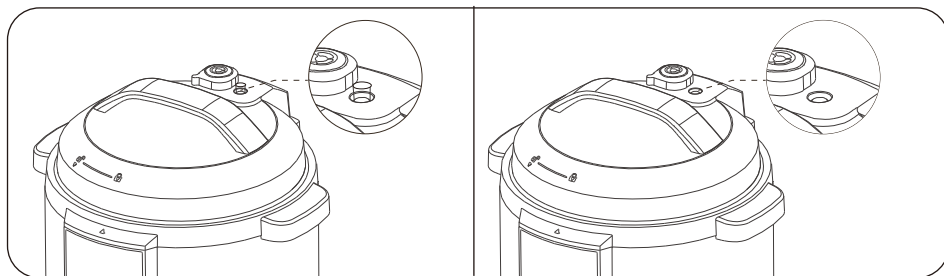

5. Please mind flowing hot water from the exhaust valve when opening the lid.

6. The silicone ring is not used as a safety device.









7. Improper installation could cause danger. Please mind the right installation.

8. Avoid spillage on the power cord socket.

## SAFETY PRECAUTIONS

To avoid personal injury and property loss, be sure to observe the following safety precautions.

Meaning of the marks:

 Means "Forbidden" items	 General Forbid	 Disassemble Forbidden	 Wet hands Forbidden
 Means "Mandatory" items	 Contact Forbid	 Water Spray Forbidden	
	 Must be executed	 Remove the power plug	

The danger caused by incorrect use if following warnings are neglected includes two grades

**⚠ WARNING** | It may possibly cause death or serious injury if the warming items are disobeyed.

### USE 220V~240V POWER OUTLET

- Failure to use AC 220V~ 240V electricity can cause fire or electric shock.
- Danger of fire if a bad socket is adopted.

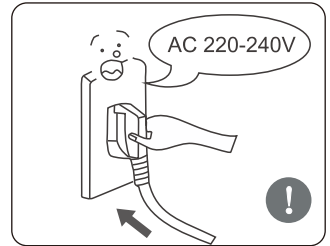

### A SOCKET SHALL BE USED ALONE

- A socket of more than 10A rated current with grounding wire shall be used alone;
- If shared with other electrical appliances, the socket may cause abnormal heat and result in fire.

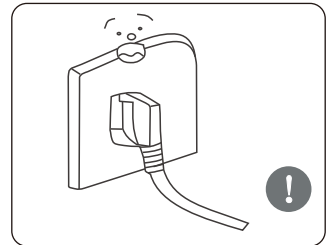

### IT IS STRICTLY PROHIBITED TO USE OTHER LID

- It is strictly prohibited to use other lid for heating, and in the (switching on) process, the use of non-original lid is not allowed. As this may cause electric shock or safety hazards

### PRODUCTS CANNOT BE IMMERSED OR SPRINKLED IN WATER

- Doing so could cause electric shock and electrical short circuit.

### CHECK PERIODICALLY

- Be sure to check periodically the block proof cover and exhaust valve core to make sure that they are not blocked;
- Do not cover the exhaust valve with heavy object or replace it with other object.

## **DO NOT PUT FOREIGN OBJECTS**

- It is prohibited to insert metal filings, needles and other foreign matters in the gap. As this may cause electric shock or movement anomalies.

## **MODIFICATION IS PROHIBITED**

- Modification or repair by non-professionals is prohibited.
- Violation may cause a fire or electric shock.
- Repair or replacement of parts shall be made in an authorized maintenance center.

## **WARNING ON OPENING THE LID**

- When the electric pressure cooker is not working, there isn't pressure in the pot, the float valve is down;
- When the electric pressure cooker is working, pressure in the cooker rises, float valve ascends;
- If it is difficult to open the lid, please do not open it fiercely, otherwise, it may cause scalding or physical injury.

**⚠ CAUTION** | It may cause physical injury or property damage if the caution items are disobeyed.

## **NEVER PULL THE PLUG WITH A WET HAND**

- To avoid electric shock.

## **UNPLUG WHEN NOT IN USE**

- Otherwise, it may produce leakage current, cause fire or failure.

## **WHEN THE COOKER IS WORKING, PLEASE DO NOT TOUCH THE LID**

- When the cooker is working, lid has high temperature, do not touch it; otherwise, it may cause scalding.

## **DO NOT USE A POT OTHER THAN THE SPECIFIED ONE**

- When there is foreign object on the bottom of pot and heating plate surface, remove the foreign object before use. Otherwise, it may cause overheating and abnormal operation etc.

## WHEN MOVING THE PRODUCT, PLEASE HOLD THE HANDLE OF COOKER BODY

- Do not directly hold the handle of lid for avoiding lid dropping.

## WHEN PULLING THE PLUG, YOU MUST PINCH THE PLUG

- Do not pull the power cord, otherwise it will damage the cord, causing electric shock and short circuit.

## IN WORKING, NEVER MOVE YOUR HANDS CLOSE TO THE EXHAUST PORT.

- During cooking, do not cover the vent with a towel or other items.

## THE TOTAL AMOUNT OF FOOD AND WATER CAN NOT EXCEED MAXIMUM SCALE

- Otherwise food may not be cooked or it may cause malfunction.

## DO NOT PUT THE INNER POT IN OTHER APPLIANCE FOR HEATING

- In order to avoid distortion or appliance failure.

## DO NOT USE IT IN THE FOLLOWING LOCATIONS

- Do not use it in unstable locations;
- Do not use it in locations near water or fire; Do not use it near wall or furniture;
- Do not use it in locations exposed to direct sunlight or oil splatter.
- Do not use it in locations near a stove for avoiding fire.

## SPECIFICATION

Model	Capacity	Voltage	Frequency	Rated Power	Frequency Range
300008IAU	5.5 L	220V-240V~	50/60Hz	1000W	100-200kHz

Maximum TX Power	Size of Inner Pot	Working Pressure	Keep Warm Temperature
< -5 dBμA/m at 10 m	8.66"	80kPa	60°C-80°C

	Spoon 	Soup Spoon 	User Manual 
Accessories	Measuring Cup 	Power Cord Components 	Water Box 

Hereby, SAMSPARTY SL, declares that this 300008IAU is in compliance with the essential requirements and other relevant provisions of RE Directive 2014/53/EU. A copy of the full DoC is attached.

## PRODUCT STRUCTURE

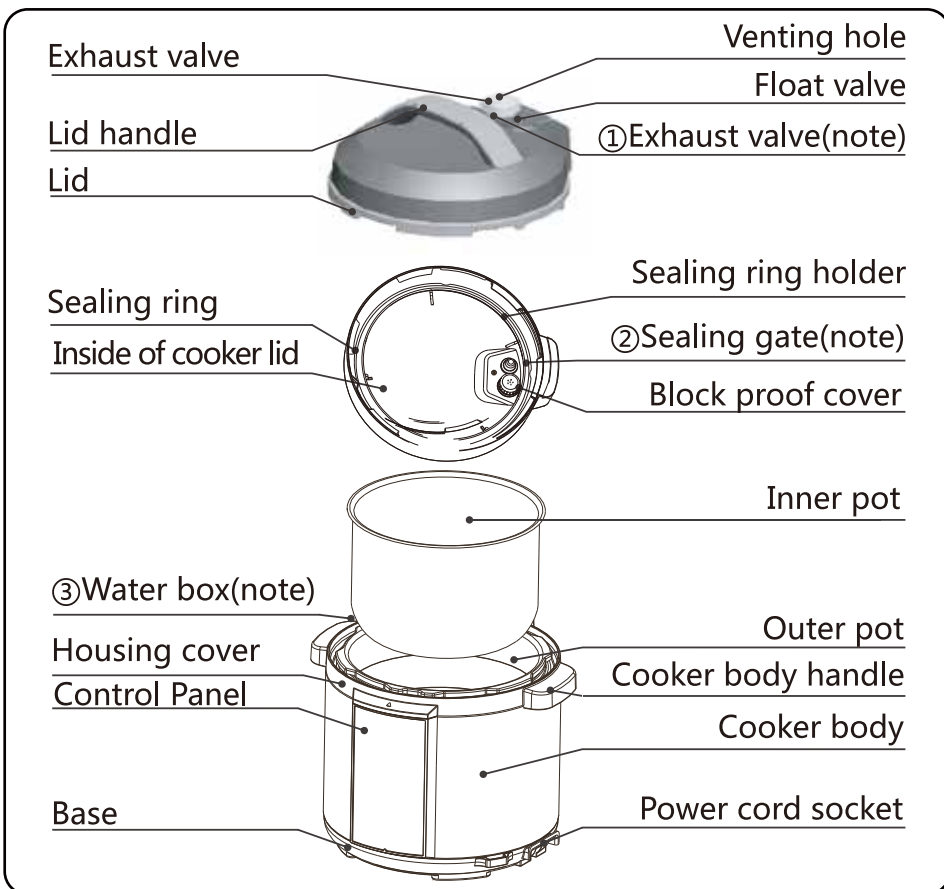

Structural diagram of float valve

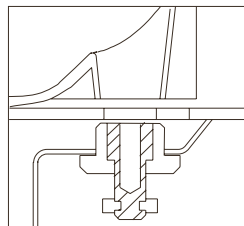

### Tips:

Confirm that the float valve, block proof cover and seal ring are correctly installed before use each time;

Before putting the inner pot into the cooker each time, please remove dirt and water from the external side of the inner pot and

Please move the product with the handle of the cooker body; please remove water from the housing cover with towel.

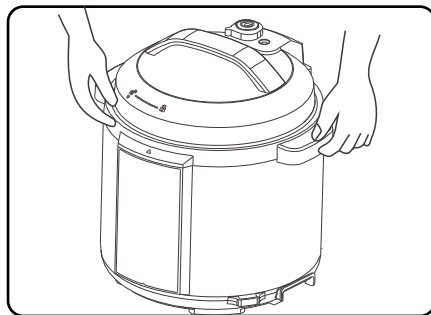

### Note:

- ① Exhaust valve: Pull out the exhaust valve from the lid. Clean inside of the exhaust valve, the venting hole on the lid and the float valve, with brush and towel at least once a month.
- ② Sealing gate: Please remove oil and dirt from the sealing gate with detergent and brush. The oil and dirt stains on it may appear yellowish. After washing, it may recover the original color as stainless steel. It is suggested to clean the sealing gate once every 2 months.
- ③ Water box: After cooking, the steam may stay in the water box of the outer pot in the form of water. Water in the box should be removed for avoiding bad odor, then please dry the box with clean towel.

## INSTRUCTIONS BEFORE USE

When use for the first time, please take out all accessories from the cooker body, read the User Manual carefully, and pay particular attention to the usage and cautions for avoiding property loss or physical injury.



## CONTROL PANEL

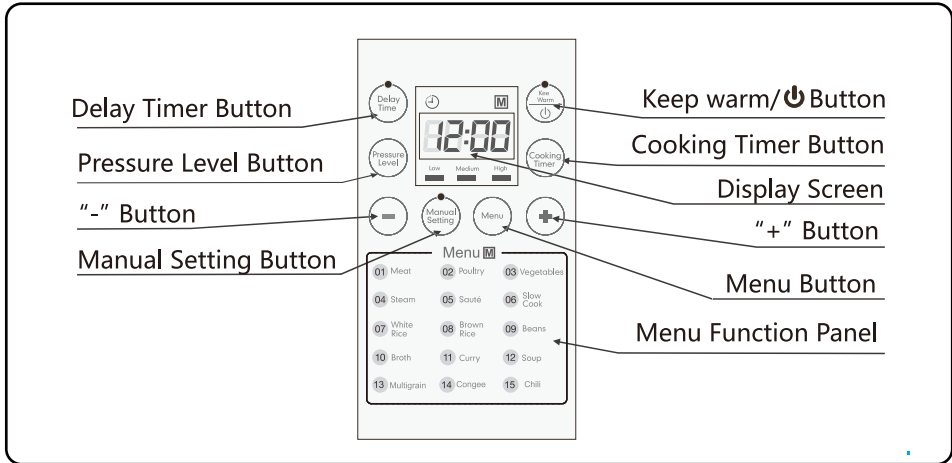

### Optional Pressure Level Function

This function allows adjusting the pressure level according to the personal requirement by pressing "Pressure Level" button. It requires entering into the "Manual Setting" state first.

### Cooking Timer Function

This function allows adjusting the pressure maintaining time by pressing "+" / "-" button. It requires entering into the "Manual Setting" state.

### Delay Timer Function

Set the finishing time by pressing the "+" / "-" button.

## DISASSEMBLY AND INSTALLATION OF THE BLOCK PROOF COVER AND THE SEALING RING

**Disassemble** Pull it out upwards

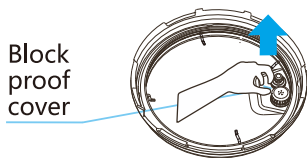

**Install** Press it down to install

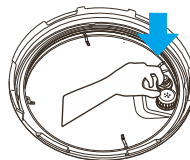

1. Check if the sealing ring and the block proof cover are correctly installed on the lid before use each time.
2. After use, please clean the sealing ring and the area around the block proof cover to prevent jamming and bad odor.

**Disassemble** Pull it out upwards gently

Sealing ring

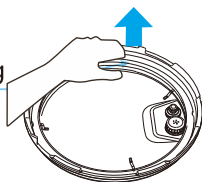

**Install** Press it down to install

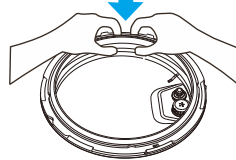

1. Please do not pull the sealing ring with force. Otherwise, the distorted sealing ring may influence its function and pressure effect.
2. Do not use a damaged sealing Ring. Please replace it at an authorized maintenance agency.

## USE AND MAINTENANCE OF THE INNER POT

1. Do not keep it empty for a long term.
  - It may cause yellowish and spotted inner pot or distorted bottom if the pot is empty for a long time.
2. Do not use it to store acidic, alkaline or preserved food for a long period.
  - Although the inner pot has excellent anti-corrosion performance, it may still cause a certain degree of corrosion, so the suggested time for keep warm shall not exceed 2h.
3. Keep it clean to prolong the service life. Do not immerse it in water for a long period.
  - Clean the inner pot with soap, weak detergent or warm water to remove dust, oil and dirt.
4. Do not use a metal spatula or other hard tool, otherwise it will damage the inner surface of pot.

## PREPARATION FOR COOKING

1. Open the lid correctly
  - Hold the lid handle, turn it anticlockwise for about 30° till the "▼" mark on the edge of the lid aiming at the "▲" mark on the edge of the housing cover, and then lift up the lid.

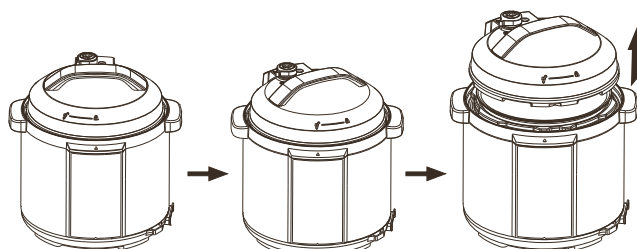

## 2. Check if all the parts and accessories of lid are well installed

- Check if the float valve and exhaust valve are jammed; confirm if the sealing ring and block proof cover are well installed.

## 3. Take out the inner pot, put food and water into the inner pot

- The total amount of food and water shall not exceed the Max marked on the inner pot.

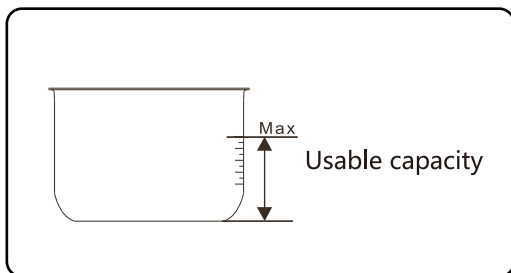

## 4. Put the inner pot into the cooker

- Wipe to clean the external surface of the inner pot. Other matters and water are not allowed on the inner surface of the outer pot;
- Turn the inner pot to left and right to ensure good contact with the heating plate.

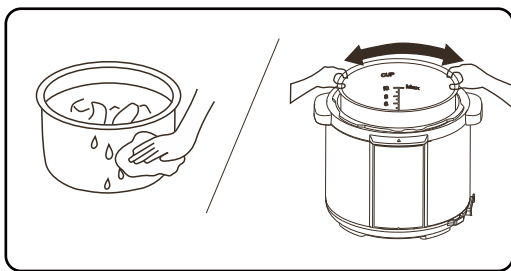

## 5. Safely close the lid

- Before closing the lid, check if the sealing ring is well installed.

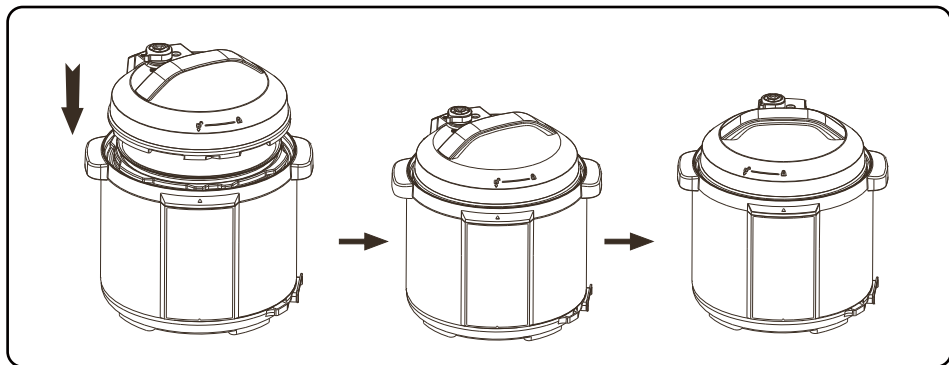

- Hold the lid handle, align the "▼" mark on the edge of the lid with the "▲" mark on the edge of the housing cover, put the lid on the cooker horizontally, then turn the lid clockwise for about 30° to the lock place, until the "▲" mark on the housing cover edge aligns with the "🔒" mark on the lid.

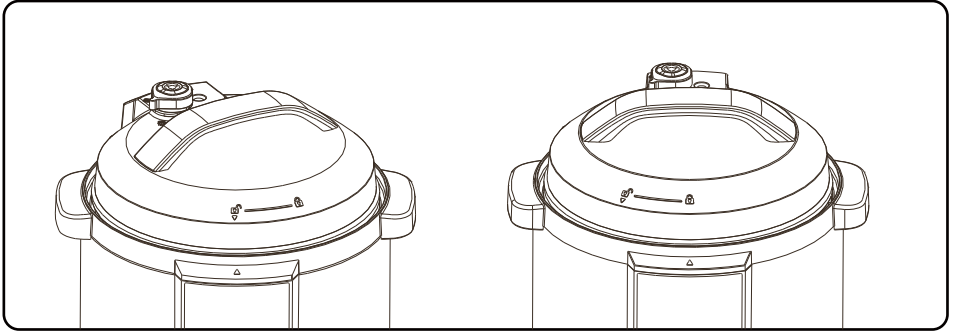

#### 6. Put the exhaust valve well

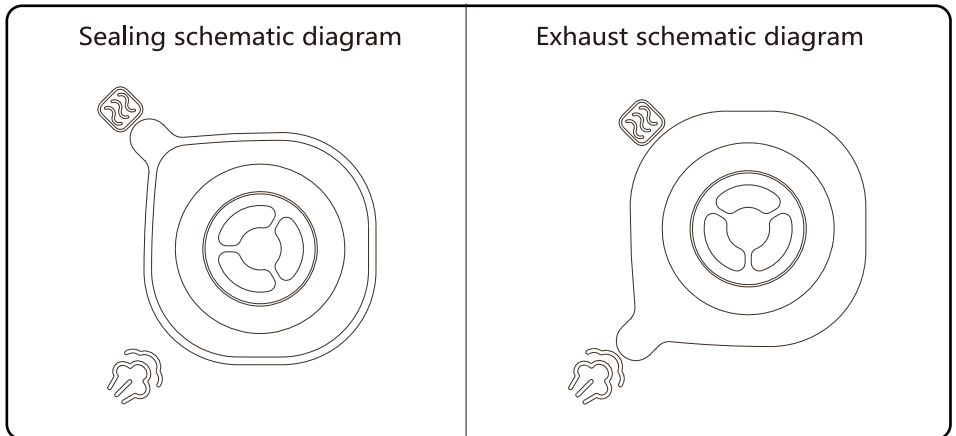

- When working, please turn the exhaust valve to the sealing mark, which means the electric pressure cooker keeps in the sealing state;
- For manual exhaust, please turn the exhaust valve to the exhaust mark to keep the pressure cooker in the exhaust state; when exhausting, do not put your hands or face above the venting hole;
- Check if the float valve is at the bottom before cooking (before heating, the floater valve is down).



# OPERATION GUIDELINES

## GENERAL FUNCTION

---

- 1.Prepare for cooking according to the chapter of "Instructions before use"
- 2.Switch it on. If the buttons are inactive, please check if the lid is closed at the right place.
- 3.Select the required function in the standby state, press the "Menu" button to select function, press the "+" / "-" button to switch function; Different function requires different cooking time. And the more the food, the longer the cooking time is needed.
- 4.Press one function button. 10s later, the electric pressure cooker starts to select the program of corresponding function. Then after 10s, the cooker starts to work. When the cooker is working, press the "Keep Warm/  " button to cancel the current mode and return to standby mode.
- 5.After cooking in any mode (except saute mode), the cooker will automatically enter into keep warm mode. After cooking, the indicator of the corresponding function lights off, and the keep warm indicator lights on. The cooker makes sounds while entering into keep warm mode. In standby mode, press the "Keep Warm/  " button, the keep warm indicator lights on, the cooker makes sounds while entering into keep warm mode.

### Tips:

In any mode, if you want to cancel the current mode and return to standby mode, press the "Keep Warm/  " button.

When the cooker is working, it is normal for it to make a "clicking" sound. So do not be alarmed when you hear this sound.

After you cook a small amount of food, the inner pot may be lifted when you open the lid. Please shake the lid to drop the inner pot in the cooker body and then remove the lid.

## SAFELY OPEN THE LID

---

1.Cut off power supply or pull the plug

2. Exhaust

A.Quickly open the lid

Turn the exhaust valve to the exhaust mark. Keep exhausting till the float valve drops down. (For non-liquid food)

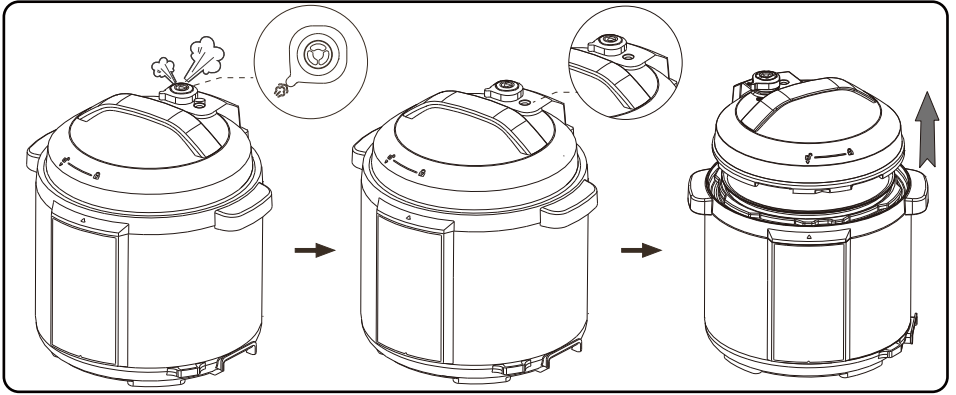

### B.General exhaust method

Let the pressure cooker cool down naturally till the float valve drops down.

### 3.Open the lid

Turn the lid anticlockwise to the lid opening position with left hand, and then lift the lid with right hand.

Do not open the lid before the pressure in the pot is completely released. Do not open the lid forcibly if it is difficult to open.

Do not pull out the exhaust valve when turning it.

After cooking liquid food (porridge and soup), do not turn the exhaust valve. Please cut off power supply or pull the plug to cool it down naturally till the float valve drops, then the lid can be opened.

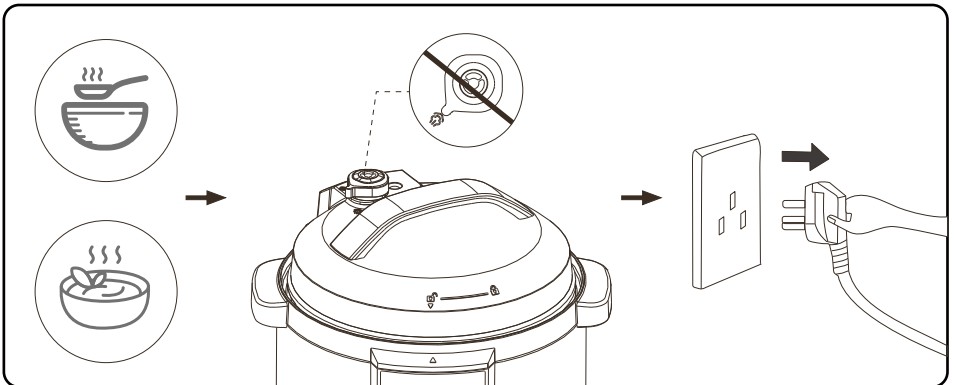

After cooking a large amount of food, please do not exhaust immediately. It is suggested to keep warm for some time before opening the lid.

## COOKING GUIDE

Cooking Mode	Default Setting	Pressure Adjustments	Temperature Adjustments	Cook Time Range
Meat	20min	N/A	N/A	N/A
Poultry	20min	N/A	N/A	N/A
Vegetables	5min	N/A	N/A	N/A
Steam	10min	N/A	N/A	N/A
Saute	30min	N/A	N/A	N/A
Slow Cook	8h	N/A	N/A	N/A
White rice	12-16min (Automatic)	N/A	N/A	N/A
Brown Rice	22-26min (Automatic)	N/A	N/A	N/A
Beans	40min	N/A	N/A	N/A
Broth	15min	N/A	N/A	N/A
Curry	20min	N/A	N/A	N/A
Soup	30min	N/A	N/A	N/A
Multigrain	22-26min (Automatic)	N/A	N/A	N/A
Congee	25min	N/A	N/A	N/A
Chili	40min	N/A	N/A	N/A
Keep Warm	10h	N/A	N/A	0-10h
Manual Setting	30min	Low/Medium/High	N/A	1-120min

Mode	Operation Guidelines
Standby	After the cooker is plugged in, the default mode is standby, the digital screen flashes "----"
Preprogrammed Cooking Mode	<p>1.Normal cooking: In standby mode, press the "Menu" button, "M" indicator lights on. Press "+" or "-" to switch to the cooking function you need. 10s later if no more button is pressed, the product automatically starts working with that function, the digital screen displays the corresponding number (with reference to the menu on the control panel), and starts countdown when pressure rises in the cooker.</p> <p>2.Preset cooking: In standby mode, press the "Menu" button, then press "+" or "-" to switch to the cooking function you need. Then choose the "Delay Timer" button, "Delay Timer" indicator flashes while the digital screen flashes the time. Adjust the preset time by pressing the "+"/ "-" button. Press once to adjust every 10mins. 10s after setting, the product automatically starts preset cooking, the digital screen displays the finishing time and starts countdown.</p> <p>3.Exit work mode: Press the "⏻" button to exit the current work mode.</p>
Manual Setting	<p>1.Normal cooking: In standby mode, press the "Manual Setting" button, "Manual Setting" and "High" indicators light on and the digital screen displays "30" . Press the "Cooking Timer" button then the "+"/ "-" button to adjust the pressure keeping time.10s later if no button is pressed, the product automatically starts cooking. The digital screen displays " [ ] " , and starts countdown when pressure rises in the cooker.</p> <p>2.Preset cooking: In standby mode, press the "Manual Setting" button, "Manual Setting" and "High" indicators light on and the digital screen displays "30" . Then press the "Delay Timer" button, "Delay Timer" indicator flashes and the digital screen flashes the time. Adjust the preset time by pressing the "+"/ "-" button, press once to adjust every 10mins. 10s after setting, the product automatically starts preset cooking at "Manual Setting" , the digital screen displays the finishing time and starts countdown.</p> <p>3.Pressure selection: In standby mode, press the "Manual Setting" button, "Manual Setting" and "High" indicators light on, the digital screen displays "30" . Adjust pressure by hitting the "Pressure Level" button to meet your cooking needs. 10s later if no more button is pressed, the product automatically starts cooking at "Manual Setting" , the digital screen displays " [ ] " , and starts countdown when pressure rises in the cooker.</p> <p>4.Exit work mode: Press the "⏻" button to exit the current work mode.</p>



## KEEP WARM FUNCTION

- After cooking, the electric pressure cooker automatically enters into keep warm mode, and the keep warm indicator lights on;
- In standby mode, you may also press the "Keep Warm" button to keep warm;
- Keep warm temperature is 60°C-80°C;



## CLEAN AFTER USE

1. Clean after each use.
2. Before cleaning and maintenance, please unplug the power cord and wait until the product cools down.
3. Remove the lid and inner pot, clean with detergent first, then rinse well with water and wipe dry with a soft cloth.
4. Clean the internal side of the lid with water. The seal ring, block proof cover, exhaust valve core and float valve can be removed for washing. Timely and correctly install them after washing, and then dry the internal side of lid with cloth.
5. Wipe clean the cooker body with a rag. It is prohibited to soak the cooker body in water or spray water to it.

## ENVIRONMENT FOR STORING THE PRODUCT

- Periodically clean the cooker and remove oil and dirt if it is stored on the table.
- Put the electric pressure cooker 30cm away from other kitchen appliances.

## DAILY CHECK AND MAINTENANCE

- For using the product safely with a longer service life, please carefully check and maintain it.

If followings occur	Solutions
<ul style="list-style-type: none"> <li>• Power cord or plug is swollen, distorted, damaged or the color is changed.</li> <li>• One part of the power cord or plug is hotter.</li> <li>• Power cord is very loose with unstable power supply.</li> <li>• The electric pressure cooker has abnormal heat and generates bad odor.</li> <li>• There is abnormal noise or vibration when plugged in</li> </ul>	Stop using it, and repair it at an authorized maintenance agency.
<ul style="list-style-type: none"> <li>• There's dust or dirt on the plug or in the socket.</li> </ul>	Clean the dust or dirt.

## TROUBLESHOOTING

When following problems occur, it is not the cooker fault. Please carefully check once before sending it for repair.

S/N	Problem	Reason	Solution
1	Difficult to close the lid	Sealing ring not installed properly	Position the sealing ring well
		The float valve clamps the push rod	Lightly push the push rod
2	Difficult to open the lid	Float valve in the popped-up position	Press the float valve lightly with a chopstick.
		Pressure exists inside the cooker	Open the lid after the pressure is completely released.
3	Steam leaks from the lid	Sealing ring installed improperly	Install the sealing ring as required
		Food residue left on the sealing ring	Clean the sealing ring
		Sealing ring damaged	Replace the sealing ring
		The lid is not closed correctly	Close the lid correctly
4	Steam leaks from the float valve	Food residue on the float valve gasket	Clean the float valve gasket
		Worn-out float valve gasket	Replace the float valve gasket
5	Float valve unable to rise	Too little food and water in inner pot	Add water and food according to the recipe
		Steam leaks from the lid or exhaust valve	Send to the service center for repair

S/N	Problem	Reason	Solution	
6	Steam comes out from exhaust valve non-stop	Exhaust valve not point to the sealing mark	Send to the service center for repair	
		Pressure control fails	Send to the service center for repair	
7	Power indicator doesn't light up	Power socket bad contact	Please check the power socket	
8	Rice half cooked or too hard	Too litter water	Add water accordingly	
		Lid opened prematurely	After cooking cycle completes, leave the lid closed for 5 more minutes.	
9	Rice too soft	Too much water	Reduce water accordingly	
10	All indicators flas	Display screen displays E1	Send to the service center for repair	
		Display screen displays E2		Bottom sensor short circuit
		Display screen displays E5		Sensor on the lid open circuit
		Display screen displays E6		Sensor on the lid short circuit
		Display screen displays E8		Pressure switch fault
		Display screen displays E11		Control PCB and Launch PCB communication fault
		Display screen displays E12		Receiving PCB and Launch PCB communication fault
		Display screen displays E13		Float sensor open/short circuit
		Display screen displays E14		Float sensor correction fault
		Display screen displays E15		Temperature sensor on Receiving PCB fault
		Display screen displays 17		Receiving PCB fault
		Display screen displays 18		Launch PCB fault
		Display screen displays EC	The lid is in the error position	Place in the right position

—If the fault is not cleared after above check, please contact the authorized service center for repair.

**Special Declaration**

**Addition:** Any technical improvements shall be placed in the revised manual without notice; for any changes in appearance and color, those of the actual product shall prevail.

**ELECTRICAL SCHEMATIC DIAGRAM**

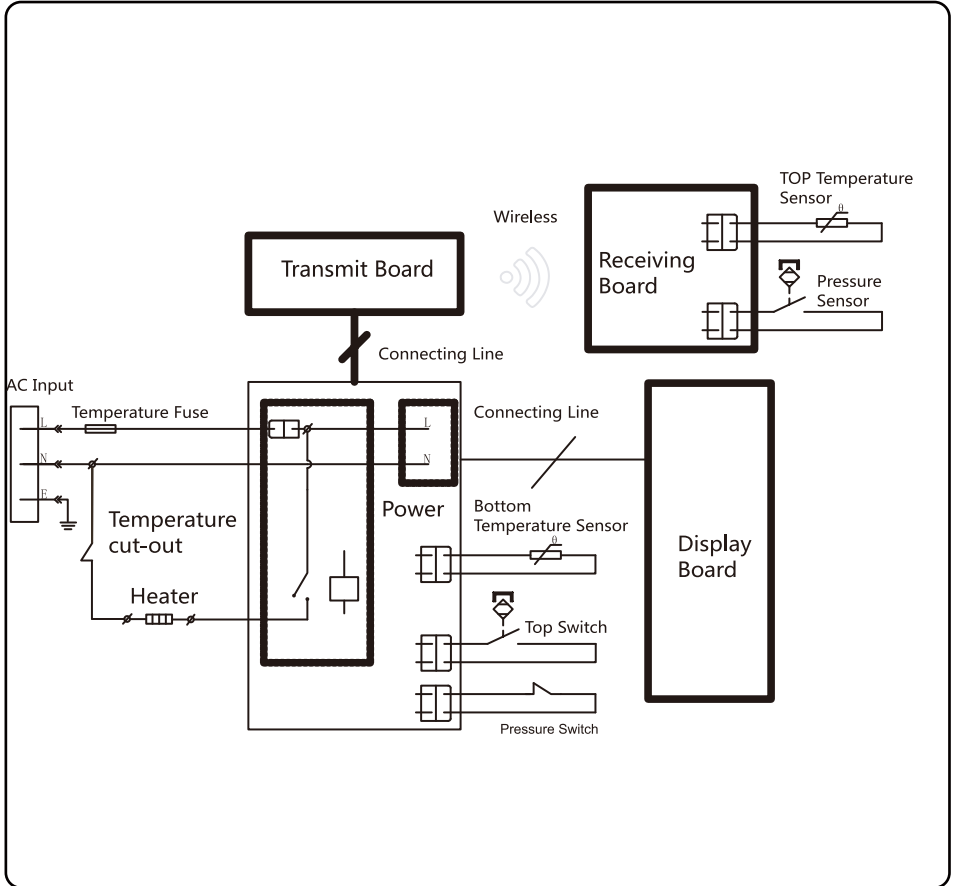

This marking indicates that this product should not be disposed with other household wastes throughout the EU. To prevent possible harm to the environment or human health from uncontrolled waste disposal, recycle it responsibly to promote the sustainable reuse of material resources. To return your used device, please use the return and collection systems or contact the retailer where the product was purchased. They can take this product for environmental safe recycling.

WARRANTY: 2 YEARS

## PRECAUCIONES DE SEGURIDAD

### Lea con atención estas instrucciones

- 1.No utilice ningún aparato con cables o enchufes en mal estado, si funcionan mal o si están dañados de cualquier forma. Lleve el aparato al distribuidor autorizado más cercano para que lo examinen, reparen o ajusten.
- 2.Este aparato está diseñado para un uso doméstico únicamente. No utilice el aparato al aire libre.
- 3.Mantenga el aparato eléctrico fuera del alcance de los niños y personas enfermas. No deje que utilicen este aparato sin supervisión.
- 4.Este aparato no deben utilizarlo los niños. Mantenga el aparato y el cable eléctrico fuera del alcance de los niños.
- 5.Este producto no debe ser utilizado por personas con capacidades físicas, sensoriales o mentales reducidas, o que carezcan de experiencia o conocimiento sobre el manejo de estos dispositivos, a menos que estén bajo supervisión de una persona responsable y sean conscientes de los posibles riesgos.
- 6.No deje que los niños jueguen con este aparato.
- 7.No sumerja el aparato ni ninguna de sus

partes en agua u otro líquido.

8. Apague el aparato y desconéctelo de la corriente eléctrica cuando vaya a realizar de las tareas de limpieza y mantenimiento, a moverlo de sitio, o cuando no vaya a usarlo.

9. Este aparato está diseñado para uso doméstico exclusivamente.

- Comedor de tiendas personales, oficina u otro lugar de trabajo
- Granja
- Hoteles, moteles y otros lugares donde alojarse
- Ambiente de alojamiento y desayuno

10. Compruebe regularmente el estado de la válvula de evacuación de vapor para asegurarse de que esté libre de obstrucciones.

11. No abrir la olla a presión antes de que esta se haya enfriado y la presión interna se haya liberado.

12. No accione el producto con un temporizador externo o un mando a distancia.

13. Los aparatos de cocina se deben colocar sobre una superficie estable y con las asas de tal manera que se evite el derrame de líquidos calientes.

14. Las superficies están muy calientes y

- mantienen un calor residual tras el uso, no las toque.
15. La olla no generará presión si la tapa no está bien cerrada; no debe abrir la tapa si la presión interna es demasiado alta.
  16. Extrema la precaución cuando use la olla cerca de los niños.
  17. No coloque la olla a presión dentro de un horno caliente.
  18. Tenga especial cuidado cuando mueva el aparato. Evite tocar las superficies calientes. Utilice las asas. Utilice protección si fuera necesario.
  19. Utilice el aparato únicamente para el fin previsto.
  20. Este aparato cocina a presión. El uso inadecuado puede causar lesiones por quemaduras. Asegúrese de que la tapa esté debidamente cerrada antes de empezar a funcionar. Consulte la sección "Preparación para cocinar"
  21. No fuerce para extraer la tapa. Asegúrese de que la presión interna se haya liberado completamente antes de abrir la olla a presión. Consulte la sección "instrucciones de uso" .
  22. Nunca utilice la olla a presión sin agua o alimentos, excepto en la función Salteado, ya que podría dañar seriamente la unidad.

- 23.No llene la olla por encima del nivel MAX (2/3 lleno). Cuando cocine alimentos que se expanden durante la cocción, tales como el arroz o las verduras deshidratadas, no llene la olla más de la mitad (1/2).
- 24.Utilice una fuente de calor apropiada, según las instrucciones de uso.
- 25.No pinche los trozos de carne, como la lengua de buey, que pueden hincharse debido al efecto de la presión. Esto podría producir quemaduras.
- 26.Al cocinar alimentos pastosos, agite suavemente la olla a presión antes de abrir la tapa para evitar salpicaduras.
- 27.Verifique siempre, antes de cada utilización, que las válvulas no estén obstruidas. Consulte la sección "instrucciones de uso" .
- 28.No utilice la olla para freír alimentos a presión.
- 29.No manipule ninguno de los sistemas de seguridad más allá de lo estipulado en las instrucciones de mantenimiento precisadas en el manual de instrucciones.
- 30.Utilice únicamente piezas de repuesto originales conforme al modelo correspondiente. En particular, utilice el cuerpo y la tapa del fabricante.
- 31.CONSERVE ESTAS INSTRUCCIONES.



# ⚠️ ATENCIÓN

1. Mantenga las manos y la cara alejadas de la válvula de escape y de la tapa mientras el aparato esté en funcionamiento para evitar quemaduras.

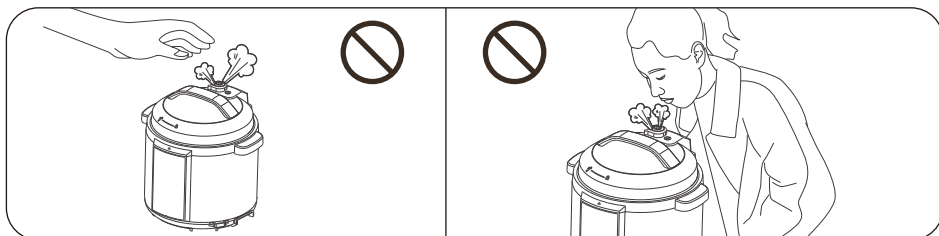

2. Desenchufe el aparato de la corriente eléctrica antes de sacar los alimentos.

3. Mantenga libre el área de la posición de bloqueo para garantizar su seguridad.

4. No intente abrir la tapa de la olla si la válvula de seguridad está en movimiento o hay presión interna.

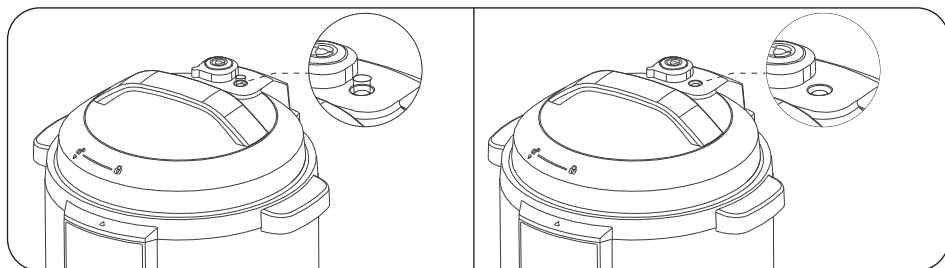

5. Preste atención al flujo de agua caliente proveniente de la descarga de presión al abrir la tapa.

6. La junta de silicona no es un dispositivo de seguridad.

7. Una instalación inadecuada podría causar daños. Lleve a cabo una instalación apropiada.

8. Evite derramar líquidos sobre el conector.

## INSTRUCCIONES DE SEGURIDAD

Para evitar daños físicos o materiales, lea con atención las siguientes instrucciones de seguridad.

Significado de los símbolos:

Prohibición	Prohibición General	No desmontar	No tocar con las manos húmedas
	No tocar	No mojar	
Obligatorio	Debe ejecutarse	Retirar el enchufe	

Los daños causados por un uso indebido incluyen dos grados



## PELIGRO

Podría provocar la muerte o serias lesiones si no se siguen las normas de uso.

### USE UNA TOMA DE CORRIENTE 220V~240V

- Una tensión diferente puede ocasionar incendios o descargas eléctricas.
- El uso de un enchufe inapropiado podría ocasionar un incendio.

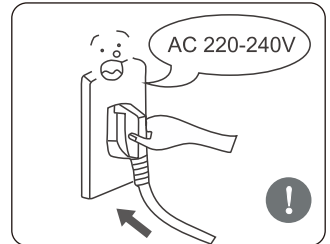

### NO ENCHUFE MÁS APARATOS A LA TOMA DE CORRIENTE

- Un enchufe de un nivel superior a 10A debe utilizarse solo; si se usa junto con otros electrodomésticos, podrían producirse anomalías o incluso incendios.

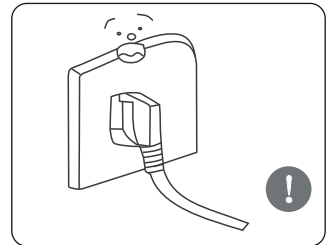

### QUEDA PROHIBIDO EL USO DE OTRA TAPA

- Queda estrictamente prohibido el uso de otra tapa durante el funcionamiento de la olla. El uso de una tapa que no sea la original no está permitido ya que podría afectar al rendimiento de la olla y poner en riesgo la seguridad del usuario.

### NO SUMERJA LA OLLA NI LA MOJE

- Esto podría causar descargas eléctricas o cortocircuitos.

### REVISIÓN PERIÓDICA

- Revise periódicamente el cierre de seguridad y la válvula de escape para asegurarse de que no estén obstruidas;
- No cubra la válvula de escape con objetos pesados ni la sustituya

## **NO INTRODUZCA OBJETOS EXTRAÑOS**

- Está prohibido introducir piezas de metal, agujas y objetos extraños ya que esto podría causar descargas eléctricas o anomalías.

## **NO MODIFIQUE EL PRODUCTO**

- La modificación o reparación por personal no profesional está prohibida.
- Esta violación podría causar un incendio o descarga eléctrica.
- La reparación o sustitución de alguno de los componentes debe llevarla a cabo un servicio autorizado.

## **EXTREME LA PRECAUCIÓN AL ABRIR LA TAPA**

- Cuando la corriente eléctrica no esté funcionando y no haya presión en el recipiente interior, la válvula estará hacia abajo;
- Cuando la corriente eléctrica esté funcionando, la presión de la olla aumenta, la válvula sube. No intente abrir la tapa hasta que la presión se haya liberado.
- Si le resulta difícil abrir la tapa, no la fuerce, ya que esto podría causar quemaduras o daños físicos.

**⚠ ATENCIÓN** | Podría causar daños físicos o materiales si no se siguen las normas de uso

## **NO TOQUE NUNCA EL CABLE ELÉCTRICO CON LAS MANOS HÚMEDAS**

- Para evitar una descarga eléctrica.

## **DESENCHUFE EL APARATO CUANDO NO VAYA A UTILIZARLO**

- De lo contrario, podrían producirse fugas, un incendio o daños en el aparato.

## **NO TOQUE LA TAPA MIENTRAS LA OLLA ESTÁ EN FUNCIONAMIENTO**

- Cuando el aparato está funcionando, la tapa alcanza temperaturas muy altas. No la toque, podría quemarse.

## **USE ÚNICAMENTE EL RECIPIENTE ORIGINAL**

- Cuando hay objetos extraños en el fondo del recipiente o en la superficie de la placa de calentamiento retírelo antes de ponerla en marcha de lo contrario puede causar sobrecalentamiento o anomalías de funcionamiento.

## **PARA MOVER EL APARATO, AGARRE EL ASA DEL CUERPO DE LA OLLA**

- Cuando mueva el aparato, no sujete directamente el cuerpo de la olla, use el asa para evitar que se caiga.

## **AGARRE EL ENCHUFE PARA DESENCHUFARLO.**

- Cuando desenchufe el aparato, agarre el enchufe.
- No tire del cable, esto podría dañarlo y causar una descarga eléctrica o un cortocircuito.

## **CUANDO LA OLLA ESTÉ EN FUNCIONAMIENTO, NO ACERQUE LAS MANOS A LOS ORIFICIOS DE SALIDA DE VAPOR.**

- Durante el proceso de cocción, nunca acerque las manos a los orificios de salida de vapor para evitar quemaduras
- Durante la cocción nunca cubra el respiradero con ropa u otros objetos.

## **LA CANTIDAD TOTAL DE ALIMENTOS Y AGUA NO DEBE EXCEDER LA MARCA DE MAX**

- La cantidad total de alimentos y agua no debe exceder la marca de MAX; de lo contrario, los alimentos no se cocinarán correctamente y el aparato podría fallar.

## **NO UTILICE OTRO APARATO PARA CALENTAR EL RECIPIENTE**

- Para evitar fallos y deformaciones. Utilice únicamente el recipiente original.







## **NO USE EL APARATO EN LOS SIGUIENTES LUGARES**

- Superficies inestables;
- Cerca del agua o del fuego;
- Cerca de paredes y muebles
- Expuesto directamente a la luz solar o salpicaduras de aceite.

## **DESCRIPCIÓN DEL PRODUCTO**

Modelo	Capacidad	Tensión	Frecuencia	Potencia	Rango Frecuencia
300008IAU	5.5 L	220V-240V~	50/60Hz	1000W	100-200kHz

Potencia Máxima	Tamaño del recipiente interior	Presión	Temperatura función mantener calor
< -5 dBµA/m at 10 m	8.66"	80kPa	60°C-80°C

	Cuchara	Cuchara Sopera	Manual de Instrucciones
			
Accesorios	Vaso Medidor	Cable eléctrico	Depósito de agua
			

Por la presente, SAMSPARTY SL, declara que el modelo 300008IAU cumple los requisitos esenciales y las otras disposiciones pertinentes de Directiva 2014/53/UE sobre los equipos radioeléctricos. Se adjunta una copia del documento completo.

## IDENTIFICACIÓN DE LAS PARTES



Diagrama estructural de la válvula de seguridad



### Consejos:

Asegúrese de que la válvula de seguridad, el cierre de seguridad y el anillo sellador estén correctamente instalados antes de cada uso;

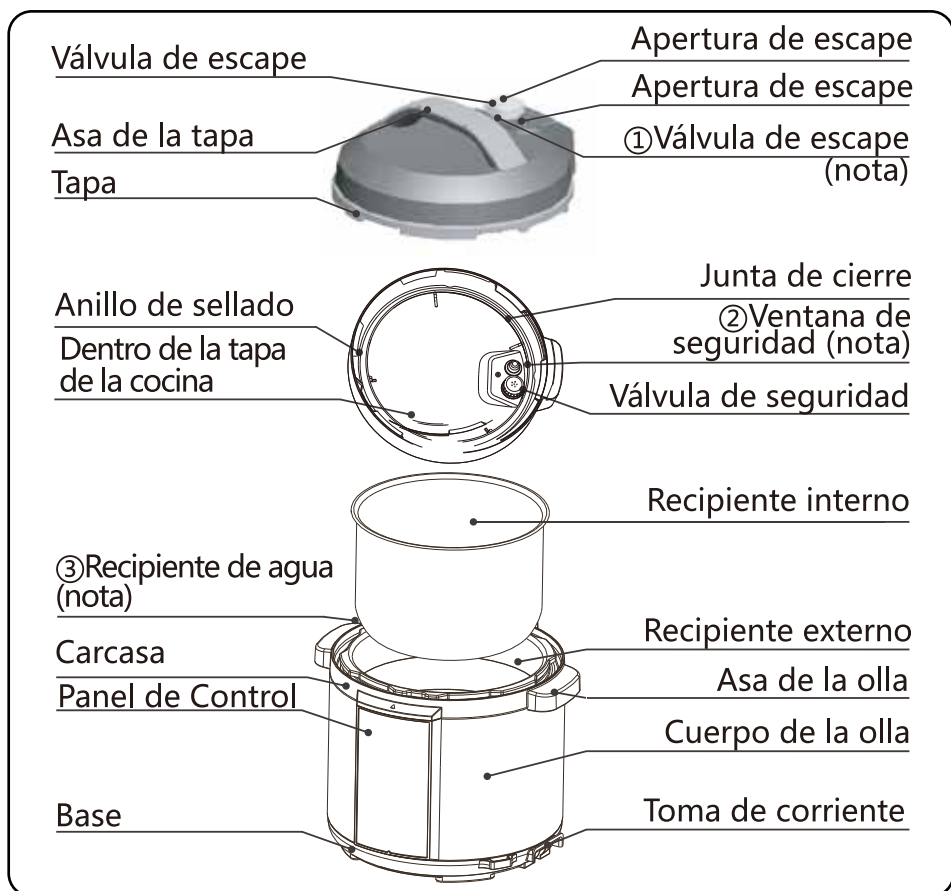
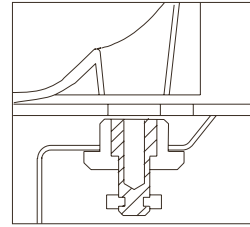
Antes de introducir el recipiente interno en la olla, limpie los restos de suciedad y agua del exterior del recipiente interno y del interior del recipiente externo;

Sírvase del asa del cuerpo de la olla para mover el producto. Seque con un trapo las gotas de agua de la cubierta.

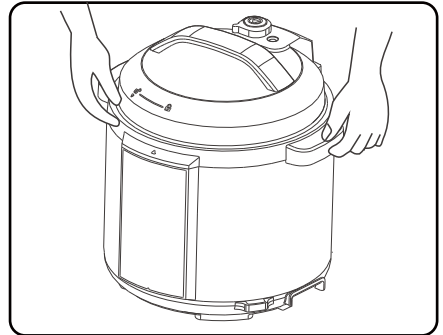

### Nota:

- ① Válvula de escape: Retire la válvula de escape de la tapa. Limpie el interior de la válvula de escape y la válvula de escape y la válvula de seguridad de la tapa con un cepillo y un trapo al menos una vez al mes.
- ② Ventana de seguridad: Limpie el agua y la suciedad con detergente y un cepillo. Si quedan restos de aceite y suciedad, pueden aparecer manchas amarillentas. Después de lavarlas puede recuperar su color original de acero inoxidable. Se recomienda limpiar la ventana de seguridad una vez cada 2 meses.
- ③ Recipiente de agua: Tras la cocción, el vapor podría acumularse en forma de agua en el recipiente de agua del recipiente externo. Retire el agua del recipiente para evitar malos olores y límpielo con un trapo limpio.

## INSTRUCCIONES ANTES DEL PRIMER USO

Antes de usar este aparato por primera vez, saque todos los accesorios del interior de la olla, lea el manual de usuario detenidamente, especialmente el uso y precauciones para evitar daños físicos

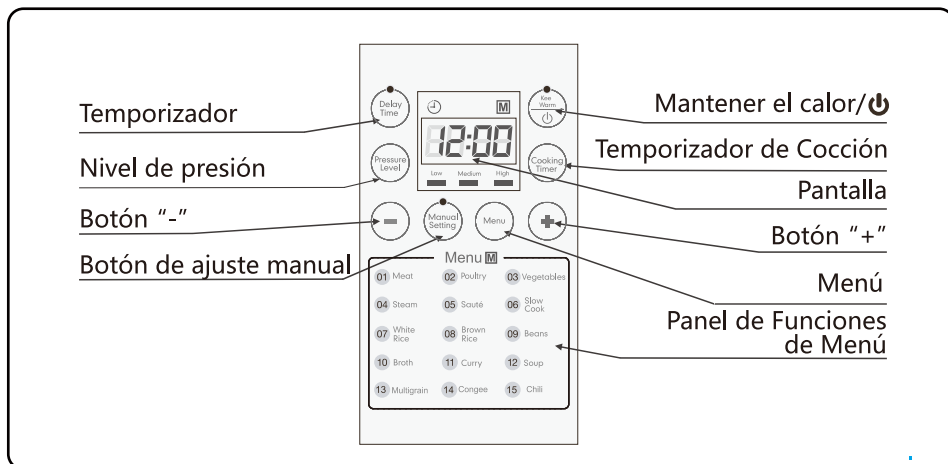

### Función opcional de mantenimiento de la presión

Esta función le permite ajustar el nivel de presión interna deseada presionando el botón "Nivel de Presión". Debe entrar en modo "Ajuste Manual".

### Función de ajuste del tiempo de cocción

Ajuste el tiempo de cocción presionando el botón "+" / "-". Debe entrar en modo "Ajuste Manual".

### Función de temporizador personalizado

Seleccione la hora de finalización de la cocción presionando el botón "+" / "-".

## DESMONTE E INSTALE EL CIERRE DE SEGURIDAD Y EL ANILLO SELLADOR

Desmontar

Tire hacia arriba

Cierre de seguridad

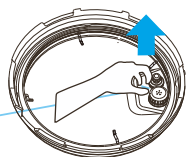

Instalar

Presione hacia abajo  
install

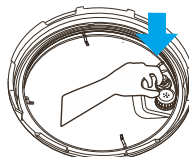

1. Compruebe que el anillo sellador y el cierre de seguridad de la tapa estén correctamente instalados en la tapa superior antes de cada uso.
2. Después de cada uso, limpie el anillo sellador y alrededor del cierre de seguridad para evitar colapsar la cubierta, manténgalo limpio para prevenir malos olores.

**Desmontar** Tire hacia arriba con cuidado

Anillo sellador

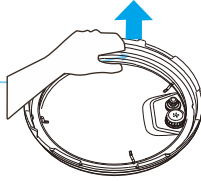

**Instalar** Presione hacia abajo

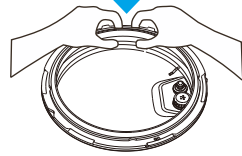

1. No tire del anillo sellador, de lo contrario, el anillo puede distorsionarse y alterar la presión.
2. No use la olla si el anillo sellador está dañado. Cámbielo en un centro de reparación autorizado.

### USO Y MANTENIMIENTO DEL VASO INTERIOR DE ACERO INOXIDABLE

- 1.No lo vacíe podrían aparecer manchas amarillentas o deformaciones en el fondo si permanece vacío durante un largo periodo de tiempo.
- 2.No lo use para almacenar ácidos, productos alcalinos o productos de conserva durante largos periodos de tiempo. Aunque el vaso interior tiene una excelente resistencia a la corrosión, podría aparecer una cierta corrosión. El tiempo sugerido de mantenimiento de temperatura no debe exceder las 2h.
- 3.Manténgalo limpio para alargar su vida útil. No lo sumerja en agua durante un largo periodo de tiempo. Limpie el vaso con jabón, un detergente suave o agua tibia para eliminar el polvo, la suciedad y el aceite.
- 4.No raye el vaso con espátulas de acero. Ablande la comida quemada del fondo con agua y retírela después.

### PREPARACIÓN PARA LA COCCIÓN

- 1.Abra la tapa correctamente
  - Coja el asa de la cubierta superior y gírela en el sentido opuesto de las agujas del reloj hasta que la marca ▼ del borde de la tapa superior apunte a la marca ▲ del borde de la cubierta y levante después la tapa superior.

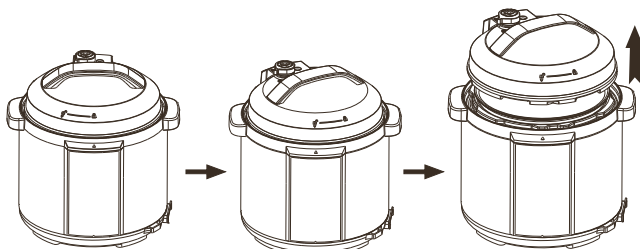



2. Compruebe que todas las partes y accesorios de la tapa estén bien instalados

- Compruebe que la válvula de seguridad y la válvula de escape no estén bloqueadas, asegúrese de que el anillo sellador y el cierre de seguridad estén bien instalados.

3. Retire el recipiente interior y coloque los alimentos y el agua

- La cantidad total de comida y agua no debe exceder la marca de Max del recipiente interior.

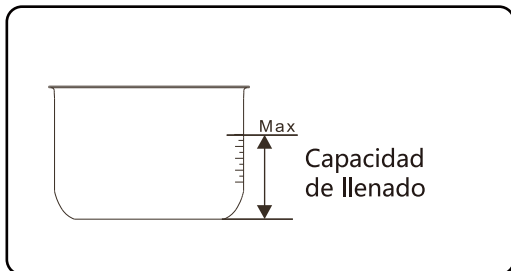

4. Introduzca el recipiente interior en la olla.

- Limpie la superficie exterior del recipiente interior para eliminar objetos extraños y líquidos en la superficie de la olla a presión eléctrica.
- Gire el recipiente interior de izquierda a derecho para asegurarse de que está en contacto con la placa de calor interna.

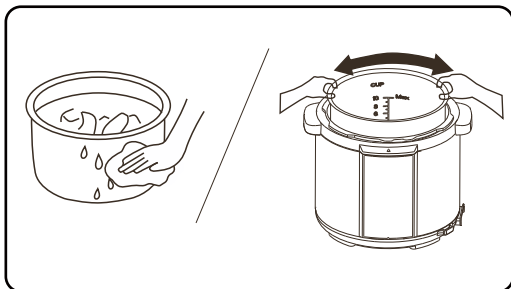

5. Cierre cuidadosamente la tapa

- Antes de cerrar la tapa, asegúrese de que el anillo sellador está instalado correctamente.

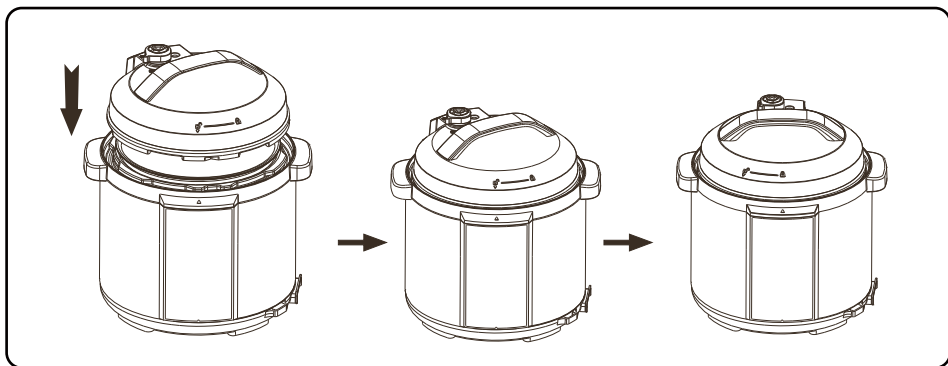

- Coja el asa de la cubierta superior y colóquela con la marca "▼" del borde de la cubierta. Coloque la tapa horizontal a la olla y gire la tapa en el sentido de las agujas del reloj 30° aproximadamente hasta que quede perfectamente encajada en la marca "▲" del borde de la carcasa hacia la marca de "🔒" sobre la tapa.

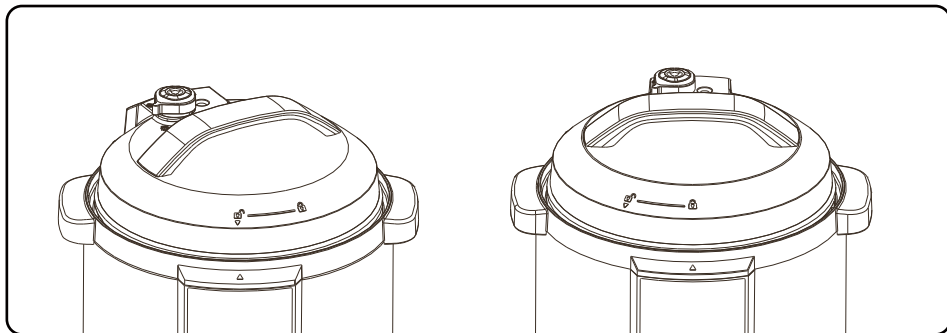

#### 6. Coloque correctamente la válvula de evacuación

- Mientras la olla esté en uso, coloque la válvula de evacuación en posición de sellado para que la olla a presión eléctrica se mantenga sellada.
- Para evacuación manual, coloque la válvula de evacuación en posición de evacuación para que la olla a presión eléctrica se mantenga en estado de evacuación. Mantenga las manos y la cara alejadas de la salida de vapor.
- Compruebe que la válvula de seguridad esté bajada antes de poner la olla en marcha (antes de calentar la olla, la válvula de seguridad debe estar bajada).

Diagrama de sellado



Diagrama de evacuación



# SELECCIÓN DE FUNCIONES

## FUNCIÓN GENERAL

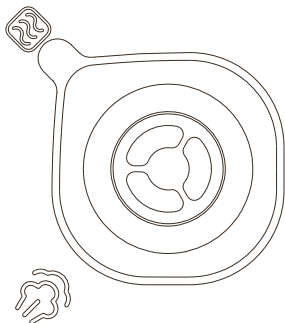
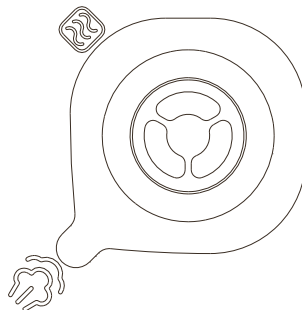
---

1.Prepare la cocción siguiendo los métodos descritos en el apartado "Instrucciones de Uso"

2.Encienda la olla. Si los botones no responden mientras está en uso, confirme que la tapa esté bien cerrada en la posición correcta. Los botones no responderán si la tapa no está bien cerrada en este tipo de productos.

3.Seleccione la función deseada. En modo reposo, presione el botón "Menú" para seleccionar una función, presione el botón "+" / "-" para cambiar de función. Cada función necesita un tiempo de cocción diferente, a mayor cantidad de comida, mayor es el tiempo de cocción.

4.Pulse un botón de función, 10s después, olla comenzará para seleccionar el programa de la correspondiente función. 10s después de seleccionar la función, la olla eléctrica comenzará a funcionar, pulse el botón "Mantener Calor/  " para cancelar el modo de cocción actual y volver al modo reposo.

5.Al finalizar la cocción, la olla puede volver a ponerse automáticamente en modo mantener calor. El tiempo en modo mantener calor no debe exceder las 2h.

Al finalizar la cocción (excepto en modo salteado), el indicador de la función correspondiente se apaga y se enciende el indicador de mantener calor, la olla hará un sonido y después entrará en modo mantener calor.

En modo reposo, pulse el botón "Mantener Calor/  " y se encenderá el indicador de mantener calor, la olla hará un sonido y entrará en modo mantener calor.

### Consejo:

En cualquier estado, pulse el botón "Mantener calor/  " para cancelar el modo de cocción actual y volver al modo reposo.

Cuando la olla está en funcionamiento, es normal que haga algún ruido, relájese.

Cuando se cocinan pequeñas cantidades de comida, el recipiente interno podría subir al abrir la tapa, agite la tapa para hacer que el recipiente interno caiga en la olla y después retire la tapa.

## ABRA CUIDADOSAMENTE LA TAPA

---

1.Desenchufe la olla o retírela de la corriente eléctrica.

2.Modos evacuación

A.Abra la tapa rápidamente

Coloque la válvula de escape en la posición de escape hasta que la válvula de seguridad baje (para alimentos sólidos)

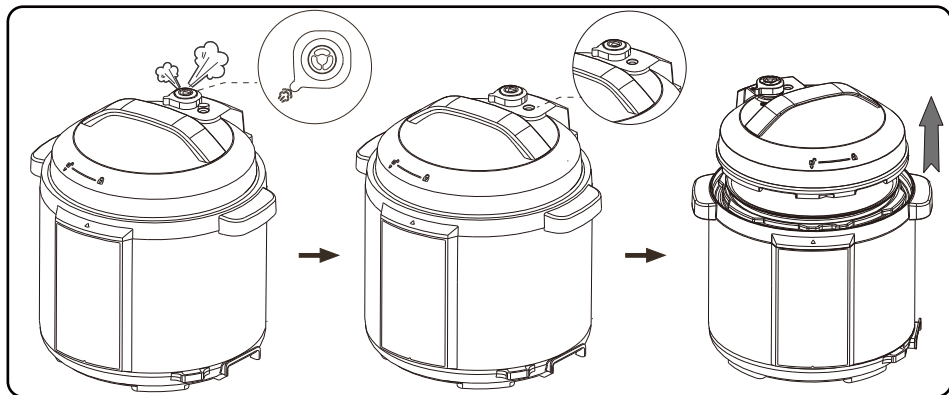

### B. Abra la tapa de manera normal

Deja que la olla a presión eléctrica se enfríe hasta que la válvula de seguridad baje.

### 3. Abra la tapa

Gire la cubierta en el sentido contrario de las agujas del reloj con la mano izquierda hasta que se abra completamente. Levante la cubierta con la mano derecha para abrir la tapa.

No abra la tapa antes de que la presión de la olla se haya liberado completamente. No fuerce su apertura.

No tire de la válvula de escape al girarla.



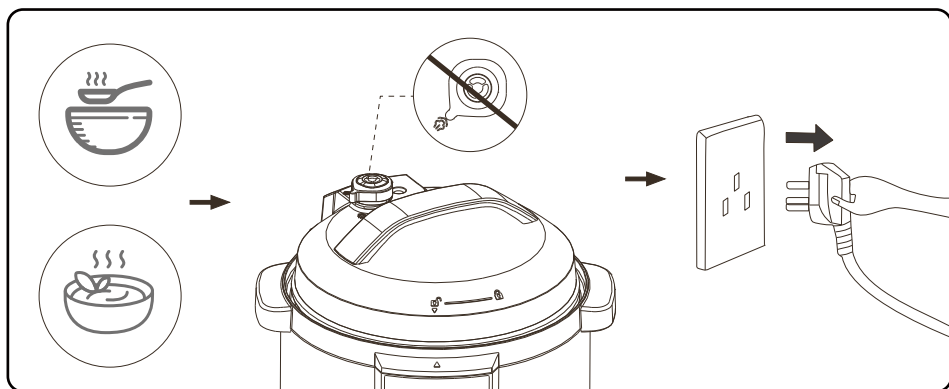

Tras cocinar alimentos líquidos como sopa y purés, no mueva la válvula de escape, retire la olla de la corriente eléctrica para dejar que se enfríe hasta que baje la válvula de seguridad y pueda abrir la tapa.



Tras cocinar grandes cantidades de comida, se recomienda mantener el calor un rato antes de abrir la tapa.

## GUÍA DE COCCIÓN

Modo	Ajuste por defecto	Ajuste de Presión	Ajuste de Temperatura	Tiempo de cocción
Carne	20 min	N/A	N/A	N/A
Estofado	20 min	N/A	N/A	N/A
Verduras	5 min	N/A	N/A	N/A
Vapor	10 min	N/A	N/A	N/A
Salteado	30 min	N/A	N/A	N/A
A fuego lento	8 h	N/A	N/A	N/A
Arroz blanco	12-16 min (Automático)	N/A	N/A	N/A
Arroz integral	22-26 min (Automático)	N/A	N/A	N/A
Alubias	40 min	N/A	N/A	N/A
Caldo	15 min	N/A	N/A	N/A
Curry	20 min	N/A	N/A	N/A
Puré	30 min	N/A	N/A	N/A
Granos integrales	22-26 min (Automático)	N/A	N/A	N/A
Potaje	25 min	N/A	N/A	N/A
Chile	40 min	N/A	N/A	N/A
Mantener el calor	10 h	N/A	N/A	0-10 h
Ajuste manual	30 min	Baja/media/alta	N/A	1-120min

Modo	Instrucciones
Reposo	Tras enchufar la olla, entrará automáticamente en modo reposo. La pantalla digital parpadeará "----"
Modo Cocción Preconfigurada	<p>1.Cocción normal: En modo reposo, presione el botón de "Menú" . Se encenderá el indicador  . Pulse "+" o "-" para seleccionar la función de cocción deseada. 10s después, si no presiona otro botón, la olla comenzará automáticamente a cocinar en el modo seleccionado y en la pantalla aparecerá el número correspondiente (referente al menú del panel de control). La cuenta atrás comenzará cuando aumente la presión en la olla.</p> <p>2.Cocción preconfigurada: En modo reposo, pulse el botón de "Menú" y pulse "+" o "-" para seleccionar la función de cocción deseada. Después, pulse el botón de "Temporizador Personalizado" y el indicador de "Temporizador Personalizado" parpadeará y también lo hará la pantalla indicando el tiempo. Ajuste el tiempo que desea pulsando el botón de "+" / "-" para seleccionar los minutos. Pulsando una vez, se ajustará a 10 min. 10s después de la configuración, la olla comenzará automáticamente la cocción preconfigurada y en la pantalla aparecerá la hora de finalización y comenzará la cuenta atrás.</p> <p>Salir del modo de cocción actual: Pulse el botón de  para salir del modo de cocción actual.</p>
Manual Setting	<p>1.Cocción normal: En modo reposo, presione el botón de "Configuración Manual" . Se encenderán los indicadores de "Configuración Manual" y de "High" y en la pantalla aparecerá "30" . Pulse el botón de "Temporizador" y después pulse el botón de "+" / "-" para ajustar el tiempo de cocción. 10s después, si no presiona otro botón, la olla comenzará automáticamente a cocinar y en la pantalla aparecerá  . La cuenta atrás comenzará cuando aumente la presión en la olla.</p> <p>2.Cocción preconfigurada: En modo reposo, presione el botón de "Configuración Manual" . Se encenderán los indicadores de "Configuración Manual" y de "High" y en la pantalla aparecerá "30" . Pulse el botón de "Temporizador Personalizado" de nuevo y el indicador de "Temporizador Personalizado" parpadeará en la pantalla. Pulse el botón de "+" / "-" para ajustar los minutos en franjas de 10 minutos. 10s después, si no presiona otro botón, la olla comenzará automáticamente a cocinar en "Configuración Manual" y comenzará la cuenta atrás en la pantalla.</p> <p>3.Selección de la presión: En modo reposo, pulse el botón de "Configuración Manual" , y de "High" ; se encenderán los indicadores y en la pantalla aparecerá "30" . Ajuste la presión pulsando el botón "Nivel de Presión" . 10s después, si no presiona otro botón, la olla comenzará automáticamente a cocinar en "Configuración Manual" , en la pantalla aparecerá  comenzará la cuenta atrás cuando aumente la presión en la olla.</p> <p>Salir del modo de cocción actual: Pulse el botón de  para salir del modo de cocción actual.</p>

## FUNCIÓN MANTENER EL CALOR

- Tras finalizar la cocción, la olla entra automáticamente en modo mantener calor; se encenderá el indicador de mantener calor.
- En modo reposo, puede presionar el botón de "Mantener Calor" para mantener la temperatura
- La temperatura en este modo es de 60-80°C



## LIMPIEZA TRAS EL USO

1. Limpie el producto tras cada uso.
2. Antes de realizar la limpieza o el mantenimiento, desenchufe el aparato de la corriente eléctrica y deje que se enfríe.
3. Retire el recipiente interior y lávelo con detergente. Después aclárelo bien con agua y séquelo con un trapo suave.
4. Lave la parte interior de la tapa con agua, puede retirar el anillo sellador, la válvula de seguridad y el cierre de seguridad para lavarlos y vuelva a colocarlos en su posición original. Seque el interior de la tapa con un trapo.
5. Pase un trapo por la tapa y el exterior del aparato para limpiarlo. No moje el cuerpo de la olla.

## ALMACENAMIENTO DEL APARATO

- Lave la olla periódicamente y retire el aceite y la suciedad de la superficie sobre la que vaya a colocar la olla.
- Coloque la olla a una distancia mínima de 30 cm del resto de electrodomésticos.

## REVISIONES DIARIAS Y MANTENIMIENTO

- Use la olla con cuidado para una vida útil más larga. Haga las revisiones necesarias.

Si ocurre lo siguiente	Soluciones
<ul style="list-style-type: none"> <li>• El cable y el enchufe se han dilatado, deformado, dañado y el color ha cambiado.</li> <li>• Una parte del cable y el enchufe están más calientes.</li> <li>• El cable es flexible y la corriente eléctrica es discontinua.</li> <li>• La olla no calienta de manera normal y genera malos olores.</li> <li>• La olla hace ruidos extraños o vibra cuando está enchufada.</li> </ul>	Deje de usar la olla y llévela a un centro de reparación autorizado.
<ul style="list-style-type: none"> <li>• Hay polvo o suciedad en el enchufe.</li> </ul>	Elimine el polvo y la suciedad

## RESOLUCIÓN DE PROBLEMAS

Cuando ocurra lo siguiente, no es un defecto del aparato, revíselo bien antes de enviarlo al centro de reparaciones.

S/N	Problema	Causa	Solución
1	Dificultad para cerrar la tapa	No ha instalado correctamente la junta de cierre	Instale correctamente la junta de cierre
		La válvula de seguridad se atasca con la varilla	Empuje la varilla con cuidado
2	Dificultad para abrir la tapa	Válvula de seguridad subida	Presione suavemente la válvula de seguridad con un palillo
		Hay presión en el interior de la olla	Abra la tapa cuando la presión se haya liberado completamente
3	El vapor se escapa por la tapa	No ha instalado correctamente la junta de cierre	Abra la tapa cuando la presión se haya liberado completamente
		Restos de comida en la junta de cierre	Limpie la junta de cierre
		Junta de cierre dañada	Cambie la junta de cierre
		La tapa no se ha cerrado correctamente	Cierre correctamente la tapa
4	El vapor se escapa por la válvula	La tapa no se ha cerrado correctamente	Limpie la válvula
		Válvula desgastada	Cambie la válvula
5	La válvula no sube	Agua y alimentos insuficientes en el recipiente interior	Añada más agua y alimentos
		El vapor se escapa por la tapa o por la válvula	Envíe el aparato al centro de reparación



S/N	Problema	Causa	Solución	
6	Sale vapor de la válvula de escape sin parar	La válvula no está en posición de sellado	Coloque la válvula de escape en posición de sellado	
		Fallo de control de presión	Envíe el aparato al centro de reparación	
7	El indicador no se enciende	El enchufe no hace contacto	Compruebe el enchufe	
8	Arroz a media cocción o demasiado duro	Agua insuficiente	Añada más agua	
		Tapa abierta antes de tiempo	Al terminar la cocción, mantenga la tapa cerrada durante 5 minutos más	
9	Arroz pasado	Demasiado agua	Disminuya la cantidad de agua	
10	Todos los indicadores parpadean	Aparece E1 en la pantalla	Error del botón sensor	
		Aparece E2 en la pantalla	Error del botón sensor	
		Aparece E5 en la pantalla	Error del botón sensor de la tapa	
		Aparece E6 en la pantalla	Error del botón sensor de la tapa	
		Aparece E8 en la pantalla	Error de cambio de presión	
		Aparece E11 en la pantalla	Error de comunicación PCB	
		Aparece E12 en la pantalla	Error de comunicación PCB	
		Aparece E13 en la pantalla	Sensor flotante circuito abierto/cerrado	
		Aparece E14 en la pantalla	Error del sensor flotante	
		Aparece E15 en la pantalla	Error del sensor de temperatura	
		Aparece E17 en la pantalla	Error PCB	
		Aparece E18 en la pantalla	Error PCB	
		Aparece EC en la pantalla	La tapa no se ha colocado correctamente	Coloque la tapa correctamente

—Si el problema persiste tras realizar las comprobaciones anteriores, póngase en contacto con un centro de reparación autorizado.

**Declaración**

Podrían producirse mejoras técnicas en el manual de instrucciones sin previo aviso. En caso de cambios en el aspecto y el color del producto, refiérase al producto real.

## DIAGRAMA DE CIRCUITOS

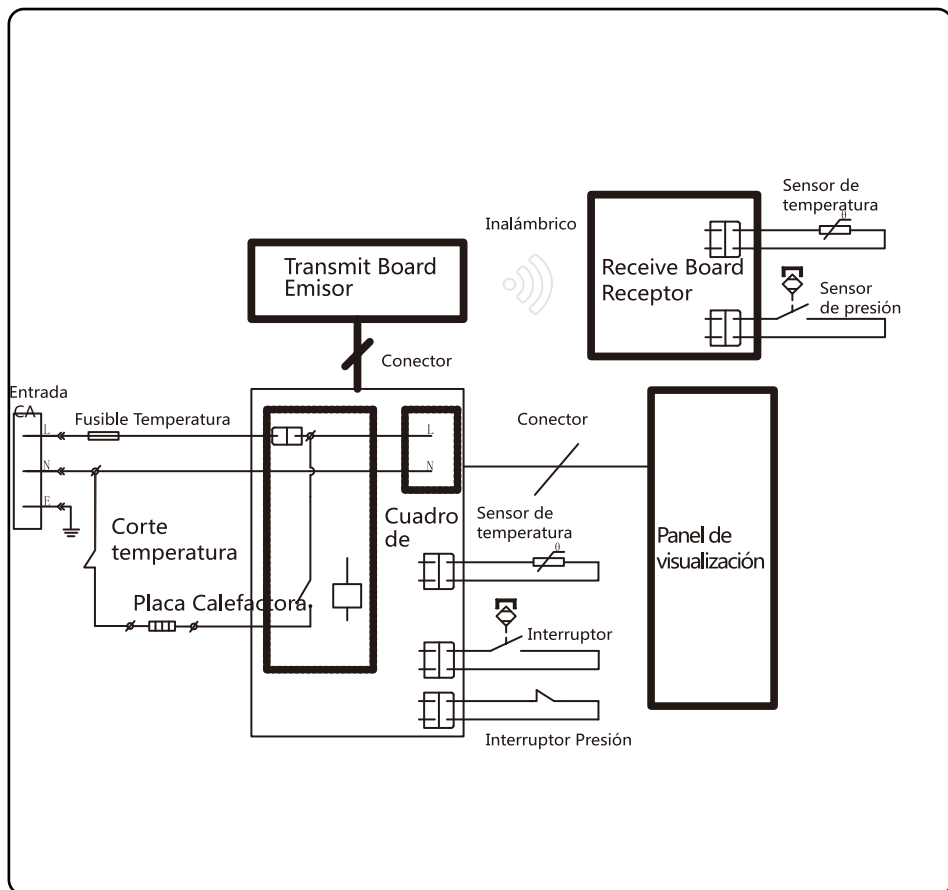

Este símbolo indica que producto no debe tirarse a la basura doméstica. Al asegurarse de depositar el aparato en un lugar autorizado, estará contribuyendo a proteger el medio ambiente y la salud humana de posibles daños que podrían ocasionarse en el caso contrario. Deposite este producto en el punto limpio de su localidad o contacte con la tienda donde compró el producto.

Garantía: 2 años cuyo origen de defecto sea un defecto de fabricación.

# ŚRODKI OSTROŻNOŚCI

## Przeczytaj całą instrukcję

1. Nie należy obsługiwać urządzenia z uszkodzonym przewodem lub wtyczką lub gdy zauważono nieprawidłowe działanie lub jakiegokolwiek uszkodzenie urządzenia. Zwróć urządzenie do najbliższego autoryzowanego punktu serwisowego w celu sprawdzenia, naprawy lub regulacji.
2. To urządzenie jest przeznaczone wyłącznie do użytku domowego. Nie używaj na zewnątrz.
3. Trzymaj urządzenie elektryczne poza zasięgiem dzieci. Dzieci nie powinny używać go bez nadzoru osoby dorosłej.
4. Ten sprzęt nie może być używany przez dzieci. Trzymaj urządzenie jak również przewód z dala od dzieci.
5. Z tego urządzenia mogą korzystać osoby o obniżonych zdolnościach fizycznych, sensorycznych lub umysłowych lub bez doświadczenia i wiedzy, jeśli korzystają z niego pod nadzorem oraz postępują zgodnie z instrukcjami dotyczącymi użytkowania w sposób bezpieczny i rozumieją związane z tym zagrożenia.
6. Dzieci nie powinny bawić się urządzeniem.
7. Nie zanurzaj żadnej części urządzenia w wodzie lub innym płynie.
8. Przed czyszczeniem, konserwacją lub przenoszeniem, a także wtedy, gdy nie jest

używane należy najpierw wyłączyć urządzenie i odłączyć je od zasilania.

9.To urządzenie jest przeznaczone do użytku domowego i podobnych zastosowań, takich jak:

- pomieszczenia socjalne w sklepach, biurach i innych miejscach pracy;
- w gospodarstwach wiejskich;
- przez klientów hoteli, moteli i innych typów mieszkań;
- przez pensjonaty typu Bed and breakfast;

10.Regulator ciśnienia pozwalający na usunięcie pary powinien być regularnie sprawdzany pod kątem ewentualnego zablokowania.

11.Pamiętaj, że pojemnik nie może być otwarty, dopóki ciśnienie nie zmniejszy się wystarczająco.

12.Urządzenie nie może być obsługiwane za pomocą zewnętrznego timera lub oddzielnego systemu zdalnego sterowania.

13.Urządzenia do gotowania powinny być ustawione w stabilnej pozycji z uchwytami ustawionymi tak, aby uchronić przed wypłynięciem gorących płynów.

14.Nie dotykaj powierzchni części grzewczej bowiem po użyciu pozostaje ciepło resztkowe.

15.Szybkowar nie może uzyskać ciśnienia, gdy pokrywa nie jest poprawnie zamknięta, a

pokrywy nie można otworzyć, gdy ciśnienie wewnętrzne jest za wysokie.

16. Nie pozwól, aby dzieci znajdowały się w pobliżu szybkowaru, gdy jest on włączony.

17. Nie umieszczaj szybkowaru w podgrzewanym piekarniku.

18. Niezwykle ostrożnie przesuwaj szybkowar będący pod ciśnieniem. Nie dotykaj gorących powierzchni. Użyj uchwytów i gałek. W razie potrzeby zabezpiecz się.

19. Nie wolno używać szybkowaru do celów innych niż te, do których jest przeznaczony.

20. To urządzenie gotuje pod ciśnieniem. Oparzenia mogą wynikać z niewłaściwego użycia szybkowaru. Przed włączeniem upewnij się, że szybkowar jest prawidłowo zamknięty, patrz "instrukcja użytkownika".

21. Nigdy nie otwieraj na siłę szybkowaru. Nie otwieraj przed upewnieniem się, że ciśnienie wewnątrz urządzenia całkowicie spadło. Zobacz instrukcję obsługi.

22. Nigdy nie używaj szybkowaru bez dodawania wody lub jedzenia, z wyjątkiem funkcji Sauté, może to spowodować poważne uszkodzenie.

23. Nie napełniaj szybkowaru powyżej 2/3 jego pojemności. Podczas gotowania produktów spożywczych, które zwiększają objętość podczas gotowania, takich jak ryż lub liofilizowane warzywa, napełnij

- szybkowar maksymalnie do połowy jego pojemności.
24. Użyj odpowiedniego źródła ciepła zgodnie z instrukcją obsługi.
  25. W przypadku gotowania mięsa ze skórą (np. ozór wołowy), który może zwiększać objętość pod wpływem ciśnienia, nie nakłuwaj mięsa, które jest nabrzmiałe; możesz się poparzyć.
  26. W przypadku pieczenia ciasta, przed otwarciem pokrywy, delikatnie potrząśnij szybkowarem, aby uniknąć wyrzucania jedzenia.
  27. Przed każdym użyciem sprawdź, czy zawory nie są zatkane. Zobacz instrukcję obsługi.
  28. Nigdy nie używaj szybkowaru w trybie ciśnieniowym do głębokiego lub płytkiego smażenia potraw.
  29. Nie zmieniaj ustawień w żadnym z systemów bezpieczeństwa poza instrukcjami konserwacyjnymi określonymi w instrukcji obsługi.
  30. Używaj tylko części zamiennych producenta pasujących do danego modelu. W szczególności używaj korpusu i pokrywy od tego samego producenta, który jest oznaczony jako kompatybilny.
  31. PRZECHOWUJ TĘ INSTRUKCJĘ.

## OSTRZEŻENIE

1. Podczas wyrzutu pary, trzymaj twarz i dłonie z dala od otworu wentylacyjnego i pokrywy, w przeciwnym razie może dojść do oparzenia.

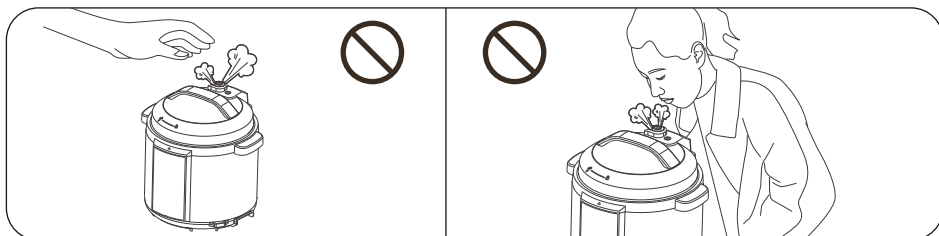

2. Przed wyjęciem jedzenia odłącz urządzenie od źródła zasilania.

3. Nigdy nie blokuj obrzeża pozycji zaciskowej, takie zachowanie zmniejsza bezpieczeństwo.

4. Nigdy nie próbuj otwierać szybkowaru, gdy zawór pływakowy unosi się lub wewnątrz jest wysokie ciśnienie.

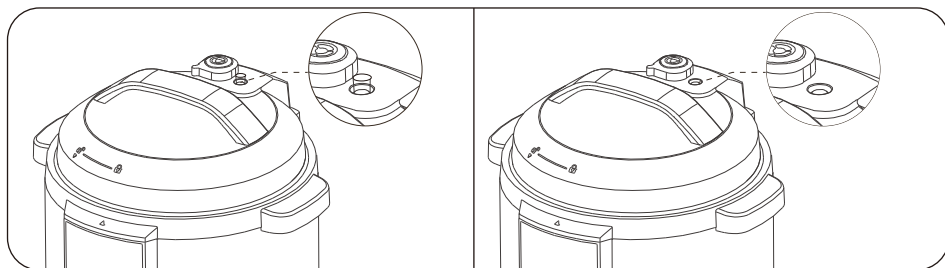

5. Podczas otwierania pokrywy, pamiętaj o gorącej wodzie wypływającej z zaworu.

6. Pierścień silikonowy nie jest używany jako urządzenie zabezpieczające.

7. Nieprawidłowa instalacja może stanowić zagrożenie. Proszę pamiętać o właściwej instalacji.

8. Unikaj rozlania w okolicy gniazdka kabla zasilającego.

## ŚRODKI OSTROŻNOŚCI

Aby uniknąć obrażeń ciała i utraty mienia, należy przestrzegać poniższych środków ostrożności.

Znaczenie oznaczeń:

 Oznacza pozycję "Zakazaną"	 Ogólnie zakazane	 Demontaż zakazany	 Mokre ręce zakazane
	 Dotykane zakazane	 Spryskiwanie zakazane	
 Oznacza pozycję "Obowiązkowe"	 Muszą być wykonane	 Wymij wtyczkę	

Niebezpieczeństwo spowodowane niewłaściwym użytkowaniem w przypadku zaniedbania poniższych ostrzeżeń obejmuje dwie oceny

**⚠ OSTRZEŻENIE** | Może dojść do śmierci lub poważnych obrażeń, jeśli pozycje nie będą przestrzegane.

## UŻYJ ZASILANIA 220V ~ 240V

- Podłączenie urządzenia do prądu innego niż 220V ~ 240V może spowodować pożar lub porażenie prądem.
- W przypadku podłączenia do niewłaściwego gniazda istnieje niebezpieczeństwo pożaru.

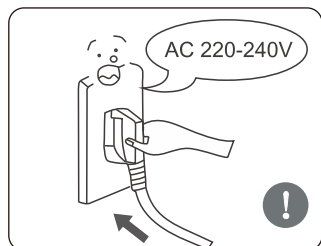

## GNIAZDKO POWINNO BYĆ UŻYWANE OSOBNO

- Gniazdo o mocy znamionowej większej niż 10A z przewodem uziemiającym powinno być używane samodzielnie;
- Współdzielenie gniazdka z innymi urządzeniami, może generować nadmierne ciepło i doprowadzić do pożaru.

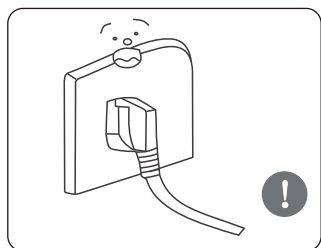

## UŻYWANIE INNEJ POKRYWY JEST SUROWO ZABRONIONE

- Zabrania się używania innej pokrywy, a w procesie (włączania), użycie nieoryginalnej pokrywy jest niedozwolone. Może to spowodować porażenie prądem lub zagrażać bezpieczeństwu.

## PRODUKTY NIE MOGĄ BYĆ ZANURZANE ANI SPRYSKIWANE WODĄ

- Zachowanie takie może skutkować porażeniem prądem i zwarcieniem.

## OKRESOWO DOKONUJ PRZEGLĄDÓW

- Należy okresowo sprawdzać pokrywę blokującą i rdzeń zaworu wylotowego, aby upewnić się, że nie są zablokowane;
- Nie zakrywaj zaworu wylotowego ciężkim przedmiotem ani nie zamieniaj go na inny przedmiot



## **NIE WKŁADAJ CIAŁ OBCYCH**

- Zabrania się wkładania metalowych elementów, igieł i innych ciał obcych w szczelinę. Może to spowodować porażenie prądem lub zaburzenie pracy.

## **MODYFIKACJE SĄ ZABRONIONE**

- Zabronione jest dokonywanie modyfikacji lub napraw przez osoby nie posiadające odpowiednich uprawnień
- Naruszenie może spowodować pożar lub porażenie prądem.
- Naprawy lub wymiany części należy dokonać w autoryzowanym centrum serwisowym

## **OSTRZEŻENIA DOTYCZĄCE OTWIERANIA POKRYWY**

- Jeśli elektryczny szybkowar nie działa, w naczyniu nie ma ciśnienia, zawór pływakowy jest opuszczony;
- Jeśli szybkowar pracuje, ciśnienie wzrasta, zawór pływakowy unosi się;
- Jeśli trudno otworzyć pokrywkę, nie otwieraj jej gwałtownie, gdyż może to spowodować poparzenia lub obrażenia ciała.

**⚠ UWAGA** | Może spowodować obrażenia ciała lub uszkodzenie mienia, jeśli pozycje nie będą przestrzegane.

## **NIGDY NIE WYCIĄGAJ WTYCZKI MOKRĄ RĘKĄ**

- Aby uniknąć porażenia prądem.

## **ODŁĄCZ, GDY URZĄDZENIE NIE MA BYĆ WYKORZYSTYWANE**

- W przeciwnym razie może wytwarzać prąd upływu, spowodować pożar lub awarię.

## **GDY SZYBKOWAR PRACUJE, NIE DOTYKAJ POKRYWY**

- Gdy szybkowar pracuje, pokrywka ma wysoką temperaturę, nie dotykaj jej; grozi to poparzeniem.

## **NIE UŻYWAJ INNEGO GARNKA**

- Gdy na dnie garnka i płyty grzewczej znajduje się obcy przedmiot, przed użyciem usuń go. W przeciwnym razie może dojść do przegrzania i nieprawidłowego działania itp.

## PODCZAS PRZENOSZENIA PRODUKTU TRZYMAJ UCHWYT KORPUSU SZYBKOWARU

- Nie należy bezpośrednio chwytać za pokrywę, aby uniknąć upuszczenia pokrywy.

## CIĄGNĄC ZA WTYCZKĘ, MUSISZ PRZYTRZYMAĆ ZA WTYCZKĘ

- Nie ciągnij za przewód zasilający, może to spowodować uszkodzenie przewodu, a tym samym porażenie prądem i zwarcie.

## PODCZAS PRACY NIGDY NIE ZBLIŻAJ RĄK DO WYLOTU PARY.

- Podczas gotowania nie zakrywaj otworu ręcznikiem ani innymi przedmiotami.

## CAŁKOWITA IŁOŚĆ ŻYWNOSCI I WODY NIE MOŻE PRZEKRACZAĆ WARTOŚCI MAKSYMALNEJ NA SKALI

- W przeciwnym razie żywność może nie zostać ugotowana lub może spowodować awarię.

## NIE UMIESZCZAJ WEWNĘTRZNEGO GARNKA W INNYM URZĄDZENIU DO OGRZEWANIA

- Aby uniknąć zniekształceń lub awarii urządzenia.

## NIE STAWIAJ GO W NASTĘPUJĄCYCH MIEJSCACH

- Nie stawiaj go w niestabilnych miejscach;
- Nie stawiaj go w pobliżu wody lub ognia; Ani w pobliżu ściany lub mebli;
- Nie stawiaj go w miejscach narażonych na bezpośrednie działanie promieni słonecznych lub rozprysków oleju.
- Nie stawiaj go w pobliżu pieca, aby uniknąć pożaru.

## SPECYFIKACJA

Model	Pojemność	Napiecie	Częstotliwość	Moc znamionowa	Zakres częstotliwości
300008IAU	5.5 L	220V-240V~	50/60Hz	1000W	100-200kHz

maksymalny TX Power	Rozmiar garnka	ciśnienie	temperatura
< -5 dBμA/m at 10 m	8.66"	80kPa	60°C-80°C

	łyżka	chochła	instrukcja obsługi
Aksesoria	miarka	komponenty do kabli zasilających	Pojemnik na wodę

Niniejszym, SAMSPARTY SL, oświadcza, że model 300008IAU jest zgodny z zasadniczymi wymaganiami i innymi stosownymi postanowieniami Dyrektywy 2014/53/UE. Dołączona jest kopia pełnego DoC.

## BUDOWA PRODUKTU

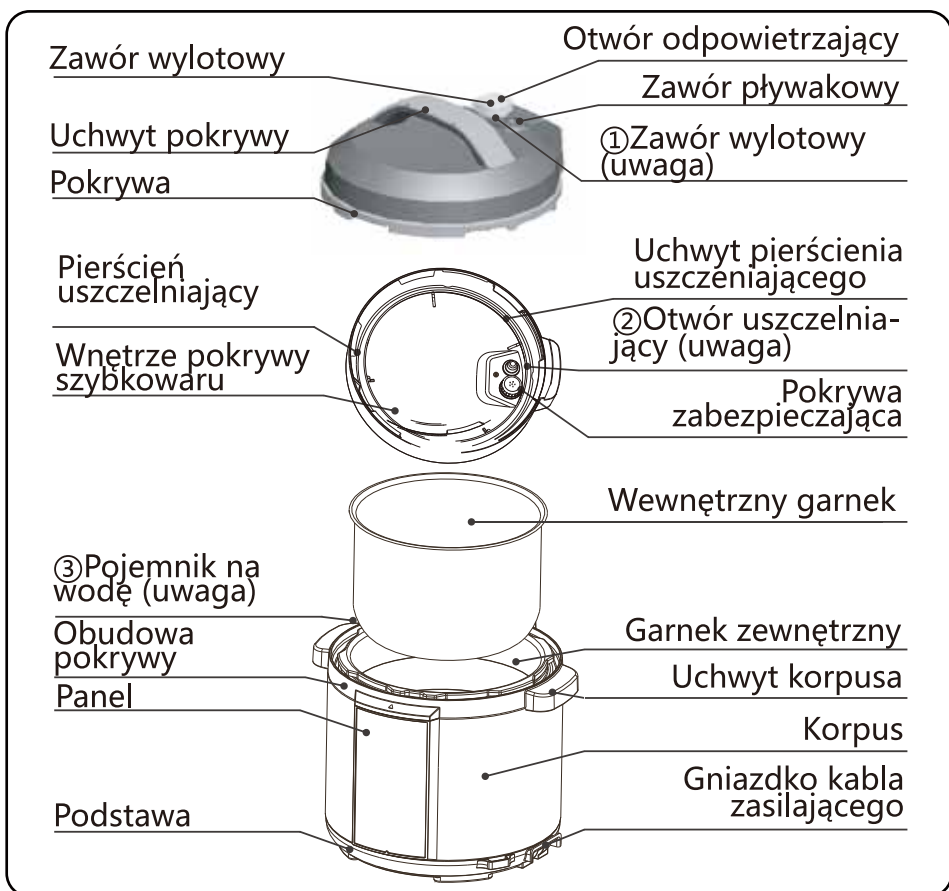
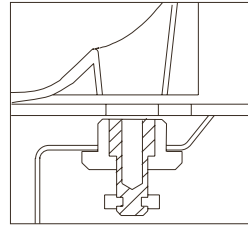

Diagram strukturalny zaworu pływakowego



### Wskazówki:

Przed każdym użyciem upewnij się, że zawór pływakowy, pokrywa zabezpieczająca i pierścień uszczelniający są prawidłowo zainstalowane;

Przed włożeniem garnka do szybkowaru należy usunąć brud i wodę z zewnętrznej strony wewnętrznego garnka i wewnętrznej strony zewnętrznego garnka;

Proszę przesunąć produkt za pomocą uchwytu znajdującego się na korpusie; proszę usunąć ręcznikiem wodę z pokrywy obudowy.

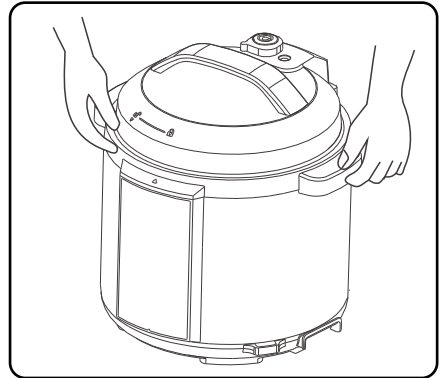

### Uwaga:

- ① Zawór wylotowy: Wyciągnij zawór wylotowy z pokrywy. Co najmniej raz w miesiącu należy wyczyścić (za pomocą szczoteczki i ręcznika) wnętrze zaworu, otwór wentylacyjny na pokrywie i zawór pływakowy.
- ② Otwór uszczelniający: Usuń olej i brud z uszczelki za pomocą detergentu i szczotki. Plamy z oleju i brud mogą wydawać się żółtawe. Po umyciu może odzyskać oryginalny kolor stali nierdzewnej. Zaleca się czyszczenie uszczelek raz na 2 miesiące.
- ③ Pojemnik na wodę: po ugotowaniu para może pozostać w pojemniku na wodę w garnku zewnętrznym w postaci wody. Wodę w pojemniku należy usunąć, aby uniknąć nieprzyjemnego zapachu, a następnie osuszyć pojemnik czystym ręcznikiem.

## INSTRUKCJE PRZED UŻYCIEM

Przed pierwszym użyciem, wyjmij wszystkie akcesoria z korpusu szybkowaru, uważnie przeczytaj instrukcję obsługi i zwróć szczególną uwagę na użycie i ostrzeżenia, aby uniknąć utraty mienia lub obrażeń fizycznych.

## PANEL STEROWANIA

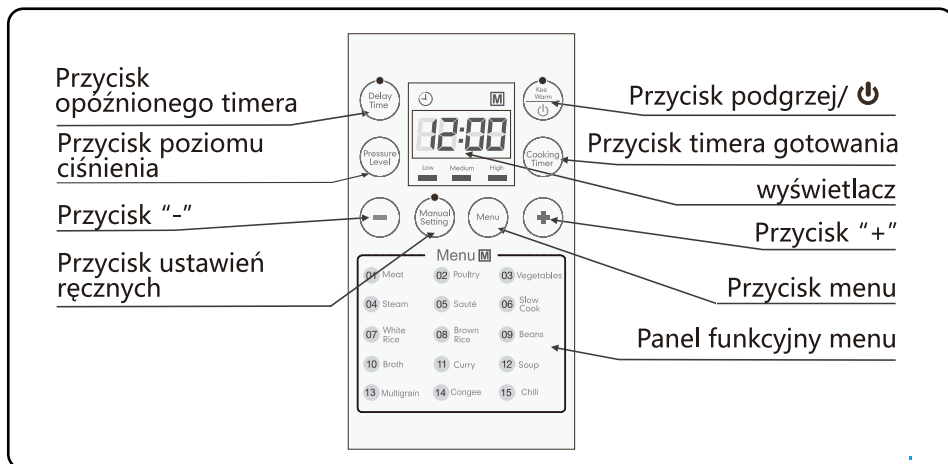

### Opcjonalna funkcja poziomu ciśnienia

Ta funkcja umożliwi dostosowanie poziomu ciśnienia zgodnie z osobistym zapotrzebowaniem poprzez naciśnięcie przycisku "Poziom ciśnienia". Wymaga to najpierw wejścia w stan "Ustawienie ręczne".

### Funkcja timera gotowania

Ta funkcja pozwala skorygować czas utrzymywania ciśnienia poprzez naciśnięcie przycisku "+" / "-". Wymaga wejścia w stan "Ustawienie ręczne".

### Funkcja opóźnionego timera

Ustaw czas zakończenia, naciskając przycisk "+" / "-".

## DEMONTAŻ I MONTAŻ POKRYWY ZABEZPIECZAJĄCEJ I PIERŚCIEŃIA USZCZELNIAJĄCEGO

demontaż

Wyciągnij w górę

instalacja

By zainstalować dociśnij

Pokrywa zabezpieczająca

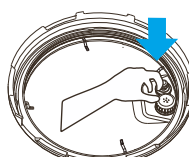
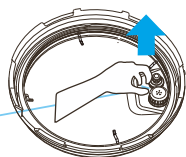

1. Przed każdym użyciem sprawdź, czy pierścień uszczelniający i pokrywa zabezpieczająca są prawidłowo zainstalowane na pokrywie.
2. Po użyciu wyczyść pierścień uszczelniający i powierzchnię wokół pokrywy zabezpieczającej, aby zapobiec zakleszczeniu i nieprzyjemnemu zapachowi.

demontaż

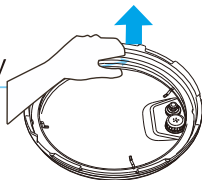
Delikatnie  
wyciągnij w góręPierścień  
uszczelniający

Instalacja

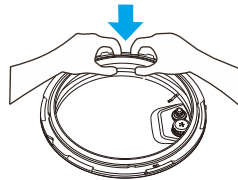
By zainstalować  
dociśnij

1. Proszę nie ciągnąć za pierścień uszczelniający. W przeciwnym razie zniekształcenia pierścienia mogą wpływać na jego funkcję i efekt ciśnienia.
2. Nie używaj uszkodzonego pierścienia uszczelniającego. Wymień go w autoryzowanym serwisie.

## UŻYCIE I KONSERWACJA WEWNĘTRZNEGO GARNKA

1. Nie trzymaj go pustego przez dłuższy czas.
  - Jeśli pojemnik jest pusty przez długi czas, może to spowodować żółtawy i cętkowany nalot na garnku lub zniekształcenie dna.
2. Nie używaj go do przechowywania żywności kwaśnej, alkalicznej lub konserwowanej przez dłuższy czas.
  - Choć garnek wewnętrzny ma doskonałe właściwości antykorozyjne, może nadal ulegać w pewnym stopniu korozji, dlatego sugerowany czas na ogrzanie nie powinien przekraczać 2h.
3. Utrzymuj go w czystości, aby przedłużyć żywotność. Nie zanurzaj go w wodzie przez dłuższy czas.
  - Czyść garnek wewnętrzny mydłem, słabym detergentem lub ciepłą wodą, aby usunąć kurz, olej i brud.
4. Nie używaj metalowej szpatułki ani innych twardych narzędzi, w przeciwnym razie spowoduje to uszkodzenie wewnętrznej powierzchni garnka.

## PRZYGOTOWANIE DO GOTOWANIA

1. Poprawnie otwórz pokrywę
  - Przytrzymaj uchwyt pokrywy, obróć ją w kierunku przeciwnym do ruchu wskazówek zegara o około 30°, aż znak ▼ na krawędzi pokrywy zrówna się ze znakiem ▲ na krawędzi obudowy, a następnie podnieś pokrywę.

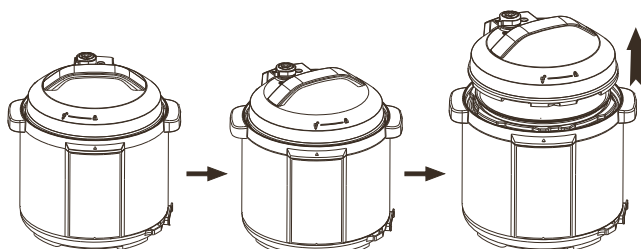

2. Sprawdź, czy wszystkie części i akcesoria pokrywy są dobrze zainstalowane

- Sprawdź, czy zawór pływakowy i zawór wylotowy są zablokowane; sprawdzić, czy pierścień uszczelniający i pokrywa zabezpieczająca są dobrze zamontowane.

3. Wyjmij wewnętrzny garnek, dodaj potrawę i wodę do wewnętrznego garnka

- Całkowita ilość jedzenia i wody nie może przekroczyć wartości maksymalnej zaznaczonej na wewnętrznym garnku.

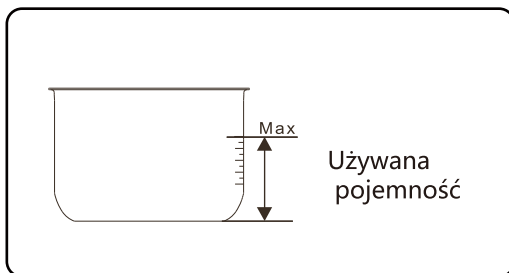

4. Włóż garnek wewnętrzny do szybkowaru

- Wytrzyj powierzchnię zewnętrzną garnka wewnętrznego. Inne elementy i woda nie mogą znajdować się na wewnętrznej powierzchni garnka zewnętrznego;
- Obróć garnek wewnętrzny w lewo i w prawo, aby upewnić się, że jest dobrze ustawiony w stosunku do płyty grzewczej.

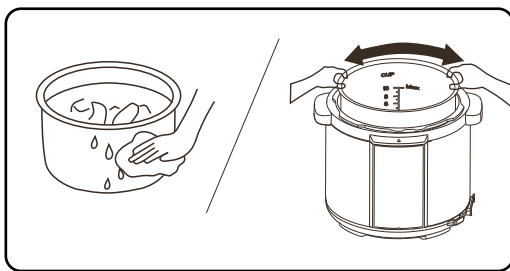

5. Bezpiecznie zamknij pokrywę

- Przed zamknięciem pokrywy sprawdź, czy pierścień uszczelniający jest prawidłowo zamontowany.

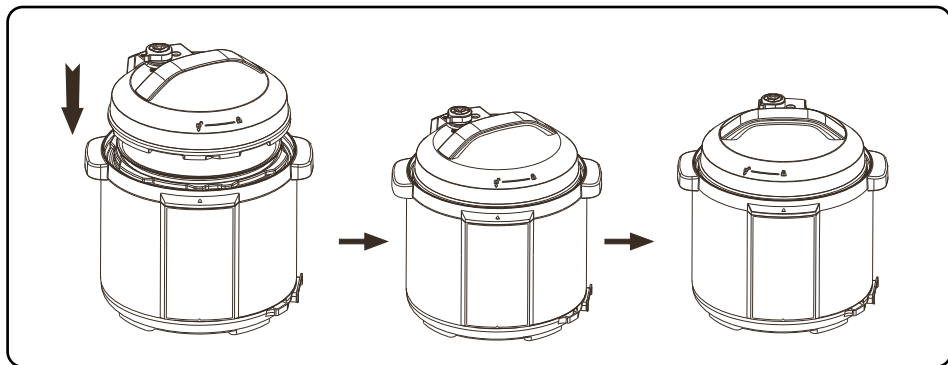

- Przytrzymaj uchwyt pokrywy, wyrównaj znak "▼" na krawędzi pokrywy ze znakiem "▲" na krawędzi pokrywy obudowy, umieść poziomo pokrywę na korpusie szybkowaru, a następnie obróć pokrywę zgodnie z ruchem wskazówek zegara o około 30°, urządzenie będzie zamknięte jeśli znak "▲" na krawędzi pokrywy obudowy, zrówna się ze znakiem "☞" na pokrywie.

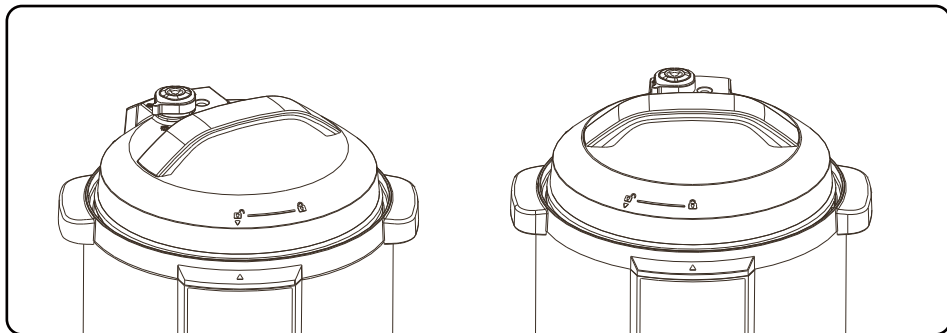

### 6. Poprawnie umieść zawór wylotowy

- Podczas pracy należy przekręcić zawór wylotowy do znaku uszczelniającego, co oznacza, że szybkowar utrzymuje stan uszczelnienia;
- W przypadku wylotu ręcznego należy ustawić zawór wylotowy na znaku wylotu, aby utrzymać szybkowar w stanie wydechowym; podczas wylotu pary, nie zbliżaj rąk ani twarzy do otworu wentylacyjnego;
- Przed gotowaniem sprawdź, czy zawór pływakowy znajduje się na dole (przed ogrzewaniem zawór pływakowy jest na dole).

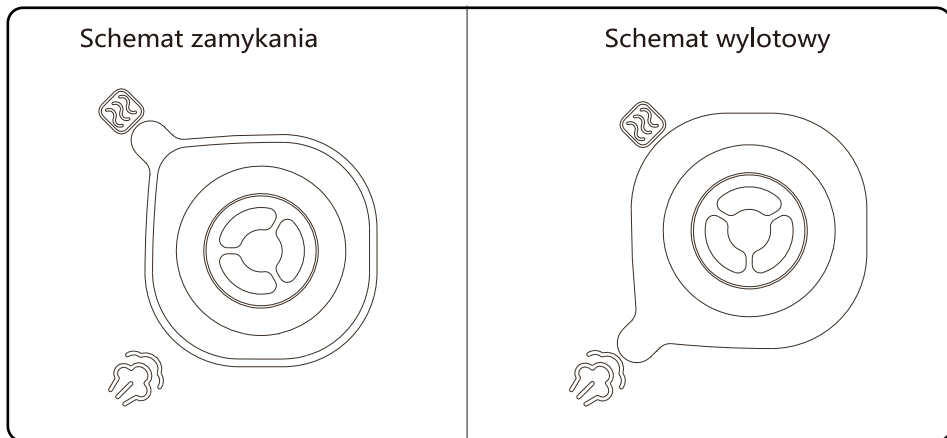



# PORADY DOTYCZĄCE UŻYTKOWANIA

## FUNKCJE OGÓLNE

---

1. Przygotuj się do gotowania zgodnie z rozdziałem "Instrukcje przed użyciem"
2. Włącz go. Jeśli przyciski są nieaktywne, sprawdź, czy pokrywa jest zamknięta we właściwym miejscu.
3. Wybierz wymaganą funkcję w trybie gotowości, naciśnij przycisk "Menu", aby wybrać funkcję, naciśnij przycisk "+" / "-" by zmienić funkcję; Różne funkcje wymagają innego czasu gotowania. Im więcej żywności, tym dłuższy czas gotowania.
4. Naciśnij jeden przycisk funkcyjny. 10s później, elektryczny szybkowar zaczyna wybierać program odpowiadającej funkcji. Po 10 sekundach szybkowar zaczyna pracować.
5. Gdy szybkowar pracuje, naciśnij przycisk "Keep Warm/ "  aby anulować bieżący tryb i powrócić do trybu gotowości.

Po zakończeniu gotowania w dowolnym trybie (z wyjątkiem trybu saute) szybkowar automatycznie przejdzie w tryb utrzymywania ciepła.

Po zakończeniu gotowania, wskaźnik odpowiedniej funkcji zgaśnie, a zapali się kontrolka utrzymania ciepła. Szybkowar wydaje dźwięki podczas wchodzenia w tryb utrzymywania ciepła.

W trybie gotowości naciśnij przycisk "Keep Warm/ "  , zaświeci się kontrolka utrzymania ciepła, szybkowar wydaje dźwięki podczas wchodzenia w tryb utrzymywania ciepła.

### Wskazówki:

W dowolnym trybie, jeśli chcesz anulować bieżący tryb i powrócić do trybu gotowości, naciśnij przycisk "Keep Warm /  " .

Kiedy szybkowar działa, normalne jest, że wydaje "klikające dźwięki". Nie przejmuj się, gdy usłyszysz ten dźwięk.

Po ugotowaniu niewielkiej ilości jedzenia, wewnętrzny garnek może być podniesiony po otwarciu pokrywy. Potrząśnij pokrywką, dzięki temu wewnętrzny garnek opadnie w korpusie szybkowaru, a następnie zdejmij pokrywkę.

## OSTROŻNIE OTWÓRZ POKRYWĘ

---

1. Odetnij zasilanie lub wyciągnij wtyczkę

2. Uwolnij parę

A. Szybko otwórz pokrywkę

Przesuń zawór wylotowy do znaku oznaczającego wylot. Kontynuuj wylot pary, aż zawór pływakowy opadnie. (W przypadku żywności niebędącej płynem)

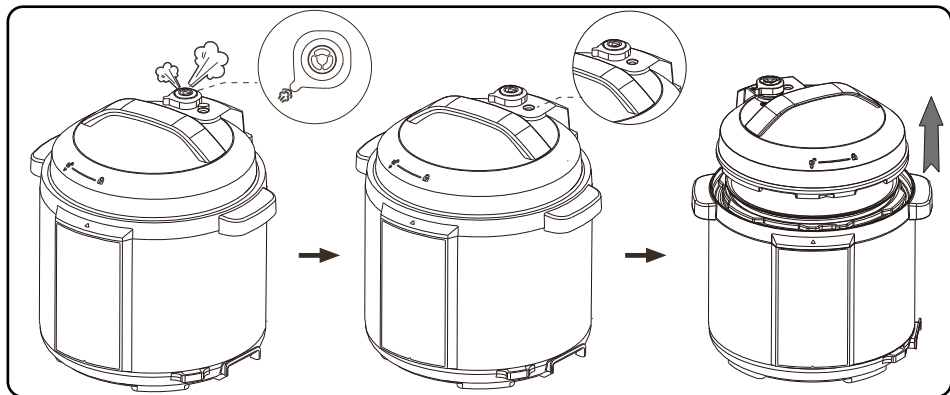

### B. Ogólna metoda usuwania pary

Pozwól, aby szybkowar ostygł w sposób naturalny, czekaj aż zawór pływakowy opadnie.

#### 3. Otwórz pokrywę

Lewą ręką obróć pokrywę w lewo do pozycji otwierania pokrywy, a następnie podnieś pokrywę prawą dłonią.

Nie otwieraj pokrywy, zanim ciśnienie w garnku nie zostanie całkowicie wyrównane. Jeśli trudno otworzyć pokrywę, nie otwieraj jej siłą.

Nie wyciągaj zaworu wylotowego podczas jego obracania.

Po ugotowaniu płynnego jedzenia (owsianka i zupa) nie obracaj zaworu wylotowego. Należy odciąć zasilanie lub wyciągnąć wtyczkę, aby ochłodzić urządzenie w sposób naturalny, aż zawór pływakowy opadnie, a następnie można otworzyć pokrywę.

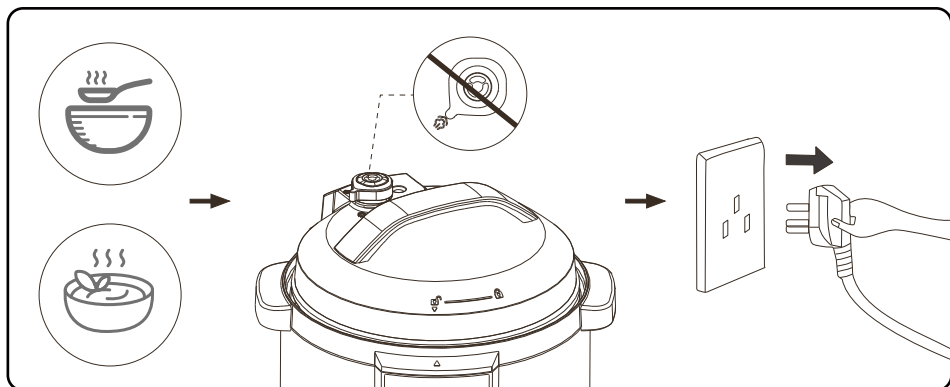

Po ugotowaniu dużej ilości jedzenia, nie należy natychmiast usuwać pary. Najlepiej, przed otwarciem pokrywy, zostawić ciepłe przez jakiś czas.

## PORADY ODNOŚNIE GOTOWANIA

Tryb gotowania	Ustawienia domyślne	Regulacja ciśnienia	Regulacja temperatury	Zakres czasu gotowania
Mięso	20min	Nd.	Nd.	Nd.
Drób	20min	Nd.	Nd.	Nd.
Warzywa	5min	Nd.	Nd.	Nd.
Para	10min	Nd.	Nd.	Nd.
Saute	30min	Nd.	Nd.	Nd.
Wolnowar	8h	Nd.	Nd.	Nd.
Ryż biały	12-16min <small>(automatyczne)</small>	Nd.	Nd.	Nd.
Ryż brązowy	22-26min <small>(automatyczne)</small>	Nd.	Nd.	Nd.
Fasola	40min	Nd.	Nd.	Nd.
Bulion	15min	Nd.	Nd.	Nd.
Curry	20min	Nd.	Nd.	Nd.
Zupa	30min	Nd.	Nd.	Nd.
Wielozziarniste	22-26min <small>(automatyczne)</small>	Nd.	Nd.	Nd.
Congee	25min	Nd.	Nd.	Nd.
Chili	40min	Nd.	Nd.	Nd.
Keep Warm	10h	Nd.	Nd.	0-10h
Ustawienia ręczne	30min	Niskie/ średnie /wysokie	Nd.	1-120min

Tryb	Porady odnośnie działania
Standby	Po podłączeniu szybkwaru, trybem domyślnym jest tryb gotowości, ekran cyfrowy miga "----"
Zaprogramowany tryb gotowania	<p>1.Normalne gotowanie: W trybie gotowości naciśnij przycisk "Menu", wskaźnik "☐" zapali się. Naciśnij "+" lub "-", aby przejść do pożądanego trybu gotowania. Jeśli w ciągu 10s nie zostanie naciśnięty żaden przycisk, urządzenie automatycznie rozpocznie pracę z tą funkcją, na ekranie cyfrowym pojawi się odpowiedni numer (zgodnie z menu na panelu sterowania) i rozpocznie się odliczanie, po którym ciśnienie w szybkwarcie wzrośnie.</p> <p>2.Zaprogramowane gotowanie: w trybie gotowości naciśnij przycisk "Menu", następnie naciśnij "+" lub "-", aby przejść do żądanej funkcji gotowania. Następnie wybierz przycisk "Delay Timer", wskaźnik "Delay Timer" zacznie migać, podczas gdy cyfrowy ekran pokaże czas. Dostosuj ustawiony czas, naciskając przycisk "+" / "-". Naciśnij raz, aby dostosować do 10 minut. 10 s po ustawieniu, urządzenie automatycznie rozpoczyna gotowanie, cyfrowy ekran wyświetla czas zakończenia i rozpoczyna odliczanie.</p> <p>Wyjdź z trybu pracy: Naciśnij przycisk "⏻" by opuścić bieżący tryb pracy.</p>
Ustawienia ręczne	<p>1.Normalne gotowanie: W trybie gotowości naciśnij przycisk "Manual setting", zapalają się wskaźniki "Manual setting" i "High", a na cyfrowym ekranie pojawi się "30". Naciśnij przycisk "Cooking Timer", a następnie przycisk "+" / "-" aby ustawić czas utrzymywania ciśnienia. Jeśli w ciągu 10s nie zostanie naciśnięty żaden przycisk, urządzenie automatycznie rozpocznie gotowanie. Na ekranie cyfrowym wyświetla się "☐☐☐☐", i rozpoczyna się odliczanie, po którym ciśnienie w szybkwarcie wzrośnie.</p> <p>2.Zaprogramowane gotowanie: w trybie gotowości naciśnij przycisk "Manual setting", zapalają się wskaźniki "Manual setting" i "High", a na cyfrowym ekranie pojawi się "30". Następnie naciśnij przycisk "Delay Timer", wskaźnik "Delay Timer" zacznie migać, a na ekranie pojawi się czas. Dostosuj ustawiony czas, naciskając przycisk "+" / "-", jedno naciśnięcie oznacza 10 minut. 10 s po ustawieniu, urządzenie automatycznie rozpoczyna wstępne gotowanie w "Manual setting", cyfrowy ekran wyświetla czas zakończenia i rozpoczyna odliczanie.</p> <p>3.Wybór ciśnienia: W trybie gotowości naciśnij przycisk "Manual setting", zapalają się wskaźniki "Manual setting" i "High", na cyfrowym ekranie pojawi się "30". Dostosuj ciśnienie, naciskając przycisk "Pressure level", wybierając preferowane. Jeśli w ciągu 10s nie zostanie naciśnięty żaden przycisk, urządzenie automatycznie rozpocznie gotowanie w "Manual setting", cyfrowy ekran wyświetli "☐☐☐☐", i rozpocznie odliczanie, a następnie ciśnienie w szybkwarcie wzrośnie.</p> <p>4.Wyjdź z trybu pracy: Naciśnij przycisk "⏻" by opuścić bieżący tryb pracy.</p>

## FUNKCJA ZACHOWANIA CIEPŁA

- Po gotowaniu, szybkowar automatycznie przejdzie w tryb

Utrzymuj ciepło i zaświeci się kontrolka "Keep warm";

- W trybie gotowości możesz również nacisnąć przycisk "Keep warm", aby utrzymać ciepło
- Temperatura utrzymywania ciepła to 60°C-80°C;



## OCZYŚĆ PO UŻYCIU

1. Oczyszcz po każdym użyciu.
2. Przed czyszczeniem i konserwacją, odłącz przewód zasilający i poczekaj, aż produkt ostygnie.
3. Zdejmij pokrywę i wyjmij garnek wewnętrzny, najpierw wyczyść detergentem, a następnie dokładnie spłucz wodą i wytrzyj do sucha miękką ściereczką.
4. Wyczyść wewnętrzną stronę pokrywy wodą, pierścień uszczelniający, pokrywę blokującą, rdzeń zaworu wylotowego i zawór pływakowy można wyjąć do umycia. Zainstaluj je prawidłowo po umyciu, a następnie osusz wewnętrzną stronę pokrywy szmatką.
5. Wytrzyj obudowę szybkowaru szmatką. Zabronione jest zanurzanie korpusu szybkowaru w wodzie lub spryskiwanie wodą.

## WARUNKI PRZECHOWYWANIA PRODUKTU

- Jeśli szybkowar jest przechowywany na stole, okresowo oczyść go i usuń olej i brud.
- Ustaw szybkowar w odległości 30 cm od innych urządzeń kuchennych.

## CODZIENNA KONTROLA I KONSERWACJA

- Aby zachować dłuższą żywotność urządzenia, dokładnie sprawdzaj i konserwuj.

Jeśli pojawią się	Rozwiązania
<ul style="list-style-type: none"> <li>• Przewód zasilający lub wtyczka są napęczniałe, zniekształcone, uszkodzone lub zmieniają kolor.</li> <li>• Jedna część przewodu zasilającego lub wtyczki jest gorętsza.</li> <li>• Przewód zasilający jest bardzo luźny z niestabilnym zasilaniem.</li> <li>• Szybkowar elektryczny generuje nadmierne ciepło i wytwarza nieprzyjemny zapach.</li> <li>• Po podłączeniu pojawia się nienormalny hałas lub wibracje.</li> </ul>	Przestań używać urządzenia i napraw w autoryzowanym serwisie.
<ul style="list-style-type: none"> <li>• Na wtyczce lub gniazdku znajduje się kurz lub brud.</li> </ul>	Oczyść z kurzu lub brud.

## ROZWIĄZYWANIE PROBLEMÓW

Gdy występują następujące problemy, nie jest to wina szybkowaru. Przed wysłaniem go do naprawy proszę dokładnie sprawdzić jeszcze raz.

Lp.	Problem	Przyczyna	Rozwiązanie
1	Problem z zamknięciem pokrywy	Nieprawidłowo zamontowany pierścień uszczelniający	Poprawnie umieść pierścień uszczelniający
		Zawór pływakowy blokuje popychacz	Lekko popchnij popychacz
2	Problem z otwieraniem pokrywy	Zawór pływakowy jest podniesiony	Lekko naciśnij zawór pływakowy za pomocą pałeczki.
		Ciśnienie wewnątrz szybkowaru	Otwórz pokrywę po wyrównaniu ciśnienia.
3	Para uwalnia się z pokrywy	Pierścień uszczelniający zamontowany nieprawidłowo	Zamontuj pierścień uszczelniający zgodnie z zaleceniami
		Resztki jedzenia pozostawione na pierścieniu uszczelniającym	Oczyść pierścień uszczelniający
		Uszkodzony pierścień uszczelniający	Wymień pierścień uszczelniający
		Pokrywa nie jest prawidłowo zamknięta	Zamknij pokrywę prawidłowo
4	Para uwalnia się z zaworu pływakowego	Resztki jedzenia na uszczelce zaworu pływakowego	Oczyść uszczelkę zaworu pływakowego
		Zużyta uszczelka zaworu pływakowego	Wymień uszczelkę zaworu
5	Zawór pływakowy nie może się podnieść	Za mało jedzenia i wody w garnku wewnętrznym	Dodaj wodę i jedzenie zgodnie z recepturą
		Para uwalnia się z pokrywy lub zaworu wylotowego	Wyślij do centrum serwisowego w celu naprawy

Lp.	Problem	Przyczyna	Rozwiązanie	
6	Para nieprzerwanie wydobywa się z zaworu wylotowego	Zawór wylotowy nie wskazuje na znak uszczelniający	Obróć zawór wylotowy do znaku uszczelniającego	
		Kontrola ciśnienia nie powiodła się	Wyślij do centrum serwisowego w celu naprawy	
7	Wskaźnik zasilania nie świeci się	Złe działanie gniazda zasilającego	Sprawdź gniazdo	
8	Ryż niedogotowany lub zbyt twardy	Za mało wody	Dolej wody	
		Pokrywa przedwcześnie otwarta	Po zakończeniu cyklu gotowania, zamknij pokrywę na dodatkowe 5 minut.	
9	Ryż za miękki	Za dużo wody	Zredukuj odpowiednio wodę	
10	Wszystkie wskaźniki migają	Wyświetlacz wyświetla E1	Obwód otwarty dolnego czujnika	Wyślij do centrum serwisowego w celu naprawy
		Wyświetlacz wyświetla E2	Zwarcie dolnego czujnika	
		Wyświetlacz wyświetla E5	Obwód otwarty czujnika na pokrywie	
		Wyświetlacz wyświetla E6	Zwarcie czujnika na pokrywie	
		Wyświetlacz wyświetla E8	Błąd przełącznika ciśnieniowego	
		Wyświetlacz wyświetla E11	Błąd komunikacji kontrolki PCB i uruchomienia PCB	
		Wyświetlacz wyświetla E12	Błąd komunikacji odbioru PCB I uruchomienia PCB	
		Wyświetlacz wyświetla E13	Obwód otwarty lub zwarcie czujnika pływakowego	
		Wyświetlacz wyświetla E14	Błąd korekty czujnika pływakowego	
		Wyświetlacz wyświetla E15	Błąd czujnika temperatury na odbiorze PCB	
		Wyświetlacz wyświetla 17	Błąd odbioru PCB	
		Wyświetlacz wyświetla 18	Błąd uruchomienia PCB	
		Wyświetlacz wyświetla EC	Pokrywa jest w błędnej pozycji	Ustaw we właściwej pozycji

— Jeśli usterka nie zostanie usunięta po powyższej kontroli, skontaktuj się z autoryzowanym centrum serwisowym w celu naprawy.

### Specjalna deklaracja

**Dodatek:** Wszelkie ulepszenia techniczne należy umieścić w zaktualizowanym podręczniku bez powiadomienia; w przypadku jakichkolwiek zmian wyglądu i koloru obowiązują warunki rzeczywistego produktu.

## SCHEMATYCZNY DIAGRAM OBWODU ELEKTRYCZNEGO

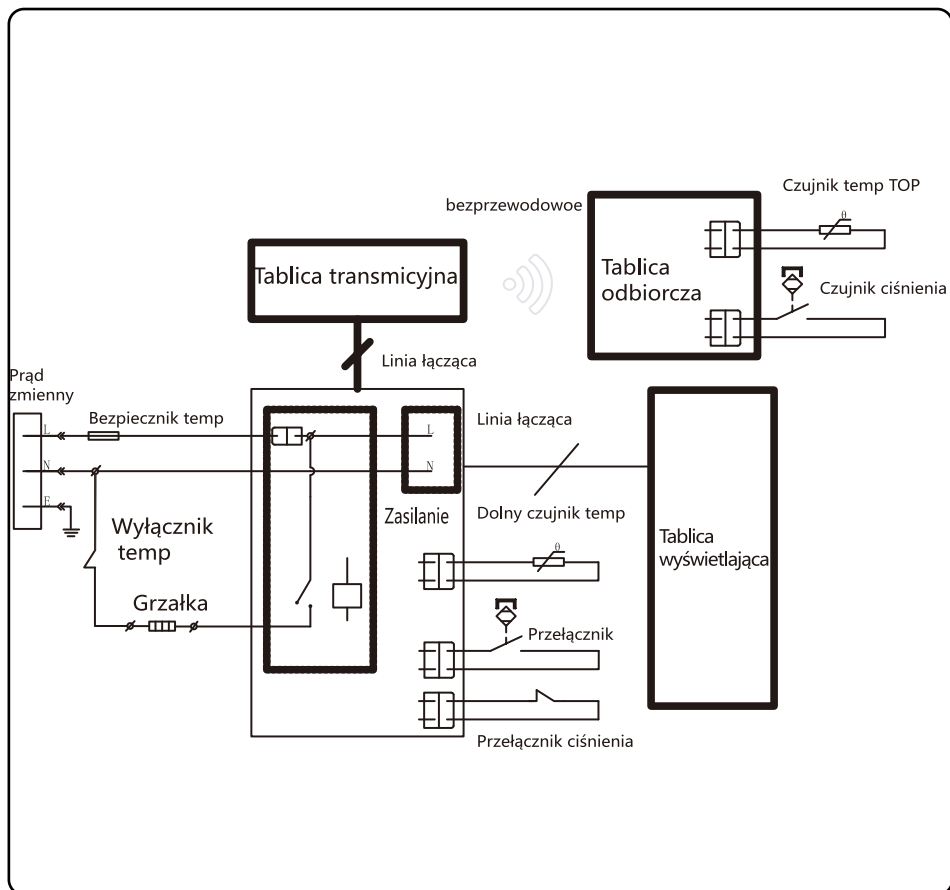

W całej UE, znak ten oznacza, że produkt nie powinien być wyrzucany razem z innymi odpadami domowymi. Aby zapobiec potencjalnym szkodom dla środowiska lub zdrowia ludzi w wyniku niekontrolowanego usuwania odpadów oraz w celu promowania zrównoważonego ponownego wykorzystania zasobów materialnych należy je poddać recyklingowi. Aby zwrócić zużyte urządzenie, skorzystaj z systemów zwrotu i odbioru lub skontaktuj się ze sprzedawcą, u którego zakupiono produkt. Może on zabrać ten produkt do bezpiecznego dla środowiska recyklingu.

GWARANCJA: 2 LATA



## PRECAUZIONI

---

---

### Leggere tutte le istruzioni

1. Non utilizzare l' apparecchio se il cavo è danneggiato, se la spina non funziona correttamente o stata danneggiata in qualche modo. Portare l' apparecchio al centro di assistenza autorizzato più vicino per l'esame, la riparazione o la regolazione.
2. Questo apparecchio è solo per uso domestico. Non utilizzare all'aperto.
3. Tenere questo apparecchio elettrico fuori dalla portata dei bambini. Non lasciare che l'apparecchio sia usato senza sorveglianza.
4. Questo apparecchio non deve essere utilizzato dai bambini. Mantenere l' apparecchio e il cavo fuori dalla portata dei bambini.
5. Questo apparecchio può essere utilizzato da persone con ridotta capacità fisiche, sensoriali o mentali ridotte o senza esperienza e conoscenza purché siano controllati o istruiti all'uso dell'apparecchio in modo sicuro e ne comprendano i pericoli connessi.
6. I bambini non devono giocare con l'apparecchio.
7. Non immergere parti dell'apparecchio in acqua o altri liquidi.
8. Spegner e scollegare l'apparecchio prima della pulizia, della manutenzione o di uno

spostamento e quando non è in uso.

9. Questo apparecchio è destinato ad essere utilizzato in applicazioni domestiche e similari, quali:
- Aree cucina – per il personale in negozi, uffici e altri ambienti di lavoro;
  - Case coloniche;
  - Clienti - di in alberghi, motel e altri ambienti di tipo residenziale;
  - Bed & Brekfast;
10. Il regolatore di pressione che permette la fuoriuscita di vapore deve essere controllato regolarmente per garantire che essi non sia bloccato.
11. Il contenitore non deve essere aperto finché la pressione non è diminuita sufficientemente.
12. L'apparecchio non è destinato ad essere azionato mediante un timer esterno o un sistema di comando a distanza separato.
13. Gli apparecchi di cottura devono essere posizionati in su un piano stabile con le maniglie posizionate in modo da evitare la fuoriuscita di liquidi caldi.
14. La superficie riscaldante è soggetta a calore residuo dopo l'uso, non toccare.
15. La pentola non può andare in pressione quando il coperchio non è ben chiuso e il coperchio non può essere aperto quando

- la pressione interna è troppo alta.
16. Non lasciare che i bambini stazionino vicino la pentola a pressione quando è in uso.
  17. Non mettere la pentola a pressione in un forno riscaldato.
  18. Muovere pentola a pressione quando è sotto pressione con la massima cura. Non toccare le superfici calde. Utilizzare le maniglie e i pomelli. Se necessario, utilizzare una protezione.
  19. Non utilizzare la pentola a pressione per uno scopo diverso da quello per cui è destinata.
  20. Questo apparecchio cuoce sotto pressione. Un uso improprio della pentola a pressione potrebbe causare ustioni. Assicurarsi che la pentola sia chiusa correttamente prima di attivarla, vedere le "Istruzioni per l'uso" .
  21. Non forzare mai l' apertura della pentola a pressione. Non aprire prima che la pressione interna si sia abbassata. Vedere il manuale di istruzioni.
  22. Non utilizzare mai la pentola a pressione senza aver prima aggiunto acqua o cibo, tranne per soffriggere, altrimenti potrebbe danneggiarsi.
  23. Non riempire la pentola oltre i 2/3 della sua capacità. Durante la cottura alcuni alimenti si espandono, come il riso o disidratano le verdure, è consigliabile non

riempire la pentola a più della metà della sua capacità.

24. Utilizzare la fonte di calore appropriata secondo il manuale di istruzioni.
25. Dopo la cottura di carne con pelle (ad esempio la lingua di bue) che possono gonfiarsi sotto l'effetto della pressione, non pungere la pelle gonfia; ci si potrebbe scottare.
26. Durante la cottura di cibi pastosi, agitare delicatamente la pentola prima di aprire il coperchio per evitare una improvvisa espulsione cibo.
27. Prima di ogni utilizzo, controllare che le valvole non siano ostruite. Vedere il manuale di istruzioni.
28. Non utilizzare mai la pentola a pressione nella sua in modalità a pressione per friggere il cibo.
29. Non manomettere uno dei sistemi di sicurezza in modo non indicato delle istruzioni per la manutenzione specificate nel manuale di istruzioni.
30. Utilizzare esclusivamente pezzi di ricambio del costruttore in conformità con il modello in questione. In particolare, usare un corpo e un coperchio dello stesso produttore indicati come compatibili.
31. CONSERVARE QUESTE ISTRUZIONI.

## AVVERTIMENTI

1. Durante l' utilizzo, tenere il viso e le mani lontano dal foro di sfiato e dal coperchio durante il funzionamento per evitare scottature.

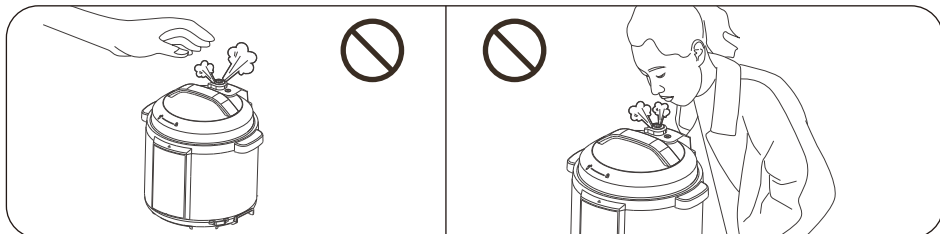

2. Staccare la spina dalla rete elettrica prima di introdurre il cibo.

3. Mai bloccare la periferica della posizione di bloccaggio per garantire la sicurezza.

4. Mai tentare di scoprire la pentola quando la valvola è flottante o c' è alta pressione all'interno.

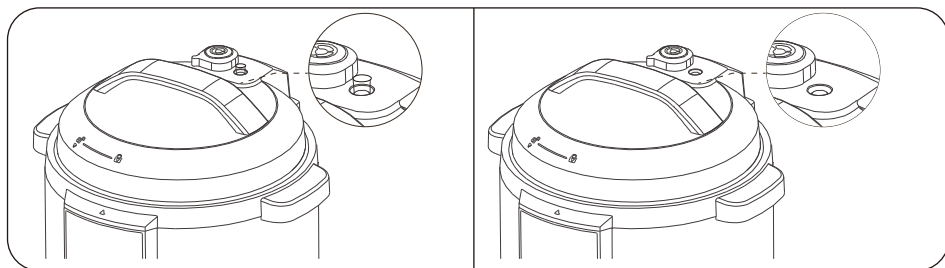

5. Si prega di fare attenzione all' acqua calda che fuoriesce dalla valvola quando si apre il coperchio.

6. L'anello di silicone non è utilizzato come dispositivo di sicurezza.

7. Un'installazione non corretta potrebbe causare pericolo. Si prega di seguire la corretta installazione.

8. Evitare fuoriuscite sulla presa di alimentazione.

## MISURE DI SICUREZZA

Per evitare lesioni personali e danni materiali, assicurarsi di osservare le seguenti precauzioni di sicurezza.

### Significato dei simboli:

 Significa "Proibiti"	 Proibito	 Smontaggio Proibito	 Proibito toccare con le mani bagnate
	 Contatto Proibito	 Contatto con Acqua proibito	
 Significa "Obbligatorii"	 Deve essere eseguito		 Scollegare la spina di alimentazione

I pericoli causati da un uso non corretto o dalla non osservanza delle avvertenze prevedono due gradi

**⚠ AVVERTIMENTO** | Pericolo o lesioni gravi se non si presta attenzione agli elementi di riscaldamento

### UTILIZZARE UNA PRESA DA 220V~240V

- Il mancato utilizzo di una presa CA 220V ~ 240V può provocare incendi o scosse elettriche.
- Pericolo di incendio se si usa una presa sbagliata.

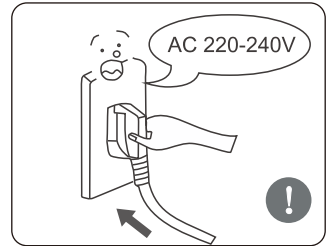

### USARE UNA PRESA SINGOLA

- Utilizzare una presa singola superiore ai 10A di corrente nominale con filo di terra;
- Se in comune con altri apparecchi elettrici, la presa potrebbe surriscaldarsi e provocare incendi.

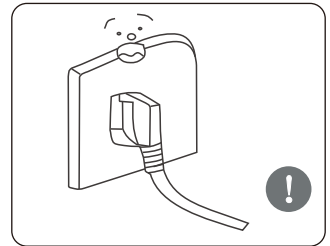

### È SEVERAMENTE VIETATO UTILIZZARE ALTRI COPERCHI

- È assolutamente vietato usare l'altro coperchio per il riscaldamento, e durante l' utilizzo, l'uso di un coperchio non originale non è consentito. Dato che questo può provocare scosse o problemi elettrici.

### L' APPARECCHIO NON PUÒ ESSERE IMMERSO O SPRUZZATO CON ACQUA

- Ciò potrebbe causare scosse elettriche e corto circuiti elettrici.

### CONTROLLARE PERIODICAMENTE

- Assicuratevi di controllare periodicamente il nucleo coperchio e la valvola di scarico a prova di blocco per assicurarsi che essi non siano bloccati;
- Non coprire la valvola di scarico con oggetti pesanti e non sostituirla con altri oggetti.

## **NON INSERIRE OGGETTI ESTRANEI**

- È vietato inserire oggetti metallici, aghi e altri corpi estranei nella fessura. Poiché ciò potrebbe provocare scosse elettriche o anomalie.

## **LE MODIFICHE SONO VIETATE**

- La modifica o riparazione da parte di non professionisti è vietata.
- La violazione può provocare incendi o scosse elettriche.
- La riparazione o la sostituzione delle parti devono essere effettuate in un centro di manutenzione autorizzato.

## **ATTENZIONE DURANTE L' APERTURA DEL COPERCHIO**

- Quando la pentola a pressione elettrica non funziona, non v'è pressione nel piatto, la valvola flottante è giù;
- Quando la pentola a pressione elettrica è in funzione, la pressione all'interno della pentola aumenta, la valvola flottante sale;
- Se è difficile aprire il coperchio, si prega di non forzarlo, in caso contrario, c'è il rischio di ustioni o lesioni fisiche.

**⚠ ATTENZIONE** | Pericolo di lesioni o danni fisici se non si prendono le giuste precauzioni

## **MAI STACCARE LA SPINA CON LE MANI BAGNATE**

- Per evitare scosse elettriche.

## **SCOLLEGARE QUANDO NON IN USO**

- In caso contrario, si può produrre corrente di dispersione, che potrebbe provocare incendi o danni.

## **QUANDO LA PENTOLA È IN FUNZIONE, SI PREGA DI NON TOCCARE IL COPERCHIO**

- Quando la pentola è in funzione, il coperchio raggiunge alte temperature, non toccarlo; altrimenti, può provocare scottature.

## **NON USARE UNA PENTOLA DIVERSA DA QUELLA SPECIFICATA**

- Quando c'è oggetto estraneo sul fondo della pentola e sulla superficie della piastra di riscaldamento, rimuovere il corpo estraneo prima dell'uso. Altrimenti, ci potrebbe essere un surriscaldamento, un funzionamento anormale etc.

## **QUANDO SI SPOSTA IL PRODOTTO, SI PREGA DI TENERLO DAL MANICO.**

- Non tenere direttamente il manico del coperchio per evitare la caduta del coperchio stesso.

## **QUANDO SI ESTRAE LA SPINA, È NECESSARIO TENERE LA SPINA STESSA**

- Non tirare il cavo di alimentazione, altrimenti si potrebbe danneggiare, causando scosse elettriche e corto circuito.

## **DURANTE IL FUNZIONAMENTO, MAI AVVICINARE LE MANI ALLA VALVOLA.**

- Durante la cottura, non coprire la ventola con un asciugamano o altri oggetti.

## **LA QUANTITÀ TOTALE DI CIBO E ACQUA NON PUÒ SUPERARE IL SEGNALE MASSIMO**

- In caso contrario, il cibo non può essere cotto o può ci potrebbero essere malfunzionamenti.

## **NON METTERE LA PENTOLA ALL' INTERNO ALTRI ELETTRODOMESTICI PER IL RISCALDAMENTO**

- Al fine di evitare distorsioni o guasti all'apparecchio.

## **NON UTILIZZARE NELLE SEGUENTI POSIZIONI**

- Non usare in luoghi instabili;
- Non utilizzarla in prossimità di acqua o il fuoco;
- Non utilizzarla vicino alla parete o mobili;
- Non utilizzarla in luoghi esposti alla luce solare diretta o a contenitori di olio.
- Non usare in luoghi vicino a fonti di calore per evitare incendi.

## **SPECIFICHE**

Modello	Capacità	Voltaggio	Frequenza	Potenza nominale	Intervallo di frequenze
300008IAU	5.5 L	220V-240V~	50/60Hz	1000W	100-200kHz



Potenza massima TX	Dimensioni interne pentola	Pressione Idi funzionamento	Range Temperatura
< -5 dB $\mu$ A/m at 10 m	8.66"	80kPa	60°C-80°C

	Cucchiaino	Cucchiaino da zuppa	Manuale utente
Accessori	Misurino	Componenti Cavo di alimentazione	Box acqua
			
			

Con la presente, SAMSPARTY SL, dichiara che l' apparecchio300008IAU è conforme ai requisiti essenziali e altre disposizioni pertinenti della direttiva RE 2014/53 / UE. Una copia del DoC è allegata.

## STRUTTURA DEL PRODOTTO



Schema strutturale della valvola a galleggiante

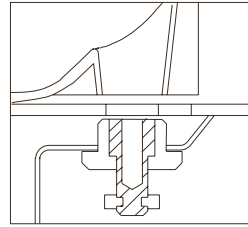

### Suggerimenti:

Assicurarsi che la valvola a galleggiante, il coperchio a prova di blocco e l'anello di tenuta siano installati correttamente prima di ogni utilizzo;

Prima di mettere il recipiente interno nella pentola ogni volta, rimuovere lo sporco e l'acqua dal lato esterno del recipiente interno e sul lato interno del vaso esterno;

Si prega di spostare il prodotto utilizzando il manico del corpo fornello; Si prega di rimuovere l'acqua dal coperchio con un panno asciutto.

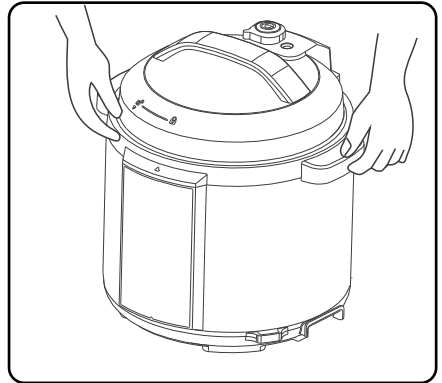

### Nota:

- ① Valvola di scarico: estrarre la valvola di scarico dal coperchio. Pulirne l'interno, il foro di sfiato sul coperchio e la valvola a galleggiante, con spazzola e asciugamano, almeno una volta al mese.
- ② Anello di tenuta: Si prega di rimuovere l'olio e lo sporco dall'anello di tenuta con detergente e spazzola. Le macchie d'olio e di sporco possono apparire giallastre. Dopo il lavaggio, riprenderanno il colore originale come l'acciaio inox. Si consiglia di pulire l'anello di tenuta una volta ogni 2 mesi.
- ③ Box Acqua: Dopo la cottura, il vapore può rimanere nel box acqua della pentola esterno sotto forma di acqua. L'acqua deve essere rimossa per evitare cattivo odore, quindi si prega di asciugarla con un asciugamano pulito.

## ISTRUZIONI PRIMA DELL'USO

Quando si usa l'apparecchio per la prima volta, si prega di togliere tutti gli accessori dal corpo pentola, leggere il manuale d'uso con attenzione, e prestare particolare attenzione alle precauzioni per evitare danni materiali o lesioni fisiche.

## PANNELLO DI CONTROLLO

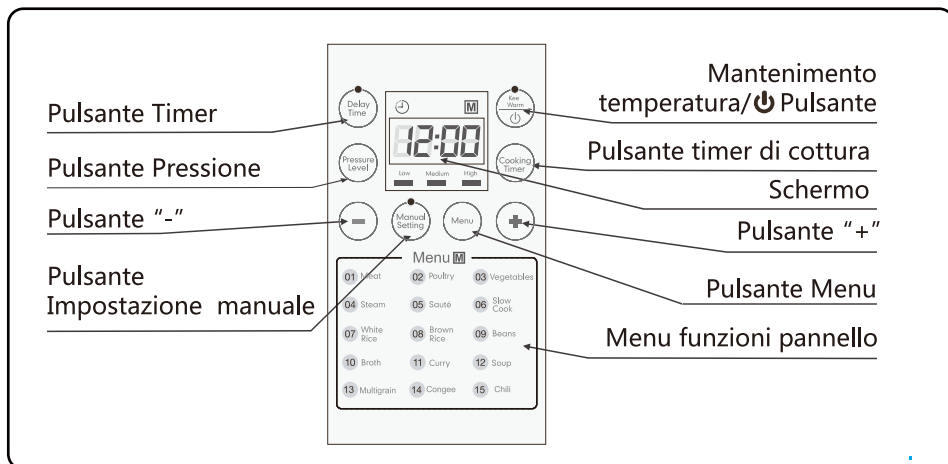

### Funzione facoltativa livello pressione

Questa funzione permette di regolare il livello di pressione secondo necessità premendo il tasto "Livello di pressione". Richiede di entrare nello stato "Impostazione manuale".

### Funzione Timer di cottura

Questa funzione permette di regolare la pressione premendo "+" / tasto "-". Richiede di entrare nello stato "Impostazione manuale".

### Funzione Timer

Impostare l'ora di fine cottura premendo i tasti "+" / "-".

## SMONTAGGIO E L'INSTALLAZIONE DELLA COPERTURA DI BLOCCO E DELL'ANELLO DI TENUTA

**Smontaggio** Estrarlo verso l'alto

Del blocco Block

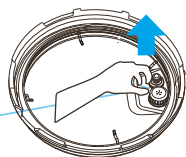

**Installazione** Premere verso il basso

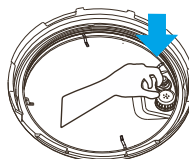

1. Verificare che le l' anello di tenuta e la copertura di blocco siano correttamente installati sul coperchio prima dell'uso di volta in volta.
2. Dopo l'uso, si prega di pulire l' anello di tenuta e la zona intorno al coperchio di blocco per evitare inceppamenti e cattivo odore.

**Smontaggio** Estrarlo verso l'alto delicatamente

Anello di tenuta

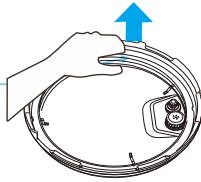

**Installazione** Premere verso il basso

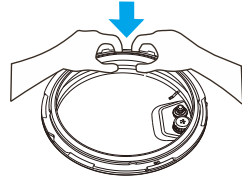

1. Si prega di non tirare l'anello di tenuta. In caso contrario, la guarnizione deformata può influenzare la pressione.
2. Non usare anello di tenuta danneggiato. Si prega di sostituirlo in un centro assistenza autorizzato.

## USO E MANUTENZIONE DELLA PENTOLA INTERNA

1. Non tenerla vuota per un lungo periodo.
  - Potrebbero apparire macchie giallastre all'interno e potrebbero esserci distorsioni se la pentola è tenuta vuota per lungo tempo.
2. Non usarla per conservare prodotti acidi, alcalini o conserve per un lungo periodo.
  - Anche se il piatto interno ha ottime prestazioni anti-corrosione, ci potrebbe essere certo grado di corrosione, il tempo suggerito per tenere in caldo non deve superare le 2h.
3. Tenerla pulita per prolungare la durata. Non immergerla in acqua per un lungo periodo.
  - Pulire il recipiente interno con acqua tiepida sapone, detersivo delicato o per rimuovere la polvere, olio e sporcizia.
4. Non utilizzare una spatola di metallo o di altro strumento metallico, altrimenti si potrebbe danneggiare la superficie interna della pentola.

## PREPARAZIONE PER LA COTTURA

1. Aprire il coperchio in modo corretto
  - Tenere il coperchio dal manico, girare in senso antiorario per circa 30° fino a che il segno ▼ sul bordo del coperchio combacia con il segno ▲ sul bordo del coperchio, e poi sollevare su il coperchio.

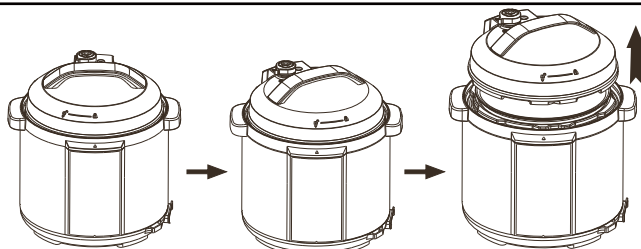

2. Controlla rese tutti le parti ed accessori di coperchio sono ben installati

- Controllare se la valvola a galleggiante e la valvola di scarico sono inceppate; assicurarsi l'anello di tenuta e il coperchio di blocco siano ben installati.

3. Estrarre la pentola interna, mettere il cibo e l'acqua nella pentola interna

- La quantità totale di cibo e di acqua non deve superare il massimo segnato sulla pentola interna.

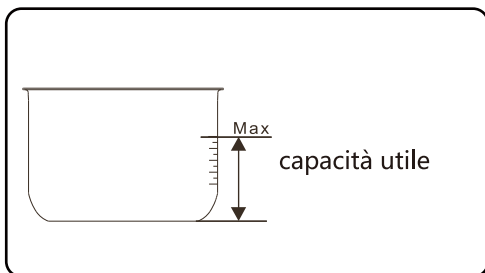

4. Mettere la pentola interna nella pentola a pressione

- Pulire per pulire la superficie esterna del recipiente interno. Acqua e altri liquidi non possono essere fatti cadere sulla superficie interna della pentola esterna;
- Ruotare il cestello interno a destra e a sinistra per assicurare un buon contatto con la piastra di riscaldamento.

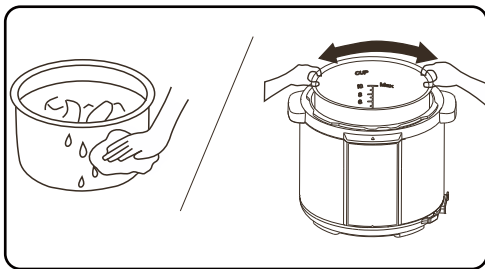

5. Chiudere il coperchio delicatamente

- Prima di chiudere il coperchio, controllare se l'anello di tenuta è ben installato.

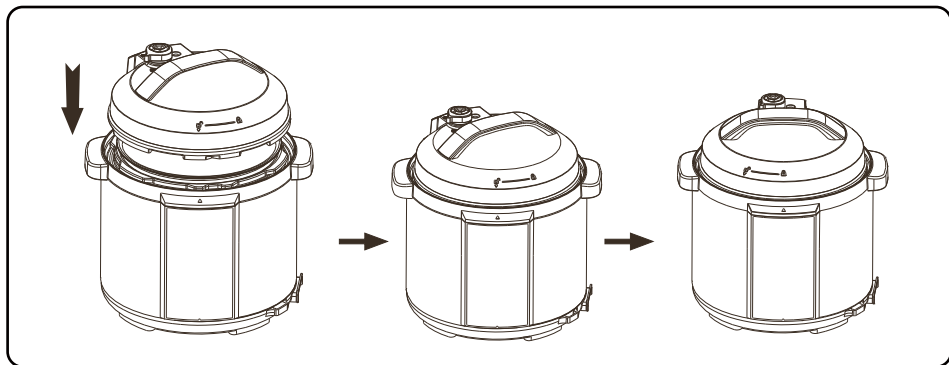

- Tenere il manico del coperchio, allineare il "▼" Segno sul bordo del coperchio con il "▲" Segno sul bordo della pentola, mettere il coperchio sul corpo fornello in orizzontale, quindi ruotare il coperchio in senso orario per circa 30 ° fino al blocco, fino a che il segno "▲" sul bordo coperchio si allinea con il segno (🔒) sul coperchio.

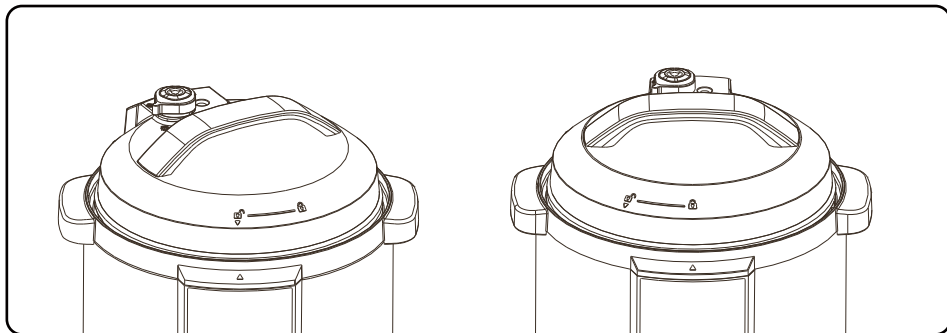

#### 6. Mettere bene la valvola di scarico

- Quando si lavora, si prega di attivare la valvola di scarico sul sigillo di tenuta, il che significa che la pentola a pressione elettrica è nella condizione di chiusura;
- Per lo scarico manuale, ruotare la valvola di scarico sul segno di scarico per mantenere la pentola a pressione in stato di scarico; durante l' utilizzo, non mettere le mani o il viso sopra il foro di sfiato;
- Verificare se la valvola e il galleggiante siano in fondo prima della cottura (prima del riscaldamento, la valvola a galleggiante è giù)

Diagramma schematico  
osigillatura



Diagramma schematico  
scarico



# LINEE GUIDA DI FUNZIONAMENTO

## FUNZIONAMENTO GENERALE

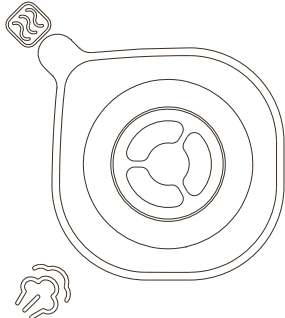
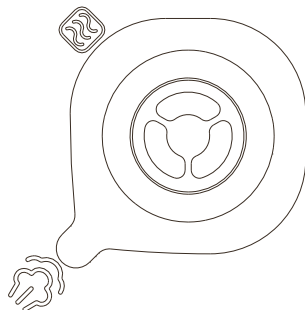
- 1.Preparare per la cottura in base al capitolo "Istruzioni prima dell'uso"
- 2.Accendere l' apparecchio. Se i pulsanti sono inattivi, si prega di controllare se il coperchio è chiuso al posto giusto.
- 3.Selezionare la funzione desiderata in standby, premere il pulsante "Menu" per selezionare la funzione, premere il tasto "+" / "- " pulsante per passare

Ogni funzione richiede tempi di cottura diversi. Maggiore è la quantità di cibo, più sarà lungo è il tempo di cottura.

- 4.Premere un tasto di funzione. 10s dopo, la pentola a pressione elettrica inizia a selezionare il programma di funzione corrispondente. Poi, dopo 10s, la pentola inizia a funzionare.

Quando la pentola è in funzione, premere il tasto "keep warm /  " per annullare la modalità corrente e tornare alla modalità standby.

5. Dopo la cottura in qualsiasi modalità (ad eccezione della modalità per soffriggere), la pentola entra automaticamente in modalità di riscaldamento.

Dopo la cottura, l'indicatore della funzione corrispondente si spegne, e si accende la spia di riscaldamento. La pentola emette diversi suoni quando entra in modalità di riscaldamento.

In modalità standby, premere il tasto "Keep Warm /  ", le spie si accendono, la pentola emette dei suoni ed entra in modalità di riscaldamento.

### Suggerimenti:

In qualsiasi modalità, se si desidera annullare la modalità corrente e tornare alla modalità standby, premere il pulsante "Keep Warm /  " .

Quando la pentola è in funzione, è normale che emetta un "click". Quindi non allarmatevi se lo sentite.

Quando si cucina una piccola quantità di cibo, il piatto interno può essere sollevata quando si apre il coperchio. Si prega di scuotere il coperchio per far cadere il cestello interno nel corpo pentola e quindi rimuovere il coperchio.

## APRIRE IL COPERCHIO DELICATAMENTE

- 1.Disconnettere o tirare la spina
2. Scaricare la pressione
- A.Aprire delicatamente il coperchio

Ruotare la valvola di scarico sul simbolo di scarico. Attendere fino a che la valvola a galleggiante scende. (Per il cibo non-liquido)

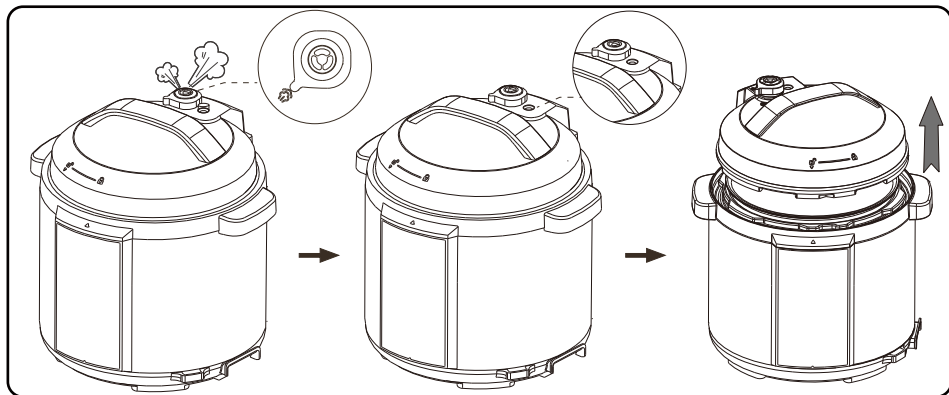

### B. Metodo di scarico generale

Lasciate che la pentola a pressione raffreddarsi naturalmente fino a che la valvola a galleggiante scende.

#### 3. Aprire il coperchio

Girare il coperchio in senso antiorario in posizione d'apertura con la mano sinistra quindi sollevare il coperchio con la mano destra.

Non aprire il coperchio prima che la pressione nella pentola si sia completamente abbassata. Non aprire il coperchio con la forza se è difficile da aprire.

Non estrarre la valvola di scarico.



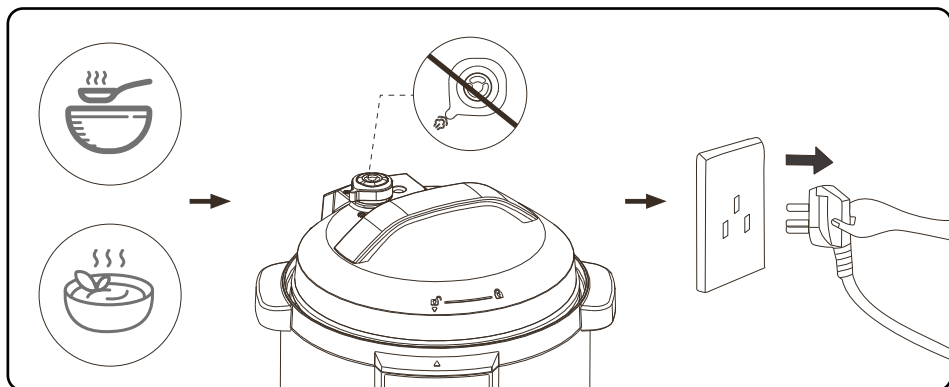

Dopo la cottura di alimenti liquidi (porridge e zuppe), non ruotare la valvola di scarico. Scollegare l'alimentazione o tirare la spina per raffreddarlo naturalmente fino a che la valvola a galleggiante scende, quindi il coperchio può essere aperto.





## GUIDA ALLA COTTURA

ModalitàCottura	Impostazione predefinita	Regolazioni di pressione	Regolazioni di temperatura	Intervallo di tempo
Carne	20min	N / A	N / A	N / A
Pollame	20min	N / A	N / A	N / A
Verdure	5 minuti	N / A	N / A	N / A
Vapore	10 minuti	N / A	N / A	N / A
Soffriggere	30 minuti	N / A	N / A	N / A
Cottura lenta	8h	N / A	N / A	N / A
Riso bianco	12-16min (automatica)	N / A	N / A	N / A
Riso integrale	22-26min (automatica)	N / A	N / A	N / A
Fagioli	40min	N / A	N / A	N / A
Brodo	15 minuti	N / A	N / A	N / A
Curry	20min	N / A	N / A	N / A
Minestra	30 minuti	N / A	N / A	N / A
Multigrain	22-26min (automatica)	N / A	N / A	N / A
Congee	25min	N / A	N / A	N / A
Chili	40min	N / A	N / A	N / A
Tenere caldo	10h	N / A	N / A	0-10h
Impostazione manuale	30 minuti	Basso medio alto	N / A	1-120min

Modalità	Linee guida di funzionamento
Pausa	Dopo che la pentola è collegato, la modalità predefinita è standby, lo schermo lampeggia il simbolo "----"
Modalità di cottura preprogrammato	<p>1.Cottura Normale: in modalità standby, premere il tasto "Menu" , "  " Indicatore si illumina. Premere il tasto "+" o "-" per passare alla funzione di cottura desiderata. 10s dopo se non si preme alcun tasto, l' apparecchio si avvia automaticamente, lo schermo digitale visualizza il numero corrispondente (con riferimento al menu sul pannello di controllo), e inizia il conto alla rovescia con la pressione che aumenta nella pentola.</p> <p>2.Cottura preimpostata: in modalità standby, premere il pulsante "Menu" , quindi premere "+" o "-" per passare alla funzione di cottura desiderata. Quindi scegliere il pulsante "Delay Timer" , "Delay Timer" lampeggia, mentre sullo schermo digitale lampeggia il tempo. Regolare il tempo preimpostato premendo il tasto "+" / "-" . Premere una volta per aumentare di 10 minuti. 10s dopo averlo impostato, l' apparecchio avvia automaticamente il programma di cottura impostato, lo schermo digitale visualizza l'ora di fine cottura e inizia il conto alla rovescia.</p> <p>3.Uscita modalità: Premere il pulsante "  " per uscire dalla modalità corrente.</p>
Impostazione manuale	<p>1.Cottura normale: In modalità standby, premere il tasto "impostazione manuale" , le spie "Impostazione manuale" e "High" si illuminano e sulla schermata appare "30" . Premere il pulsante "Cooking Timer" poi il "+" / "-" per regolare la pressione.10s in dopo se non si preme alcun tasto, l' apparecchio avvia automaticamente la cottura. Viene visualizzata la schermata "  " , E inizia il conto alla rovescia quando la pressione aumenta nella pentola.</p> <p>2.Cottura impostata: In modalità standby, premere il tasto "impostazione manuale" , le spie "Impostazione manuale" e High" si illuminano e sulla schermata appare "30" . Quindi premere il tasto "Delay Timer" , la spia "Delay Timer" lampeggia e lo schermo lampeggerà tempo. Regolare il tempo preimpostato premendo il tasto "+" / "-" , premere il tasto una volta per variare di 10 minuti. 10s dopo, l' apparecchio avvia automaticamente la cottura impostata con l' "Impostazione manuale" , lo schermo digitale visualizza l'ora di fine e inizia il conto alla rovescia.</p> <p>3.Selezione pressione: in modalità standby, premere il tasto "impostazione manuale" , le spie "Impostazione manuale" e "High" si illuminano, lo schermo mostra "30" . Regolare la pressione premendo il pulsante "Livello di pressione" per soddisfare le vostre esigenze di cottura. 10s dopo se non si preme alcun tasto, l' apparecchio avvia automaticamente la cottura con l' "Impostazione manuale" , lo schermo visualizza "  " , E inizia il conto alla rovescia quando la pressione aumenta nella pentola.</p> <p>4.Uscita Modalità: Premere il pulsante "  " per uscire dalla modalità di lavoro corrente.</p>

## FUNZIONE MANTENIMENTO CALDO

- Dopo la cottura, la pentola a pressione elettrica entra automaticamente in modalità, di mantenimento caldo la spia apposita si accende;
- In modalità standby, è possibile premere il "Keep Warm" per tenere caldo il cibo;
- Il range di temperatura è 60 ° C-80 ° C;



## PULIZIA DOPO L'USO

1. Pulire dopo ogni utilizzo.
2. Prima della pulizia e della manutenzione, scollegare il cavo di alimentazione e attendere che il prodotto si raffreddi.
3. Rimuovere il coperchio e la pentola interna, pulire con un detergente, poi risciacquare bene con acqua e asciugare con un panno morbido.
4. Pulire il lato interno del coperchio con acqua, l'anello di tenuta, la copertura del blocco, lo spillo della valvola di scarico e la valvola a galleggiante che può essere rimosso per il lavaggio. Installarli correttamente subito dopo il lavaggio, e quindi asciugare la parte interna del coperchio con un panno.
5. Pulire il corpo fornello con uno straccio. È vietato immergere il corpo pentola in acqua o spruzzare acqua su di esso.

## AMBIENTE PER LA CONSERVAZIONE DEL PRODOTTO

- Pulire periodicamente la pentola e rimuovere l'olio e lo sporco, se viene lasciata sul tavolo.
- Mettere la pentola a pressione elettrica ad almeno di distanza da altri elettrodomestici da cucina.

## CONTROLLARE TUTTI I GIORNI ED EFFETTUARE MANUTENZIONE

- Per utilizzare il prodotto in modo sicuro con una maggiore durata, si prega di controllarlo ed effettuare una periodica manutenzione

Eventuali problemi	Soluzioni
<ul style="list-style-type: none"> <li>• Il cavo di alimentazione o la spina sono gonfi, distorti, danneggiati o il colore è cambiato.</li> <li>• Una parte del cavo di alimentazione o la spina è più caldo.</li> <li>• Il cavo di alimentazione è sciolto con alimentazione instabile.</li> <li>• La pentola a pressione elettrica emana calore anormale e genera cattivo odore.</li> <li>• C'è rumore anomalo o una vibrazione quando collegato</li> </ul>	Smettere di usarlo, e portarlo presso un centro di manutenzione autorizzato.
<ul style="list-style-type: none"> <li>• C'è polvere o sporcizia sulla spina o nella presa.</li> </ul>	Pulire la polvere o la sporcizia.

## RISOLUZIONE DEI PROBLEMI

Quando si verificano i problemi seguenti, non è colpa della pentola. Si prega di seguire con attenzione seguenti suggerimenti prima di inviarlo per la riparazione.

S/N	Problema	Ragione	Solution
1	È difficile chiudere il coperchio	L' anello di tenuta non è installato correttamente	Posizionare bene l'anello di tenuta
		La valvola a galleggiante serra il puntale	Spingere leggermente il puntale
2	E difficile per aprire il coperchio	La valvola è in posizione aperta	Premere la valvola galleggiante leggermente con un bastoncino.
		C' è pressione all'interno della pentola	Aprire il coperchio dopo che la pressione è si è completamente abbassata.
3	perdite di vapore dal coperchio	Anello di tenuta non installato correttamente	Installare l'anello di tenuta come richiesto
		Residui di cibo sull'anello di tenuta	Sostituire l'anello di tenuta
		Anello di tenuta danneggiato	Sostituire l'anello di tenuta
		Il coperchio non è chiuso correttamente	Chiudere il coperchio in modo corretto
4	Perdite di vapore dalla valvola a galleggiante	Residui di cibo sulla guarnizione valvola galleggiante	Pulire la guarnizione della valvola galleggiante
		Guarnizione della valvola a galleggiante logora	Sostituire la guarnizione della valvola galleggiante
5	La valvola a galleggiante non sale	Troppo poco cibo e acqua nella pentola interna	Aggiungere acqua e cibo seguendo la ricetta
		Perdite di vapore dalla valvola coperchio o scarico	Inviare al centro di assistenza per la riparazione

S/N	Problema	Ragione	Solution	
6	Il vapore esce dalla valvola di scarico senza sosta	Valvola di scarico non in posizione di chiusura	Ruotare la valvola di scarico	
		Il controllo della pressione non funziona	Inviare al centro di assistenza per la riparazione	
7	L'indicatore di alimentazione non si accende	Presenza elettrica difettosa	Si prega di verificare la presa di corrente	
8	Riso a metà cottura o troppo duro	Poca acqua	Aggiungere acqua	
		Coperchio aperto prematuramente	Dopo il ciclo di cottura completa, lasciare il coperchio chiuso per altri 5 minuti.	
9	Riso troppo morbido	Troppa acqua	Ridurre l'acqua	
10	Tutti gli indicatori lampeggiano	Lo schermo visualizza E1	Circuito aperto sensore inferiore	Inviare al centro di assistenza per la riparazione
		Lo schermo visualizza E2	Sensore inferiore cortocircuito	
		Lo schermo visualizza E5	Sensore sul circuito coperchio aperto	
		Lo schermo visualizza E6	Sensore sul coperchio cortocircuito	
		Lo schermo visualizza E8	Guasto pressostato	
		Lo schermo visualizza E11	Scheda di controllo ed eliminazione comunicazione PCB I	
		Lo schermo visualizza E12	Ricezione guasto comunicazione PCB PCB	
		Lo schermo visualizza E13	Sensore galleggiante aperto / corto circuito	
		Lo schermo visualizza E14	Galleggiante guasto correzione del sensore	
		Lo schermo visualizza E15	Sensore di temperatura ricezione guasto PCB	
		Lo schermo visualizza 17	Ricezione guasto PCB	
		Lo schermo visualizza 18	Lanciare guasto PCB	
		Lo schermo visualizza EC	Il coperchio è nella posizione sbagliata	Mettere nella giusta posizione

--Se il guasto non viene eliminato dopo il check di cui sopra, si prega di contattare il centro di assistenza autorizzato per la riparazione.

#### Dichiarazione speciale

**Aggiunta:** eventuali migliorie tecniche possono essere inserite nel manuale senza alcun preavviso; per eventuali modifiche di aspetto e colore, quelle del prodotto reale prevarranno.

## SCHEMA ELETTRICO

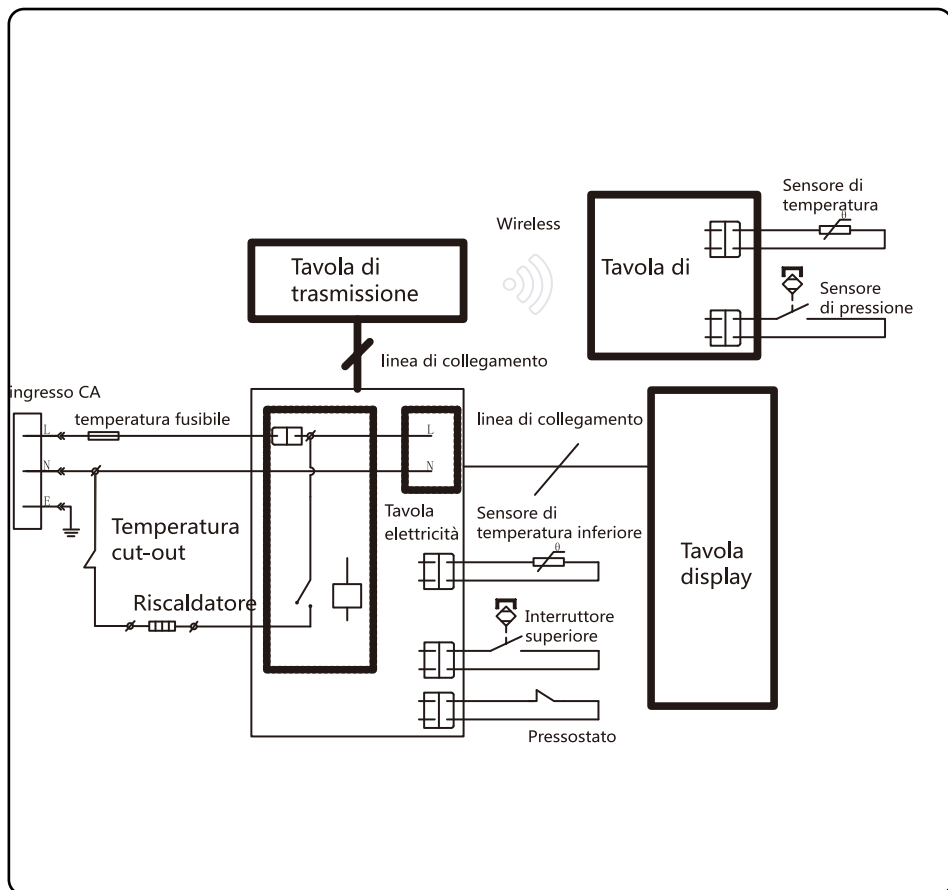

Questo simbolo indica che il prodotto non deve essere smaltito con altri rifiuti domestici in tutta l'UE. Per evitare eventuali danni all'ambiente o alla salute umana causati da smaltimento dei rifiuti, riciclare l' apparecchio in maniera responsabile per favorire il riutilizzo sostenibile delle risorse materiali. Per restituire il dispositivo usato, utilizzare i sistemi di raccolta o contattare il rivenditore presso il quale il prodotto è stato acquistato. Essi possono ritirare questo prodotto per il riciclaggio in sicurezza ambientale.

GARANZIA: 2 ANNI

# VORSICHTSMAßNAHMEN

## Bitte lesen Sie alle Anweisungen

1. Betreiben Sie ein Gerät nicht mit einem beschädigten Kabel oder Stecker oder nach Fehlfunktionen des Gerätes oder nach Beschädigungen. Senden Sie das Gerät zur Überprüfung, Reparatur oder Einstellung an die nächstgelegene autorisierte Servicestelle.
2. Dieses Gerät ist nur für den Hausgebrauch bestimmt. Nicht im Freien verwenden.
3. Bewahren Sie Elektrogeräte außerhalb der Reichweite von Kindern oder unbefugten Personen auf. Lassen Sie sie das Gerät nicht ohne Aufsicht benutzen.
4. Dieses Gerät darf nicht von Kindern benutzt werden. Bewahren Sie das Gerät und sein Kabel außerhalb der Reichweite von Kindern auf.
5. Geräte können von Personen mit eingeschränkten körperlichen, sensorischen oder geistigen Fähigkeiten oder mangelnder Erfahrung und Kenntnis verwendet werden, wenn sie eine Aufsicht oder Anweisung über den sicheren Gebrauch des Geräts erhalten haben und die damit verbundenen Gefahren verstehen.
6. Kinder dürfen nicht mit dem Gerät spielen.
7. Tauchen Sie keine Teile des Gerätes in Wasser oder andere Flüssigkeiten.
8. Bitte schalten Sie das Gerät vor der Reinigung, Wartung oder Verlegung und bei

Nichtgebrauch aus und ziehen Sie den Stromstecker.

9. Dieses Gerät ist für den Einsatz im Haushalt und ähnliche Anwendungen vorgesehen, wie z.B.:

- Personalküchenbereiche in Geschäften, Büros und anderen Arbeitsumgebungen;
- Bauernhäuser;
- von Kunden in Hotels, Motels und anderen Wohngebieten;
- Umgebungen mit Übernachtung und Frühstück;

10. Der Druckregler, der den Austritt von Dampf ermöglicht, sollte regelmäßig überprüft werden, um sicherzustellen, dass er nicht blockiert ist.

11. Stellen Sie sicher, dass der Behälter erst geöffnet werden darf, wenn der Druck ausreichend abgenommen hat.

12. Das Gerät ist nicht für die Bedienung mit einem externen Timer oder einer separaten Fernbedienung vorgesehen.

13. Kochgeräte sollten in einer stabilen Situation positioniert werden, während die Griffe so positioniert sind, dass das Verschütten der heißen Flüssigkeiten verhindert wird.

14. Die Oberfläche des Heizelements unterliegt nach dem Gebrauch einer Restwärme, nicht berühren.

15. Der Kocher kann keinen Druck aufbauen,



wenn der Deckel nicht gut geschlossen ist, und der Deckel kann nicht geöffnet werden, wenn der Innendruck zu hoch ist.

16. Lassen Sie Kinder während des Gebrauchs nicht in die Nähe des Schnellkochtopfes.
17. Stellen Sie den Schnellkochtopf nicht in einen beheizten Ofen.
18. Bewegen Sie den Schnellkochtopf unter Druck mit größter Sorgfalt. Berühren Sie keine heißen Oberflächen. Benutzen Sie die Griffe und Knöpfe. Falls erforderlich, verwenden Sie einen Schutz.
19. Verwenden Sie den Schnellkochtopf nicht für einen anderen Zweck als den, für den er bestimmt ist.
20. Dieses Gerät kocht unter Druck. Verbrühungen können durch unsachgemäßen Gebrauch des Schnellkochtopfes entstehen. Vergewissern Sie sich, dass der Kocher vor dem Aufheizen richtig geschlossen ist, siehe "Gebrauchsanweisung".
21. Öffnen Sie den Schnellkochtopf niemals mit Gewalt. Nicht öffnen, bevor sichergestellt ist, dass der Innendruck vollständig abgefallen ist. Siehe Bedienungsanleitung.
22. Verwenden Sie Ihren Schnellkochtopf niemals ohne Zugabe von Wasser oder Essen, außer der Sauté-Funktion, da dies zu schweren Schäden führen kann.
23. Füllen Sie den Kocher nicht mehr als 2/3 seiner Kapazität. Beim Kochen von

- Lebensmitteln, die sich beim Kochen ausdehnen, wie z.B. Reis oder Trockengemüse, darf der Kocher nicht mehr als die Hälfte seiner Kapazität ausfüllen.
24. Verwenden Sie die geeignete(n) Wärmequelle(n) gemäß der Bedienungsanleitung.
  25. Nach dem Kochen von Fleisch mit der Haut (z.B. Ochsenzunge), die unter Druckeinwirkung anschwellen kann, das Fleisch, das auf der Haut geschwollen ist, nicht stechen; Sie können verbrüht sein.
  26. Wenn Sie teigartige Lebensmittel kochen, schütteln Sie den Kocher vorsichtig, bevor Sie den Deckel öffnen, um den Ausstoß von Lebensmitteln zu vermeiden.
  27. Überprüfen Sie vor jedem Gebrauch, ob die Ventile nicht verstopft sind. Siehe Bedienungsanleitung.
  28. Verwenden Sie den Schnellkochtopf niemals im Druckbetrieb zum Frittieren von Speisen.
  29. Manipulieren Sie keine Sicherheitssysteme außerhalb der in der Betriebsanleitung angegebenen Wartungsanweisungen.
  30. Verwenden Sie nur Ersatzteile des Herstellers gemäß dem jeweiligen Modell. Verwenden Sie insbesondere die Basis und einen Deckel des gleichen Herstellers, der als kompatibel gekennzeichnet ist.
  31. BEWAHREN SIE DIESE ANLEITUNG AUF.

# ! WARNUNG

1. Halten Sie beim Absaugen Ihr Gesicht und Ihre Hände während des Betriebs von der Entlüftungsöffnung und vom Deckel fern, um Verbrühungen zu vermeiden.

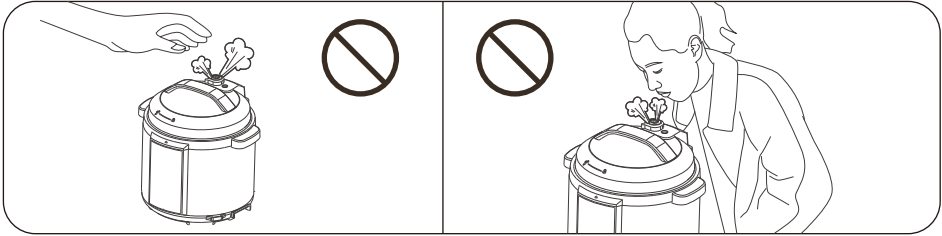

2. Trennen Sie das Gerät vom Stromnetz, bevor Sie Essen herausnehmen.

3. Blockieren Sie niemals den Umfang der Spannposition, um die Sicherheit zu gewährleisten.

4. Versuchen Sie niemals, den Kocher freizulegen, wenn das Schwimmventil schwimmt oder sich ein hoher Druck im Inneren befindet.

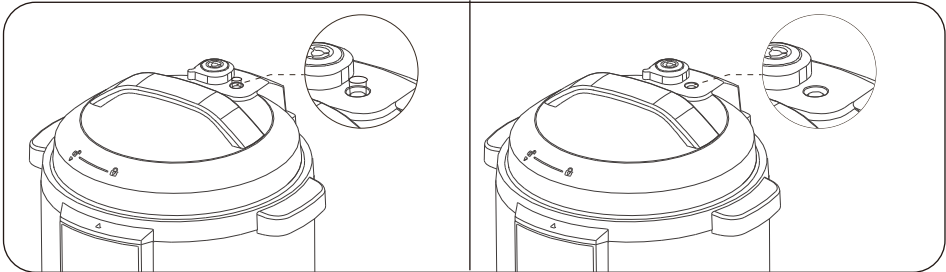

5. Bitte beachten Sie, dass beim Öffnen des Deckels heißes Wasser aus dem Auslassventil fließt.

6. Der Silikonring wird nicht als Sicherheitsvorrichtung verwendet.

7. Unsachgemäße Installation kann zu Gefahren führen. Bitte beachten Sie die richtige Installation.

8. Vermeiden Sie das Verschütten über die Stromkabeldose.

## SICHERHEITSVORKEHRUNGEN

Um Personen- und Sachschäden zu vermeiden, beachten Sie unbedingt die folgenden Sicherheitsvorkehrungen.

### Bedeutung der Markierungen:

Bedeutet "Verbotene" Gegenstände	Allgemeines Verbot	Auseinanderbauen Verboten	Nasse Hände Verbotene
	Kontakt Verbotene	Wassersprühstrahl verboten	
Bedeutet "Pflichtfelder"	Muss ausgeführt werden		Ziehen Sie den Stromstecker.

Die Gefahr durch unsachgemäßen Gebrauch bei Nichtbeachtung der folgenden Warnhinweise umfasst zwei Klassen

**⚠️ WARNUNG** | Es kann möglicherweise zu Tod oder schweren Verletzungen führen, wenn die Hinweise nicht befolgt werden.

### 220V~240V STECKDOSE VERWENDEN

- Fehlende Verwendung von AC 220V~ 240V Strom kann zu Bränden oder Stromschlägen führen.
- Brandgefahr bei Verwendung einer ungeeigneten Steckdose.

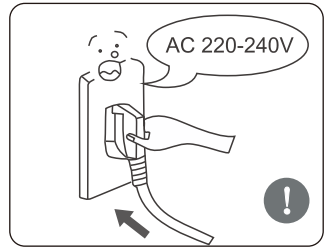

### EINE STECKDOSE IST ALLEIN ZU VERWENDEN.

- Eine Steckdose mit mehr als 10A Nennstrom und Erdungsleitung ist allein zu verwenden;
- Wenn die Steckdose mit anderen elektrischen Geräten geteilt wird, kann sie anormale Hitze verursachen und zu Bränden führen.

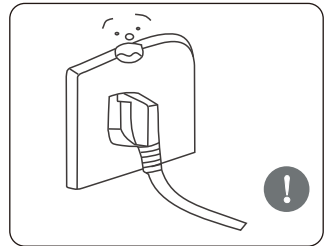

### ES IST STRENGSTENS VERBOTEN, ANDERE DECKEL ZU VERWENDEN.

- Es ist strengstens untersagt, einen anderen Deckel zum Heizen zu verwenden. Während des Einschaltvorgangs ist die Verwendung eines nicht originalen Deckels nicht zulässig. Dies kann einen elektrischen Schlag oder Sicherheitsgefahren verursachen.

### PRODUKTE KÖNNEN NICHT IN WASSER GETAUCHT WERDEN.

- Andernfalls kann es zu einem elektrischen Schlag und einem elektrischen Kurzschluss kommen.

### REGELMÄßIGE ÜBERPRÜFUNG

- Überprüfen Sie regelmäßig den blockfesten Deckel und den Auslassventilkern, um sicherzustellen, dass sie nicht blockiert sind;
- Decken Sie das Auslassventil nicht mit schweren Gegenständen ab und ersetzen Sie es nicht durch andere Gegenstände.

## **KEINE FREMDKÖRPER EINBRINGEN**

- Es ist verboten, Metallspäne, Nadeln und andere Fremdkörper in den Spalt einzubringen. Da dies zu Stromschlägen oder Bewegungsstörungen führen kann.

## **ÄNDERUNGEN SIND VERBOTEN.**

- Änderungen oder Reparaturen durch Nichtfachleute sind verboten.
- Verstöße können zu einem Brand oder einem elektrischen Schlag führen.
- Die Reparatur oder der Austausch von Teilen ist in einer autorisierten Wartungsstelle durchzuführen.

## **WARNUNG BEIM ÖFFNEN DES DECKELS**

- Wenn der elektrische Schnellkochtopf nicht funktioniert, ist kein Druck im Topf, das Schwimmerventil ist ausgefallen;
- Wenn der elektrische Schnellkochtopf in Betrieb ist, steigt der Druck im Kocher, das Schwimmerventil steigt;
- Wenn es schwierig ist, den Deckel zu öffnen, öffnen Sie ihn bitte nicht mit Kraft, da er sonst zu Verbrühungen oder Verletzungen führen kann.

**⚠ ACHTUNG** | Es kann zu Personen- oder Sachschäden führen, wenn die Vorsichtsmaßnahmen nicht befolgt werden.

## **ZIEHEN SIE DEN STECKER NIEMALS MIT EINER NASSEN HAND.**

- Zur Vermeidung von Stromschlägen.

## **ZIEHEN SIE DEN STROMSTECKER, WENN SIE NICHT IN GEBRAUCH SIND.**

- Andernfalls kann es zu Ableitstrom, Brand oder Ausfall führen.

## **WENN DER KOCHER IN BETRIEB IST, BERÜHREN SIE BITTE NICHT DEN DECKEL.**

- Wenn der Kocher in Betrieb ist, hat der Deckel eine hohe Temperatur, berühren Sie ihn nicht, da er sonst zu Verbrühungen führen kann.

## **VERWENDEN SIE KEINEN ANDEREN ALS DEN ANGEGEBENEN TOPF.**

- Wenn sich Fremdkörper auf dem Boden der Topf- und Heizplattenoberfläche befinden, entfernen Sie diese vor der Verwendung. Andernfalls kann es zu Überhitzung und abnormalem Betrieb usw. kommen.

## WENN SIE DAS PRODUKT BEWEGEN, HALTEN SIE BITTE DEN GRIFF DES HERDKÖRPERS FEST.

- Halten Sie den Griff des Deckels nicht direkt fest, um ein Herunterfallen des Deckels zu vermeiden.

## ZIEHEN AM STECKER, NICHT AN DER SCHNUR

- Ziehen Sie nicht am Stromkabel, da es sonst das Kabel beschädigt und zu Stromschlag und Kurzschluss führen kann.

## BEWEGEN SIE BEI DER ARBEIT NIEMALS IHRE HÄNDE IN DIE NÄHE DER AUSLASSÖFFNUNG.

- Decken Sie die Lüftungsöffnung während des Garens nicht mit einem Handtuch oder anderen Gegenständen ab.

## DIE GESAMTMENGE AN LEBENSMITTELN UND WASSER DARF DIE MAXIMALE MENGE NICHT ÜBERSCHREITEN.

- Andernfalls können Lebensmittel nicht gegart werden oder es kann zu Fehlfunktionen kommen.

## STELLEN SIE DEN INNENTOPF NICHT IN EIN ANDERES GERÄT ZUM HEIZEN.

- Um Verzerrungen oder Geräteausfälle zu vermeiden.







## VERWENDEN SIE ES NICHT AN FOLGENDEN ORTEN

- Verwenden Sie es nicht an instabilen Orten;
- Verwenden Sie es nicht an Orten in der Nähe von Wasser oder Feuer; verwenden Sie es nicht in der Nähe von Wänden oder Möbeln;
- Verwenden Sie es nicht an Orten, die direkter Sonneneinstrahlung oder Ölspritzern ausgesetzt sind.
- Verwenden Sie es nicht in der Nähe eines Ofens, um Feuer zu vermeiden.

## SPEZIFIKATION

Modell	Kapazität	Spannung	Frequenz	Nennleistung	Frequenzbereich
300008IAU	5.5 L	220V-240V~	50/60Hz	1000W	100-200kHz

Maximale Sendeleistung	Größe des Innentopfes	Betriebsdruck	Warmhalten der Temperatur
< -5 dBµA/m at 10 m	8.66"	80kPa	60°C-80°C

Zubehör für	Löffel 	Suppe 	Löffel 
	Gebrauchsanweisung 	Netzkabelkomponenten 	Wasserbehälter 

Hiermit erklärt SAMSPARTY SL, dass dieser 300008IAU den grundlegenden Anforderungen und anderen relevanten Bestimmungen der RE-Richtlinie 2014/53/EU entspricht. Eine Kopie des vollständigen DoC liegt bei.

## PRODUKTSTRUKTUR

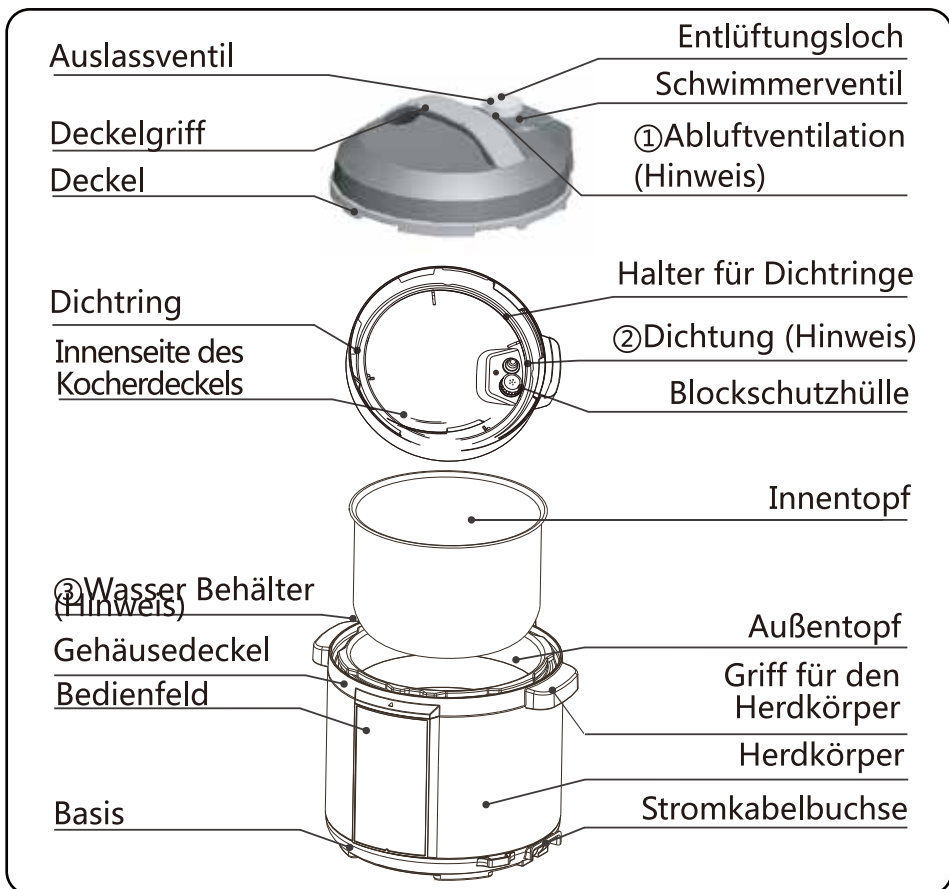

## Strukturdiagramm des Schwimmerventils

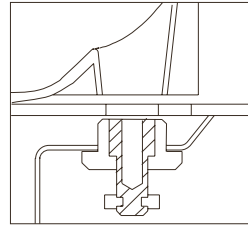

### Tipps:

Vergewissern Sie sich, dass Schwimmerventil, blockdichter Deckel und Dichtring vor jedem Gebrauch korrekt installiert sind;

Bevor Sie den Innentopf jedes Mal in den Kocher stellen, entfernen Sie bitte Schmutz und Wasser von der Außenseite des Innentopfes und der Innenseite des Außentopfes;

Bitte bewegen Sie das Produkt mit dem Griff des Herdkörpers; bitte entfernen Sie Wasser aus dem Gehäusedeckel mit einem Handtuch.

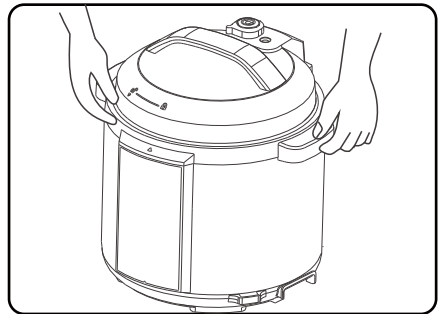

### Hinweis:

- ① Auslassventil: Ziehen Sie das Auslassventil aus dem Deckel heraus. Reinigen Sie mindestens einmal im Monat das Innere des Auslassventils, die Entlüftungsöffnung am Deckel und das Schwimmerventil mit Bürste und Handtuch.
- ② Verschlussstor: Bitte entfernen Sie Öl und Schmutz aus dem Dichtschieber mit Reinigungsmittel und Bürste. Die Öl- und Schmutzflecken auf ihr können gelblich erscheinen. Nach dem Waschen kann es die ursprüngliche Farbe als Edelstahl wiederherstellen. Es wird empfohlen, das Dichtschloss alle 2 Monate zu reinigen.
- ③ Wasserbehälter: Nach dem Kochen kann der Dampf in Form von Wasser im Wasserbehälter des Außentopfes verbleiben. Wasser in der Box sollte entfernt werden, um schlechten Geruch zu vermeiden, dann trocknen Sie es bitte mit einem sauberen Handtuch.

## GEBRAUCHSANWEISUNG

Wenn Sie das Gerät zum ersten Mal benutzen, nehmen Sie bitte alle Zubehörteile aus dem Herd heraus, lesen Sie die Bedienungsanleitung sorgfältig durch und achten Sie besonders auf die Verwendung und Vorsichtsmaßnahmen zur Vermeidung von Sachschäden oder Verletzungen.



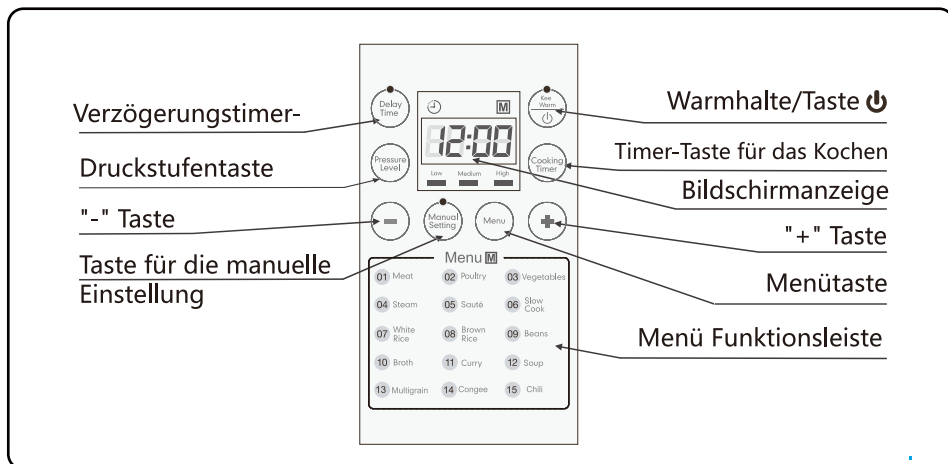

### Optionale Druckstufenfunktion

Diese Funktion ermöglicht es, den Druckpegel durch Drücken der Taste "Pressure Level" an die persönlichen Bedürfnisse anzupassen. Dazu muss zuerst der Zustand "Manuelle Einstellung" aktiviert werden.

### Kochzeitschaltuhr Funktion

Diese Funktion ermöglicht die Einstellung der Druckhaltezeit durch Drücken der Taste "+"/"-". Dazu muss der Zustand "Manuelle Einstellung" aktiviert werden.

### Verzögerungszeitfunktion

Stellen Sie die Endzeit durch Drücken der Taste "+"/"-". ein.

## DEMONTAGE UND MONTAGE DER BLOCKFESTEN ABDECKUNG UND DES DICHRINGS

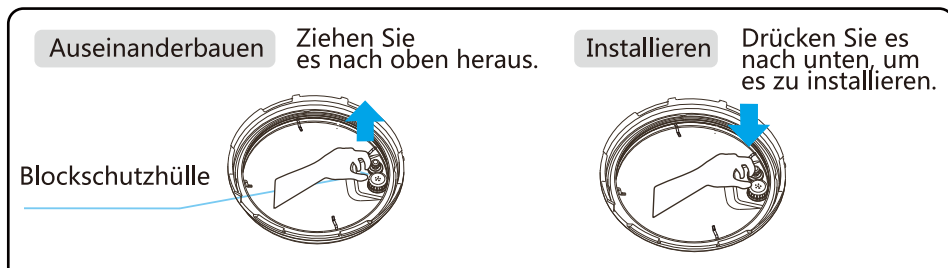

1. Überprüfen Sie vor jedem Gebrauch, ob der Dichtring und die blockfeste Abdeckung korrekt auf dem Deckel montiert sind.
2. Nach Gebrauch bitte die Dichtung reinigen. Ring und den Bereich um die blockfeste Abdeckung, um ein Verkleben und schlechten Geruch zu vermeiden.

Auseinanderbauen

Ziehen Sie es vorsichtig nach oben heraus.

Dichtring

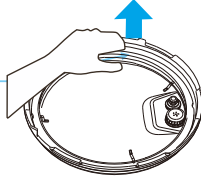

Installieren

Drücken Sie es nach unten, um es zu installieren.

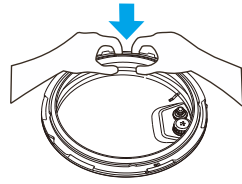

1. Bitte ziehen Sie nicht am Dichtring. Andernfalls kann der verzogene Dichtring seine Funktion und Druckwirkung beeinflussen.
2. Verwenden Sie keine beschädigte Dichtung. Bitte ersetzen Sie es bei einer autorisierten Wartungsstelle.

## VERWENDUNG UND WARTUNG DES INNENTOPFES

1. Lassen Sie es nicht dauerhaft leer.
  - Es kann zu gelblichen und fleckigen Innentöpfen oder verzerrem Boden führen, wenn der Topf längere Zeit leer ist.
2. Verwenden Sie es nicht, um saure, alkalische oder konservierte Lebensmittel über einen längeren Zeitraum zu lagern.
  - Obwohl der Innentopf ein ausgezeichnetes Korrosionsschutzverhalten aufweist, kann er dennoch einen gewissen Grad an Korrosion verursachen, so dass die empfohlene Zeit zum Warmhalten 2 Stunden nicht überschreiten darf.
3. Halten Sie es sauber, um die Lebensdauer zu verlängern. Tauchen Sie es nicht über einen längeren Zeitraum in Wasser.
  - Reinigen Sie den Innentopf mit Seife, weichen Reinigungsmittel oder warmem Wasser, um Staub, Öl und Schmutz zu entfernen.
4. Verwenden Sie keinen Metallspatel oder ein anderes hartes Werkzeug, da sonst die Innenfläche des Topfes beschädigt wird.

## VORBEREITUNG ZUM KOCHEN

1. Öffnen Sie den Deckel richtig.
  - Halten Sie den Deckelgriff fest, drehen Sie ihn ca. 30 ° gegen den Uhrzeigersinn, bis "▼" die Markierung am Rand des Deckels auf die "▲" Markierung am Rand des Gehäusedeckels zeigt, und heben Sie dann den Deckel an.

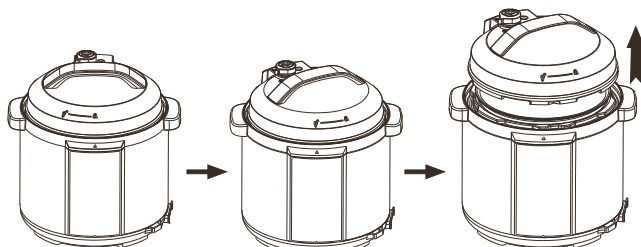

2. Überprüfen Sie, ob alle Teile und Zubehöerteile des Deckels richtig montiert sind.

- Überprüfen Sie, ob das Schwimmerventil und das Auslassventil eingeklemmt sind; vergewissern Sie sich, dass der Dichtring und die blockdichte Abdeckung ordnungsgemäß montiert sind.

3. Nehmen Sie den Innentopf heraus, geben Sie Essen und Wasser in den Innentopf.

- Die Gesamtmenge an Lebensmitteln und Wasser darf den auf dem Innentopf angegebenen Maximalwert nicht überschreiten.

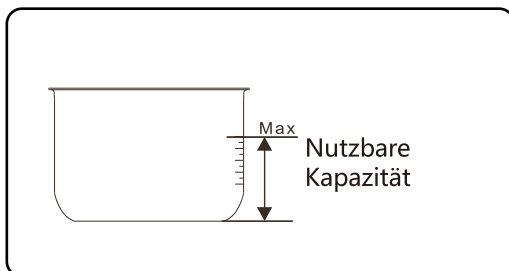

4. Den Innentopf in den Kocher stellen.

- Wischen Sie die Außenfläche des Innentopfes ab, um sie zu reinigen. Andere Gegenstände und Wasser sind auf der Innenfläche des Außentopfes nicht erlaubt;
- Drehen Sie den Innentopf nach links und rechts, um einen guten Kontakt mit der Heizplatte zu gewährleisten.

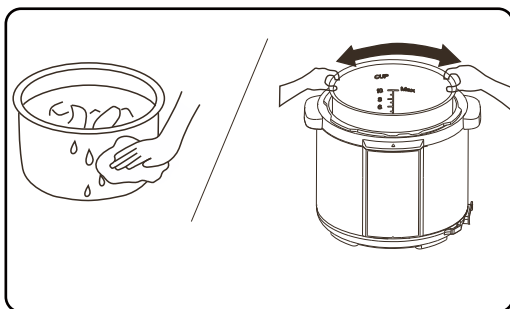

5. Den Deckel sicher schließen

- Überprüfen Sie vor dem Schließen des Deckels, ob der Dichtring richtig montiert ist.

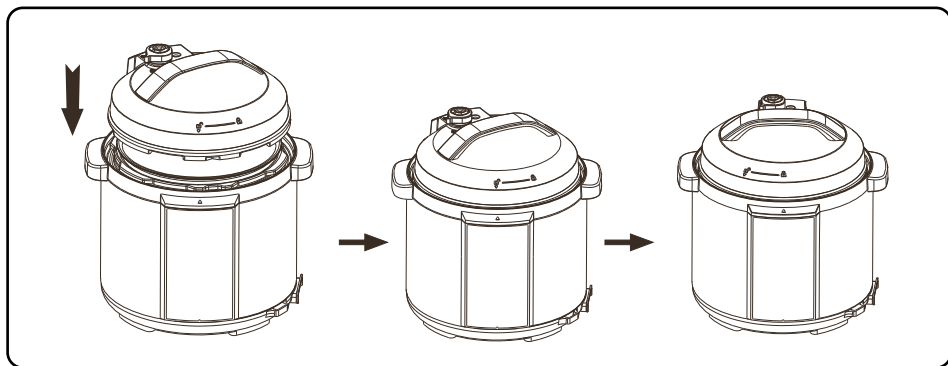

- Halten Sie den Deckelgriff fest, richten Sie die Markierung "▼" am Deckelrand mit der Markierung "▲" am Rand des Gehäusedeckels aus, legen Sie den Deckel horizontal auf den Herdkörper und drehen Sie den Deckel dann ca. 30° im Uhrzeigersinn an die Verriegelungsstelle, bis die Markierung "▲" am Gehäusedeckelrand mit der Markierung "🔒" am Deckel übereinstimmt.

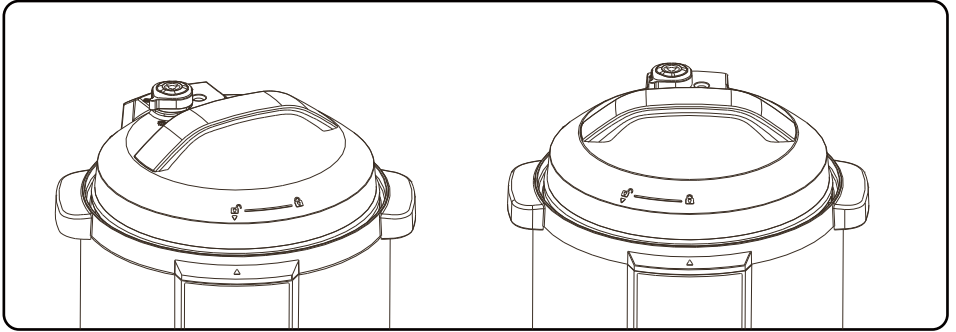

6. Setzen Sie das Auslassventil gut ein.

- Bei der Arbeit drehen Sie bitte das Auslassventil auf die Dichtmarkierung, d.h. der elektrische Schnellkochtopf bleibt im dichten Zustand;
- Für die manuelle Entlüftung drehen Sie bitte das Auslassventil auf die Auslassmarkierung, um den Schnellkochtopf im Auslasszustand zu halten; beim Entlüften dürfen Sie Ihre Hände oder Ihr Gesicht nicht über die Entlüftungsöffnung halten;
- Überprüfen Sie vor dem Kochen, ob sich das Schwimmerventil unten befindet (vor dem Erhitzen ist das Schwimmerventil ausgefallen).

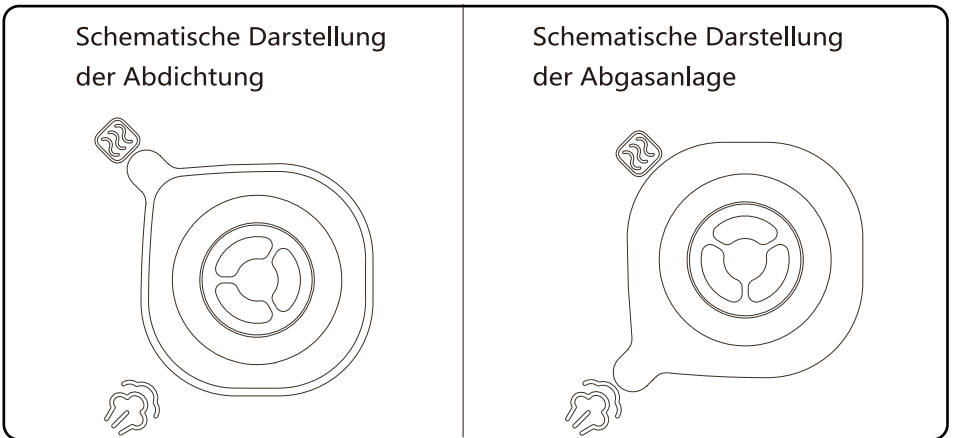

# BETRIEBSRICHTLINIEN

## ALLGEMEINE FUNKTION

---

1. Vorbereiten zum Kochen gemäß dem Kapitel "Gebrauchsanweisung".
2. Schalten Sie es ein. Wenn die Tasten inaktiv sind, überprüfen Sie bitte, ob der Deckel an der richtigen Stelle geschlossen ist.
3. Wählen Sie die gewünschte Funktion im Standby-Modus aus, drücken Sie die Taste "Menu" zur Auswahl der Funktion, drücken Sie die Taste "+" / "-" zum Umschalten.

Funktion; Unterschiedliche Funktionen erfordern unterschiedliche Garzeiten. Und je mehr das Essen, desto länger wird die Garzeit benötigt.

4. Drücken Sie eine Funktionstaste. 10s später beginnt der elektrische Schnellkochtopf, das Programm der entsprechenden Funktion auszuwählen. Dann, nach 10s, beginnt der Kocher zu arbeiten.

Wenn der Kocher in Betrieb ist, drücken Sie die Taste "Warm halten/  ", um den aktuellen Modus zu verlassen und in den Standby-Modus zurückzukehren.

5. Nach dem Kochen in einem beliebigen Modus (außer im Saute-Modus) wechselt der Kocher automatisch in den Warmhalte-Modus.

Nach dem Kochen leuchtet die Anzeige der entsprechenden Funktion aus und die Warmhalteanzeige leuchtet auf. Der Kocher gibt Geräusche von sich, während er in den Warmmodus wechselt.

Drücken Sie im Standby-Modus die Taste "Keep Warm/  ", die Anzeige leuchtet, der Kocher gibt Geräusche von sich, während er in den Keep Warm-Modus wechselt.

### Tipps:

Wenn Sie in einem beliebigen Modus den aktuellen Modus verlassen und in den Standby-Modus zurückkehren möchten, drücken Sie die Taste "Keep Warm/ ".

Wenn der Kocher in Betrieb ist, ist es normal, dass er ein "Klickgeräusch" macht. Nicht beunruhigen lassen, wenn Sie dieses Geräusch hören.

Nachdem Sie eine kleine Menge an Speisen gekocht haben, kann der Innentopf beim Öffnen des Deckels angehoben werden. Bitte schütteln Sie leicht den Deckel, um den Innentopf in den Herdkörper fallen zu lassen, und entfernen Sie dann den Deckel.

## ÖFFNEN SIE DEN DECKEL SICHER.

---

1. Trennen Sie die Stromversorgung oder ziehen Sie den Stecker.
  2. Luft ausströmen lassen
- A. Öffnen Sie den Deckel schnell und einfach.

Drehen Sie das Auslassventil auf die Auslassmarkierung. Entlüften Sie weiter, bis das Schwimmerventil nach unten fällt. (Für nicht flüssige Lebensmittel)

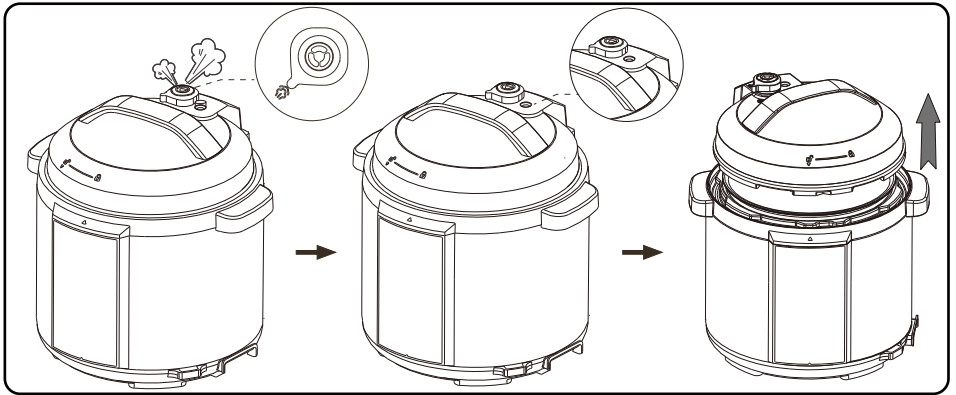

### B.Allgemeine Luft auström Verfahren

Lassen Sie den Schnellkochtopf natürlich abkühlen, bis das Schwimmerventil herunterfällt.

#### 3. Öffnen Sie den Deckel.

Drehen Sie den Deckel mit der linken Hand gegen den Uhrzeigersinn in die Position der Deckelöffnung und heben Sie dann den Deckel mit der rechten Hand an.

Öffnen Sie den Deckel erst, wenn der Druck im Topf vollständig abgebaut ist. Öffnen Sie den Deckel nicht gewaltsam, wenn er schwer zu öffnen ist.

Ziehen Sie das Auslassventil beim Drehen nicht heraus.

Nach dem Kochen von flüssigen Lebensmitteln (Haferbrei und Suppe) darf das Auslassventil nicht gedreht werden. Bitte unterbrechen Sie die Stromversorgung oder ziehen Sie den Stecker, um ihn natürlich abzukühlen, bis das Schwimmerventil herunterfällt, dann kann der Deckel geöffnet werden.

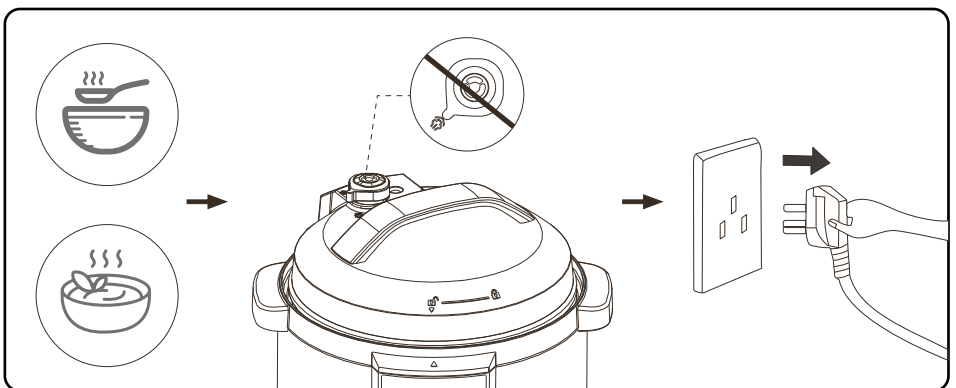

Nach dem Kochen einer großen Menge von Lebensmitteln, bitte nicht sofort die Luft heraus dringen lassen. Es wird empfohlen, die folgenden Punkte einzuhalten vor dem Öffnen des Deckels einige Zeit erwärmen.

## KOCHANLEITUNG

Kochmodus	Standard-einstellung	Druck-einstellungen	Temperat-einstellungen	Kochzeit-bereich
Fleisch	20min	N/A	N/A	N/A
Geflügel	20min	N/A	N/A	N/A
Gemüse	5min	N/A	N/A	N/A
Dampf	10min	N/A	N/A	N/A
Saute	30min	N/A	N/A	N/A
Langsamer Koch	8h	N/A	N/A	N/A
Weißer Reis	12-16min (Automatik)	N/A	N/A	N/A
Brauner Reis	22-26min (Automatik)	N/A	N/A	N/A
Bohnen	40min	N/A	N/A	N/A
Brühe	15min	N/A	N/A	N/A
Curry	20min	N/A	N/A	N/A
Suppe	30min	N/A	N/A	N/A
Mehrkorn	22-26min (Automatik)	N/A	N/A	N/A
Congee	25min	N/A	N/A	N/A
Chili	40min	N/A	N/A	N/A
Warm halten	10h	N/A	N/A	0-10h
Manuelle Einstellung	30min	Niedrig/Mittel/Hoch	N/A	1-120min

Modus	Betriebsrichtlinien
Standby	Nachdem der Kocher angeschlossen ist, ist der Standardmodus Standby, der digitale Bildschirm blinkt "----".
Vorprogrammierter Kochmodus	<p>1. Normales Kochen: Drücken Sie im Standby-Modus die Taste "Menu", "M" leuchtet die Anzeige auf. Drücken Sie "+" oder "-", um zur gewünschten Garfunktion zu wechseln. 10s später, wenn keine Taste mehr gedrückt wird, beginnt das Produkt automatisch mit dieser Funktion zu arbeiten, der digitale Bildschirm zeigt die entsprechende Nummer (in Bezug auf das Menü auf dem Bedienfeld) an und startet den Countdown, wenn der Druck im Kocher steigt.</p> <p>2. Voreingestelltes Kochen: Drücken Sie im Standby-Modus die Taste "Menu" und dann "+" oder "-", um zur gewünschten Garfunktion zu wechseln. Wählen Sie dann die Taste "Delay Timer", die Anzeige "Delay Timer" blinkt, während der digitale Bildschirm die Zeit blinkt. Stellen Sie die voreingestellte Zeit durch Drücken der Taste "+"/"- " ein. Einmal drücken, um alle 10 Minuten einzustellen. 10 Sekunden nach der Einstellung startet das Produkt automatisch das voreingestellte Garen, der digitale Bildschirm zeigt die Endzeit an und startet den Countdown.</p> <p>3. Verlassen Sie den Arbeitsmodus: Drücken Sie die Taste "⏻", um den aktuellen Arbeitsmodus zu verlassen.</p>
Manuelle Einstellung	<p>1. Normales Kochen: Drücken Sie im Standby-Modus die Taste "Manuelle Einstellung", die Anzeigen "Manuelle Einstellung" und "Hoch" leuchten und der digitale Bildschirm zeigt "30" an. Drücken Sie die Taste "Cooking Timer" und dann die Taste "+"/"-", um die Druckhaltezeit einzustellen. 10s später, wenn keine Taste gedrückt wird, beginnt das Produkt automatisch zu kochen. Der digitale Bildschirm zeigt "[--]" an und startet den Countdown, wenn der Druck im Kocher steigt.</p> <p>2. Voreingestelltes Kochen: Drücken Sie im Standby-Modus die Taste "Manuelle Einstellung", die Anzeigen "Manuelle Einstellung" und "Hoch" leuchten und der digitale Bildschirm zeigt "30" an. Drücken Sie dann die Taste "Delay Timer", die Anzeige "Delay Timer" blinkt und der digitale Bildschirm blinkt die Zeit. Stellen Sie die voreingestellte Zeit durch Drücken der Taste "+"/"- " ein, drücken Sie einmal, um sie alle 10 Minuten einzustellen. 10s nach der Einstellung startet das Produkt automatisch das voreingestellte Garen bei "Manuelle Einstellung", der digitale Bildschirm zeigt die Endzeit an und startet den Countdown.</p> <p>3. Druckauswahl: Drücken Sie im Standby-Modus die Taste "Manual Setting", die Anzeigen "Manual Setting" und "High" leuchten, auf dem Digitalbildschirm erscheint "30". Stellen Sie den Druck ein, indem Sie die Taste "Pressure Level" drücken, um ihn an Ihre Kochbedürfnisse anzupassen. 10s später, wenn keine Taste mehr gedrückt wird, beginnt das Produkt automatisch mit dem Kochen bei "Manuelle Einstellung", der digitale Bildschirm zeigt "[--]", und startet den Countdown, wenn der Druck im Kocher steigt.</p> <p>Verlassen Sie den Arbeitsmodus: Drücken Sie die Taste "⏻", um den aktuellen Arbeitsmodus zu verlassen.</p>



## WARMHALTEFUNKTION

- Nach dem Kochen geht der elektrische Schnellkochtopf automatisch in den Betrieb.

Halten Sie den Modus warm, und die Anzeige leuchtet auf;

- Im Standby-Modus können Sie auch die Taste "Warm halten" drücken, um es warm zu halten;

- Warmhalte Temperatur ist 60°C-80°C;



## NACH GEBRAUCH REINIGEN

1. Nach jedem Gebrauch reinigen.

2. Vor der Reinigung und Wartung ziehen Sie bitte den Stromstecker und warten Sie, bis sich das Produkt abgekühlt hat.

3. Entfernen Sie den Deckel und den Innentopf, reinigen Sie ihn zuerst mit Reinigungsmittel, spülen Sie ihn dann gut mit Wasser ab und wischen Sie ihn mit einem weichen Tuch trocken.

4. Reinigen Sie die Innenseite des Deckels mit Wasser, dem Dichtring und dem blockfesten Deckel,

Auslassventilkern und Schwimmerventil können zum Waschen entfernt werden. Nach dem Waschen rechtzeitig und korrekt installieren und dann die Innenseite des Deckels mit einem Tuch trocknen.

5. Wischen Sie den Herdkörper mit einem Lappen ab. Es ist verboten, den Kocherkörper in Wasser einzuweichen oder mit Wasser zu füllen.

## UMGEBUNG FÜR DIE LAGERUNG DES PRODUKTS

- Reinigen Sie den Kocher regelmäßig und entfernen Sie Öl und Schmutz, wenn er auf dem Tisch gelagert ist.
- Stellen Sie den elektrischen Schnellkochtopf 30 cm von anderen Küchengeräten entfernt auf.

## TÄGLICHE ÜBERPRÜFUNG UND WARTUNG

- Um das Produkt sicher und mit einer längeren Lebensdauer zu verwenden, überprüfen und warten Sie es bitte sorgfältig.

Wenn folgende Ereignisse eintreten	Lösungen
<ul style="list-style-type: none"> <li>• Das Stromkabel oder der Stecker ist verzerrt, beschädigt oder die Farbe wurde geändert.</li> <li>• Ein Teil des Stromkabels oder des Steckers ist heißer.</li> <li>• Das Stromkabel ist sehr lose mit instabilem Netzteil.</li> <li>• Der elektrische Schnellkochtopf hat eine abnormale Hitze und erzeugt schlechten Geruch.</li> <li>• Beim Einstecken treten ungewöhnliche Geräusche oder Vibrationen auf.</li> </ul>	Verwenden Sie es nicht mehr und reparieren Sie es bei einer autorisierten Wartungsstelle.
<ul style="list-style-type: none"> <li>• Auf dem Stecker oder in der Steckdose befindet sich Staub oder Schmutz.</li> </ul>	Reinigen Sie den Staub oder Schmutz.

## FEHLERBEHEBUNG

Wenn folgende Probleme auftreten, ist es nicht der Fehler des Kochers. Bitte überprüfen Sie diese sorgfältig, bevor Sie sie zur Reparatur einschicken.

S/N	Problem	Grund	Lösung
1	Schwieriges Schließen des Deckels	Dichtring nicht richtig montiert	Positionieren Sie den Dichtring so, dass er gut sitzt.
		Das Schwimmerventil klemmt die Schubstange.	Drücken Sie die Schubstange leicht an.
2	Schwieriges Öffnen des Deckels	Schwimmerventil in aufgeklappter Position	Drücken Sie das Schwimmerventil mit einem Essstäbchen leicht an.
		Der Druck im Inneren des Kochers ist vorhanden.	Öffnen Sie den Deckel, nachdem der Druck vollständig abgebaut ist.
3	Dampf tritt aus dem Deckel aus.	Dichtring falsch montiert	Montieren Sie den Dichtring nach Bedarf.
		Lebensmittelreste auf dem Dichtring	Reinigen Sie den Dichtring
		Dichtring beschädigt	Setzen Sie den Dichtring wieder ein.
		Der Deckel ist nicht richtig geschlossen.	Schließen Sie den Deckel richtig.
4	Dampf tritt aus dem Schwimmerventil aus.	Lebensmittelreste auf der Schwimmerventil-Dichtung	Reinigen Sie die Ventildichtung float
		Verschlossene Schwimmerventil-Dichtung	Ersetzen Sie die float Ventildichtung.
5	Schwimmerventil kann nicht steigen	Zu wenig Essen und Wasser im Innentopf	Füge Wasser und Lebensmittel nach Rezept hinzu.
		Dampf tritt aus dem Deckel oder Auslassventil aus.	Zur Reparatur an das Servicezentrum senden.

S/N	Problem	Grund	Lösung	
6	Der Dampf tritt ohne Unterbrechung aus dem Auslassventil aus.	Auslassventil zeigt nicht auf die Dichtmarkierung.	Drehen Sie das Auslassventil auf die Dichtmarkierung.	
		Druckregelung fällt aus	Zur Reparatur an das Servicezentrum senden.	
7	Die Stromanzeige leuchtet nicht auf.	Steckdose schlechter Kontakt	Bitte überprüfen Sie die Steckdose.	
8	Reis halb gekocht oder zu hart	Zu wenig Wasser	Fügen Sie Wasser entsprechend hinzu	
		Vorzeitig geöffneter Deckel	Nach Beendigung des Garkvorgangs den Deckel noch 5 Minuten geschlossen lassen.	
9	Reis zu weich	Zu viel Wasser	Wasser entsprechend reduzieren	
10	Alle Anzeige n. blinken	Die Bildschirmanzeige E1	Leerlauf des unteren Sensors	Zur Reparatur an das Servicezentrum senden.
		Die Bildschirmanzeige E2	Kurzschluss des unteren Sensors	
		Bildschirmanzeige E5	Sensor am Deckel offener Stromkreis	
		Die Bildschirmanzeige E6	Sensor auf dem Deckel Kurzschluss	
		Displayanzeigen E8	Druckschalterfehler	
		Bildschirmanzeige E11	Steuerplatine und Startplatine Kommunikationsfehler	
		Bildschirmanzeige E12	Empfangen der Leiterplatte und Starten der Leiterplattenkommunikationsfehler	
		Bildschirmanzeige E13	Schwimmersensor offener/kurzer Stromkreis	
		Bildschirmanzeige E14	Korrekturfehler des Schwimmersensors	
		Bildschirmanzeige E15	Temperatursensor am Empfangsleiterplattenfehler	
		Bildschirmanzeige E17	Empfangen eines PCB-Fehlers	
		Bildschirmanzeige E18	PCB-Fehler starten	
		Der Anzeigebildschirm zeigt EC	Der Deckel befindet sich in der Fehlerposition.	In die richtige Position bringen

--Wenn der Fehler nach der obigen Überprüfung nicht behoben wird, wenden Sie sich bitte an die autorisierte Servicestelle zur Reparatur.

### Besondere Erklärung

**Zusatz:** Alle technischen Verbesserungen sind ohne Vorankündigung in das überarbeitete Handbuch aufzunehmen; bei Änderungen in Aussehen und Farbe haben die des eigentlichen Produkts Vorrang.

## ELEKTRISCHER SCHALTPLAN

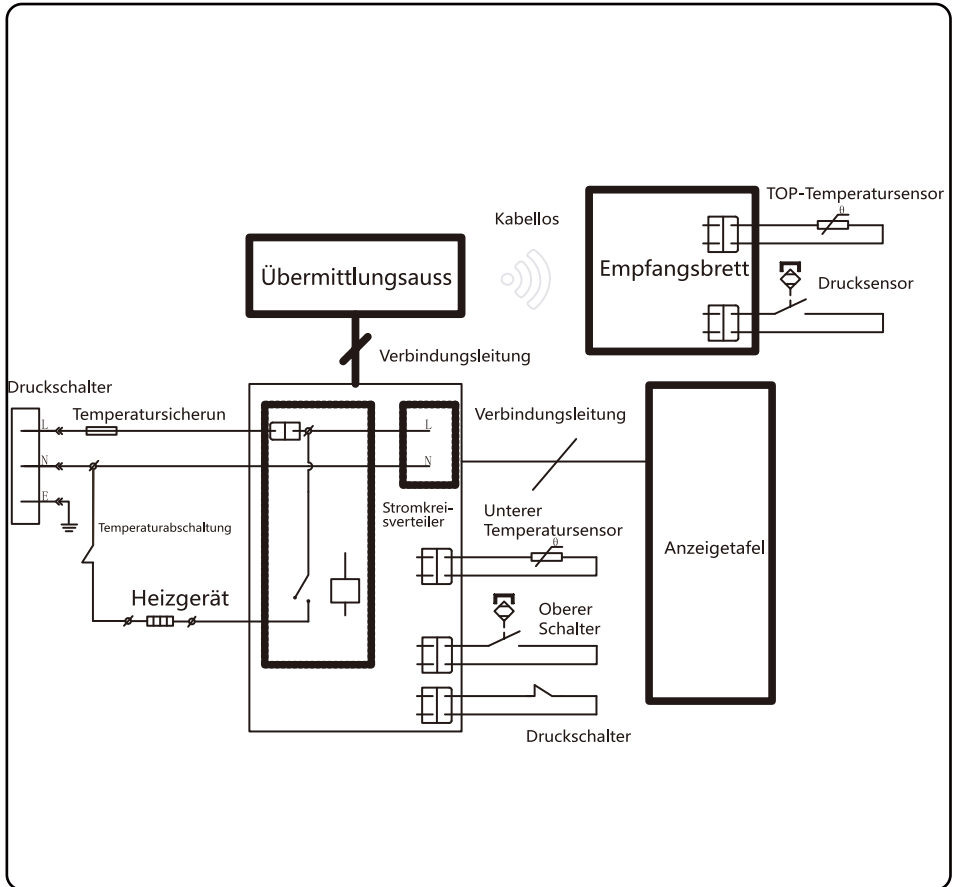

Diese Kennzeichnung besagt, dass dieses Produkt nicht zusammen mit anderen Haushaltsabfällen in der gesamten EU entsorgt werden darf. Um mögliche Schäden für die Umwelt oder die menschliche Gesundheit durch unkontrollierte Abfallentsorgung zu vermeiden, recyceln Sie sie verantwortungsbewusst, um die nachhaltige Wiederverwendung materieller Ressourcen zu fördern. Um Ihr gebrauchtes Gerät zurückzugeben, verwenden Sie bitte das Rückgabe- und Sammelsystem oder wenden Sie sich an den Händler, bei dem das Produkt gekauft wurde. Sie können dieses Produkt für ein umweltfreundliches Recycling verwenden.

GEWÄHRLEISTUNG: 2 JAHRE

## BELANGRIJKE VEILIGHEIDVOORSCHRIFTEN

 LEES ALLE INSTRUCTIES AANDACHTIG DOOR EN VOLG DEZE OP.

1. Gebruik apparaat niet indien het netsnoer of de stekker is beschadigd of indien het apparaat niet goed functioneert of op andere wijze is beschadigd. Retourneer het apparaat naar een geautoriseerd servicepunt voor onderzoek of reparatie.
2. Niet buiten gebruiken.
3. Het apparaat is alleen voor huishoudelijk gebruik of iets vergelijkbaar:
  - Personeelskeuken in winkels, kantoren en andere werkomgevingen
  - Boerderijen
  - Bij klanten in hotels, motels en andere verblijfsaccommodaties
  - Bed en Breakfast omgevingen
4. Dit apparaat is niet bedoeld voor gebruik door personen met verminderde lichamelijke, zintuiglijke of verstandelijke vermogens of een gebrek aan ervaring en kennis, tenzij zij instructies hebben gekregen over het gebruik door een verantwoordelijk persoon of duidelijk is uitgelegd hoe het apparaat werkt.
5. Dit apparaat dit nooit door kinderen te worden gebruikt en uiterste voorzichtigheid is geboden wanneer het apparaat wordt gebruikt in de buurt van kinderen.

6. Dit apparaat is niet bedoeld voor gebruik door kinderen.
7. Ter bescherming tegen elektrische schok het netsnoer en de stekker niet in water of andere vloeistoffen onderdompelen of spoelen.
8. De stekker van het apparaat uit het stopcontact verwijderen wanneer het apparaat niet in gebruik is en alvorens het te reinigen. Laat het apparaat afkoelen alvorens onderdelen te monteren of te demonteren.
9. Controleer vóór gebruik altijd of de drukventielen niet verstopt zijn.
10. Open het apparaat pas als het is afgekoeld en alle interne druk is ontsnapt. Indien het apparaat moeilijk is te openen, betekent dit dat de pan nog onder druk staat - het apparaat niet forceren om het te openen. Een pan onder druk kan gevaarlijk zijn.
11. De stekker van het netsnoer altijd rechtstreeks in het stopcontact steken. Dit apparaat nooit met een verlengsnoer gebruiken.
12. Dit apparaat niet gebruiken op een onstabiel oppervlak.
13. LET OP: Het apparaat genereert extreme hitte en stoom wanneer deze aan staat. Alle noodzakelijke voorzorgsmaatregelen dienen te worden genomen om brand, brandwonden en ander persoonlijk letsel te voorkomen wanneer het apparaat aan staat. Zie de

gebruiksaanwijzingen.

14. Het apparaat kan niet op hoge druk koken als de deksel er niet goed op zit en kan niet geopend worden als de druk te hoog is. Zie de gebruiksaanwijzingen.
15. Het apparaat niet op of bij een hete gas of elektrische warmtebron of in een verwarmde oven plaatsen.
16. Uiterste voorzichtigheid is geboden bij het verplaatsen van het apparaat. Raak de behuizing niet aan, maar gebruik de handgrepen. Indien noodzakelijk, gebruik bescherming.
17. Het apparaat niet gebruiken voor iets anders dan het beoogde gebruik.
18. Gebruik het apparaat nooit zonder eerst water of voedselwaren toe te voegen, behalve de Sauté functie. Dit kan het apparaat beschadigen.
19. Het apparaat nooit boven de 2/3 lijn in de binnenpan vullen. Bij het gebruik van etenswaren die uitzetten tijdens het koken zoals rijst of gedroogde bonen. Vul het apparaat niet boven het "halverwege" punt te vullen. Te vol maken kan verstopping veroorzaken, waardoor overmatige druk kan ontstaan.
20. Let op dat bepaalde etenswaren zoals appelmoes, havermout en andere ontbijtgranen, spliterwten, noedels, macaroni,

rabarber en spaghetti kunnen schuimen, spetteren en het drukventiel kunnen verstoppen.

21. Wanneer er deegachtig voedsel wordt gekookt, schudt dan voorzichtig de cooker, voordat de deksel wordt geopend. Zo wordt er voorkomen dat er etenswaren eruit spettert.
22. Controleer voor gebruik of de drukventielen niet worden geblokkeerd. Zie de gebruiksinstructies.
23. Dit apparaat kookt onder druk. Onjuist gebruik kan tot brandwonden leiden. Zorg ervoor dat het apparaat goed is gesloten alvorens het te bedienen. Zie de gebruiksinstructies.
24. Geen accessoires gebruiken dat niet door de fabrikant is aanbevolen of geleverd. Het gebruik van niet door de fabrikant aanbevolen accessoires kan tot zeer gevaarlijke situaties leiden inclusief persoonlijk letsel. Bovendien wordt dan de fabrieksgarantie niet meer gewaarborgd.
25. Iemand die niet alle bedienings- en veiligheidsinstructies in deze handleiding volledig heeft gelezen en begrepen is niet gekwalificeerd om dit apparaat te bedienen of te reinigen.
26. Knoei niet met een van de veiligheidssystemen buiten de onderhoudsinstructies die in deze gebruiksaanwijzing worden omschreven.
27. Bewaar deze instructies.



# ⚠ WAARSCHUWING

1. Houd tijdens gebruik uw gezicht en handen uit de buurt van de ventilatieopening en de deksel om verbranding te voorkomen.

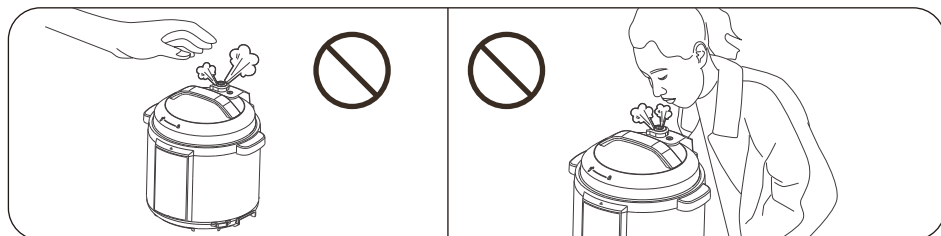

2. Wanneer het apparaat aan staat, dient er voldoende vrije ruimte te zijn aan alle kanten, ook aan de boven- en onderkant.

3. Haal de stekker uit het stopcontact alvorens u etenswaren uit het apparaat haalt.

4. Nooit de deksel van het apparaat proberen te openen wanneer de drukventiel zweeft of wanneer er hoge druk op zit.

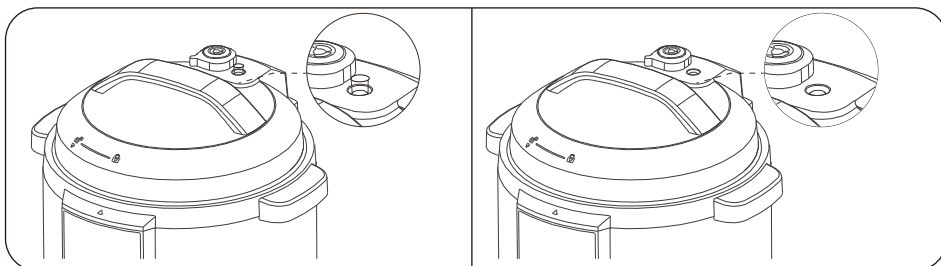

5. Let erop dat er stromend heet water uit de ventiel kan komen bij het openen van de deksel.

6. De siliconenring wordt niet gebruikt als veiligheidsapparaat.

7. Onjuiste installatie kan gevaar veroorzaken. Let erop dat het apparaat goed is aangesloten.

8. Vermijd morsen op het stopcontact.

## VEILIGHEIDSVORZIENINGEN

Neem de volgende veiligheidsmaatregelen in acht om persoonlijk letsel en verlies van eigendommen te voorkomen. Betekenis van de pictogrammen:

 "Verboden" items	 Algemeen verboden	 Demontage verboden	 Natte handen verboden
	 Contact verboden	 Water Spray verboden	
 "Verplichte" items	 Moet worden uitgevoerd		 Trek de stekker uit het stopcontact

Het gevaar veroorzaakt door verkeerd gebruik als de volgende waarschuwingen worden verwaarloosd:

**⚠ WAARSCHUWING** | Als waarschuwingen worden genegeerd kan dit tot ernstige letsel / dood leiden.

**⚠ VOORZICHTIG** | Als de waarschuwingen worden genegeerd kan dit lichamelijk letsel of materiële schade veroorzaken.

## VEILIGHEIDSVORZIENINGEN

### GEBUIK EEN 220V~240V STOPCONTACT

- Bij geen gebruik van AC 220V~ 240V kan het brand of een elektrische schok veroorzaken.
- Brandgevaar bij slechte aansluiting.

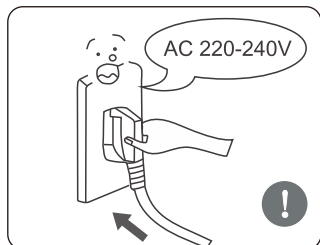

### GEBUIK EEN ENKELE STOPCONTACT

- Alleen een stopcontact met een nominale stroom van meer dan 10A aarddraad kan worden gebruikt.
- Indien gedeeld met andere elektrische apparaten, kan het stopcontact abnormale hitte en brand veroorzaken

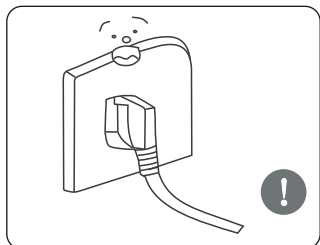

### HET IS TEN STRENGSTE VERBODEN OM EEN ANDERE DEKSEL TE GEBUIKEN

- Het is ten strengste verboden om een ander deksel te gebruiken voor verwarming en in het (inschakel) proces is het gebruik van een niet-origineel deksel niet toegestaan. Dit kan elektrische schokken of veiligheidsrisico's veroorzaken.

### PRODUCTEN KUNNEN NIET WORDEN ONDERGEDOMPELD OF BESPENKELD IN WATER

- Dit kan een elektrische schok en elektrische kortsluiting veroorzaken.

### CONTROLEER REGELMATIG

- Zorg ervoor dat de beschermingskap en de uitlaatklep regelmatig controleerd op blokkades
- Bedek de uitlaatklep niet met een zwaar voorwerp of door het met een ander voorwerp te vervangen.

## **PLAATS GEEN VREEMDE VOORWERPEN IN HET APPARAAT**

- Het is verboden om metalen vijlen, naalden en andere vreemde voorwerpen in de opening te plaatsen. Dit kan elektrische schokken of bewegingsafwijkingen veroorzaken.

## **WIJZIGINGEN AAN HET APPARAAT IS VERBODEN**

- Aanpassingen of reparatie door particulieren is verboden.
- Schending kan brand of een elektrische schok veroorzaken.
- Reparatie of vervanging van onderdelen moet worden uitgevoerd in een erkend service centrum.

## **WAARSCHUWING BIJ HET OPENEN VAN DE DEKSEL**

- Wanneer het apparaat niet werkt, staat er geen druk op de pan, de vlotter staat beneden.
- Wanneer het apparaat werkt, stijgt de druk op de pan en gaat de vlotter omhoog.
- Als het moeilijk is om de deksel te openen, open het dan niet geforceerd, anders kan dit brandwonden of lichamelijk letsel veroorzaken.

## **VEILIGHEIDSVORZIENINGEN**

### **⚠ WAARSCHUWING**

#### **TREK NOOIT AAN DE STEKKER MET NATTE HANDEN**

- Om elektrische schokken te voorkomen.

#### **KOPPEL HET APPARAAT LOS WANNEER NIET IN GEBRUIK IS**

- Om brand, storing, lekstroom te voorkomen

#### **INDIEN IN GEBRUIK, RAAK DE DEKSEL NIET AAN**

- Als het apparaat in gebruik is, is de deksel heet, raak het niet aan; anders kan dit brandwonden veroorzaken.

#### **GEBRUIK GEEN ANDERE BINNENPAN DAN IS AANGEGEVEN**

- Wanneer er een vreemd voorwerp op de bodem van het apparaat en het oppervlak van de verwarmingsplaat bevindt, verwijder dan het vreemde voorwerp vóór gebruik. Anders kan dit leiden tot oververhitting, abnormale werking etc.

#### **GEBRUIK BIJ HET VERPLAATSEN VAN HET APPARAAT DE HANDGREPEN AAN DE ZIJKANTEN.**

- Gebruik hierbij niet de handgreep van de deksel om te voorkomen dat de deksel los raakt van het apparaat.

### HOUD DE STEKKER VAST EN KNIJP ER ZACHTJES IN OM DE STEKKER ERUIT TE TREKKEN

- Trek niet aan het netsnoer. Kans bestaat dat het snoer anders beschadigd, wat weer een elektrische schok en/of kortsluiting kan veroorzaken

### HOUD TIJDENS GEBRUIK NOOIT DE HANDEN DICHTBIJ HET OVERDRUKVENTIEL

- Bedek tijdens gebruik de ventilatie niet met een handdoek of andere voorwerpen.

### OVERSCHRIJD NOOIT DE MAXIMALE LIMIET VAN DE TOTALE HOEVEELHEID VOEDSEL EN WATER

- Als dit wordt overschreden bestaat de kans dat het apparaat niet zal werken of storing veroorzaakt.

### PLAATS DE BINNENPAN NIET IN EEN ANDERE APPARAAT VOOR HET OPWARMEN







- Om vervorming of storing te voorkomen.

### GEBRUIK HET NIET OP DE VOLGENDE LOCATIES:

- Gebruik het niet op onstabiele locaties
- Gebruik het niet op locaties in de buurt van water of vuur; ook niet in de buurt van muren en meubels
- Gebruik het niet op locaties die zijn blootgesteld aan direct zonlicht of oliespetters.
- Gebruik het niet op locaties in de buurt van een fornuis om brand te voorkomen.

## SPECIFICATIES

Model	Capaciteit	Netspanning	Vermogen	Frequentie Bereik
300008IAU	5.5 L	220V-240V~ 50/60Hz	1000W	100-200kHz
Maximum TX Power	Maat binnenpan (inch)	Druk tijdens gebruik	Temperatuur tijdens "Warm houden"	
< -5 dB $\mu$ A/m op 10 m	8.66"	80kPa	60°C-80°C	

Accessoires	Lepel	Soeplepel	Gebruiksaanwijzing
			
	Maatbeker	Netsnoercomponenten	Wateropvangbak
			

## PRODUCTBESCHRIJVING

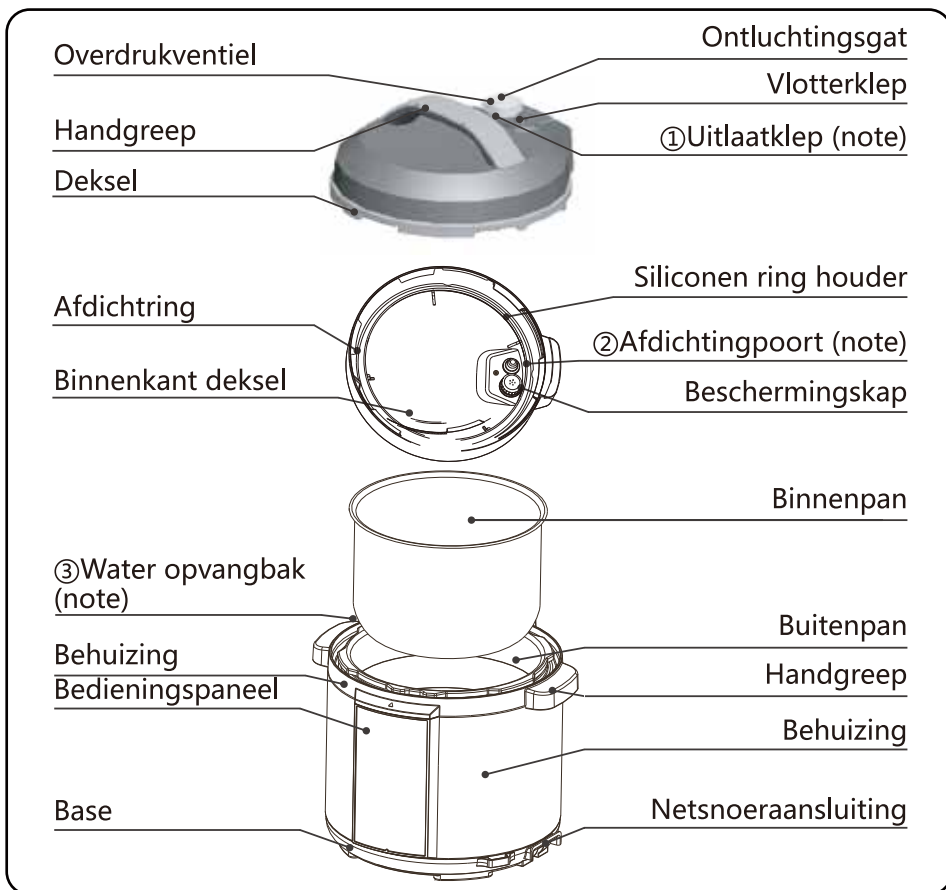

Structureel diagram van vlotterklep

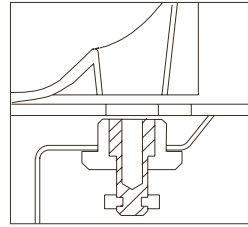

### Tips:

Controleer voor elk gebruik of de vlotterklep, de afdichting en het beschermingskap op de juiste manier is geplaatst.

Maak voor gebruik altijd eerst de binnenkant van de buitenpan en de buitenkant van de binnenpan schoon.

Verplaats het product met de handgrepen aan de zijkant van het apparaat; maak de buitenkant van het apparaat schoon met een doek.

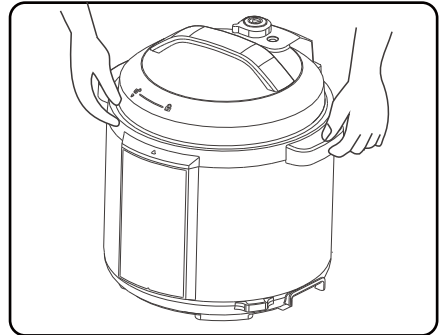

### Note:

- ① **Uitlaatklep:** Trek de uitlaatklep uit de deksel. Reinig de binnenkant van de uitlaatklep, het ontluichtingsgat op de deksel en de vlotterklep minstens een keer per maand met een borstel en een doek.
- ② **Afdichtingspoort:** Verwijder olie en vuil van de afdichtingspoort met schoonmaakmiddel en borstel. De olie- en vuilvlekken kunnen gelig lijken. Na het wassen kan het de oorspronkelijke kleur terugkrijgen. Er wordt aangeraden om de afdichtingspoort om de 2 maanden te reinigen.
- ③ **Wateropvangbak:** Na het koken kan de stoom in de vorm van water in de opvangbak worden opgevangen. Na gebruik dient de opvangbak altijd gelegegd te worden om een slechte geur te voorkomen. Maak het vervolgens schoon met een doek.

## INSTRUCTIES VÓÓR GEBRUIK

Haal voor het eerste gebruik alle accessoires uit het apparaat, lees zorgvuldig de gebruikshandleiding door en let vooral op het gebruik en de voorzorgsmaatregelen om verlies van eigendommen of lichamelijk letsel te voorkomen.

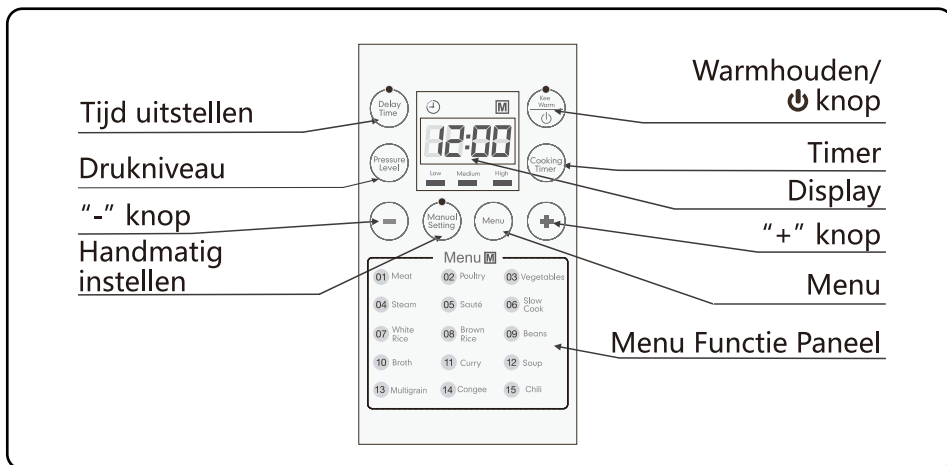

**OPTIONELE DRUKNIVEAU-FUNCTIE**

Met deze functie kan de druk, naar eigen voorkeur, worden aangepast door op de "drukniveau" te drukken. Hiervoor wel eerst de functie "handmatig instellen" worden gekozen.

**TIMER FUNCTIE**

Met deze functie kan de tijd worden aangepast door op de knop "+" / "-" te drukken. Ook hier dient eerst de functie "handmatig instellen" te worden gekozen.

**TIJD UITSTELLEN**

Stel de eindtijd in door op de "+" / "-" te drukken.

**DEMONTAGE EN INSTALLATIE VAN HET BESCHERMINGSKAP EN SILICONEN RING**

**Demonteren** Trek het omhoog

**Installeren** Druk erop

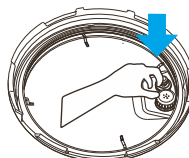

1. Controleer voor elk gebruik of de afdichting en de beschermingskap op de juiste manier is geïnstalleerd.
2. Maak na gebruik de afdichting schoon en het gebied rondom de beschermingskap om slechte geuren en blokkades te voorkomen.

**Demonteren** Trek het voorzichtig omhoog

Siliconen ring

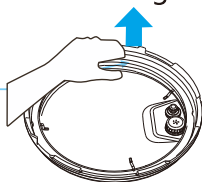

**Installeren** Druk het erin

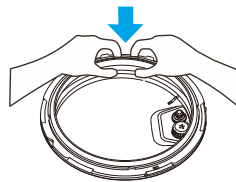

1. Trek niet aan de afdichting. Anders kan het vervormen en heeft dit effect op zijn werking en op de druk.
2. Gebruik de afdichting niet als het is beschadigd. Neem contact op met de fabrikant voor hulp.

## GEBRUIK EN ONDERHOUD VAN DE BINNENPAN

1. Laat het niet lang ongebruikt staan. Hierdoor kan de binnenpan geel en/of gevlekt uitslaan of kan de pan vervormen.
2. Gebruik het niet voor het bewaren van zuur, alkalisch of geconserveerd voedsel voor een lange periode. Hoewel de binnenpan is getest op anti-corrosie en de resultaten positief waren, kunnen deze middelen in zekere mate corrosie veroorzaken. Houd de "warmhoud functie" op maximaal 2 uur en niet langer.
3. Maak het apparaat regelmatig schoon om zo de levensduur van het product te verlengen. Dompel het niet in water. Reinig de binnenpan met zeep, milde schoonmaakmiddel of warm water om stof, olie en vuil te verwijderen.
4. Gebruik geen metalen spatel of andere harde voorwerpen, hiermee beschadig je de binnenkant van de binnenpan.

## GEBRUIKSINSTRUCTIES

1. Open de deksel op de juiste manier
  - Houd de handgreep van de deksel vast, Draai deze 30° tegen de klok in, totdat de ▼ markering aan de rand van de deksel gelijk komt te staan met de ▲ markering aan de rand van de behuizing, til dan de deksel op.

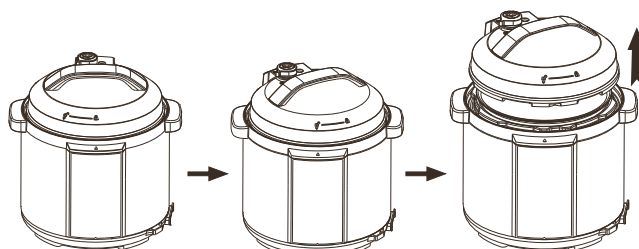



2. Controleer of alle onderdelen en accessoires van de deksel goed zijn geïnstalleerd

- Controleer of het vlotter- en uitlaatventiel vastzitten; bevestig of de afdichting en de beschermkap goed zijn geïnstalleerd.

3. Haal de binnenpan eruit, doe er etenswaren en water in

- De totale hoeveelheid etenswaren en water mag niet meer zijn dan de maximale marking die wordt aangegeven in de binnenpan.

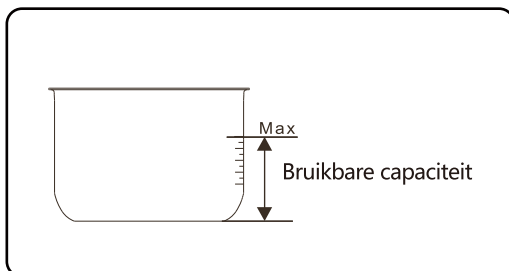

4. Plaats de binnenpan in het apparaat

- Veeg de buitenkant van de binnenpan schoon van vuil en water.
- Plaats de binnenpan in het apparaat en draai het naar links en rechts om ervoor te zorgen dat het contact maakt met de verwarmingsplaat.

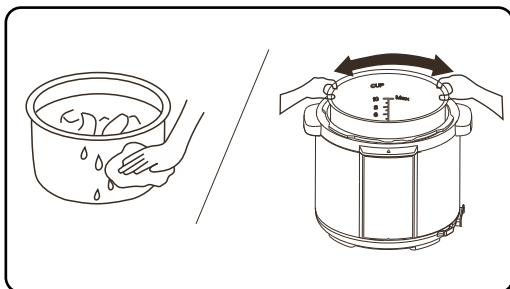

5. Deksel veilig sluiten

- Controleer voordat de deksel wordt gesloten of de afdichting goed is geïnstalleerd.

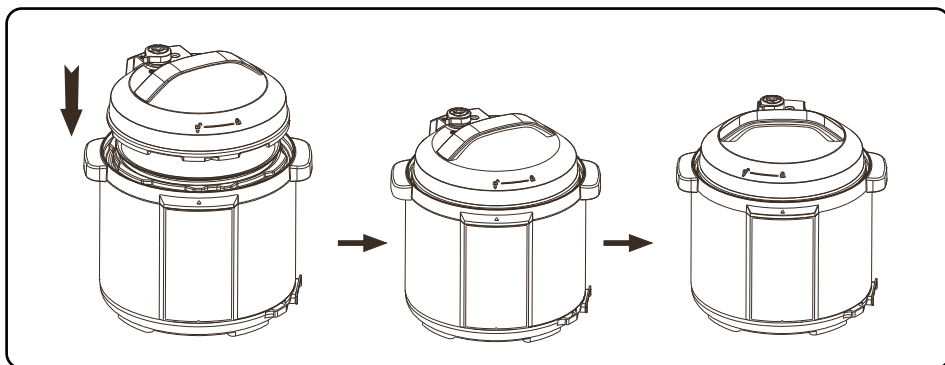

- Houd de handgreep van de deksel vast, zorg ervoor dat de "▼" marking aan de rand van de deksel gelijk staat met de "▲" marking aan de rand van de behuizing. Plaats de deksel hierop en draai de deksel 30° rechtsonder naar de vergrendel positie, tot de "▲" marking aan de rand van behuizing gelijk staat met de "🔒" marking op de deksel.

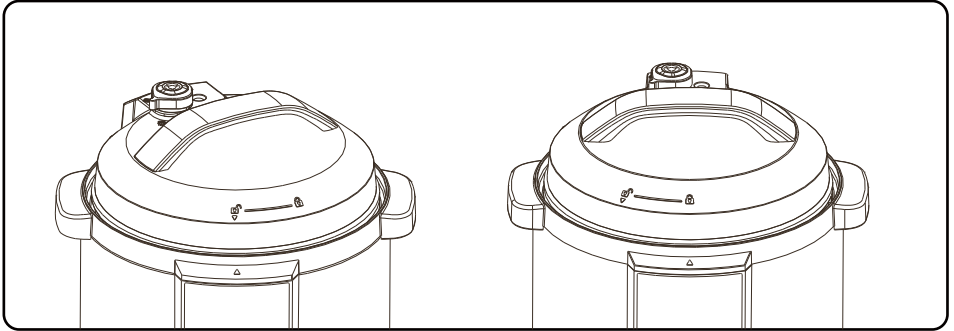

## 6. Zorg ervoor dat de uitlaatklep juist is geïnstalleerd

- Tijdens werking, draai de uitlaatklep naar de afdichtingsteken, wat betekent dat de pressure cooker in de afdichtingsstand blijft;
- Voor handmatige druk vrijlating, draai de uitlaatklep naar de markering om de pressure cooker in deze status te houden; Plaats de handen en/of gezicht niet boven het ontluuchtingsgat wanneer er druk wordt vrijgelaten;
- Controleer voor het koken of de vlotter onderin bevindt (vóór verwarmen is de vlotter omlaag).

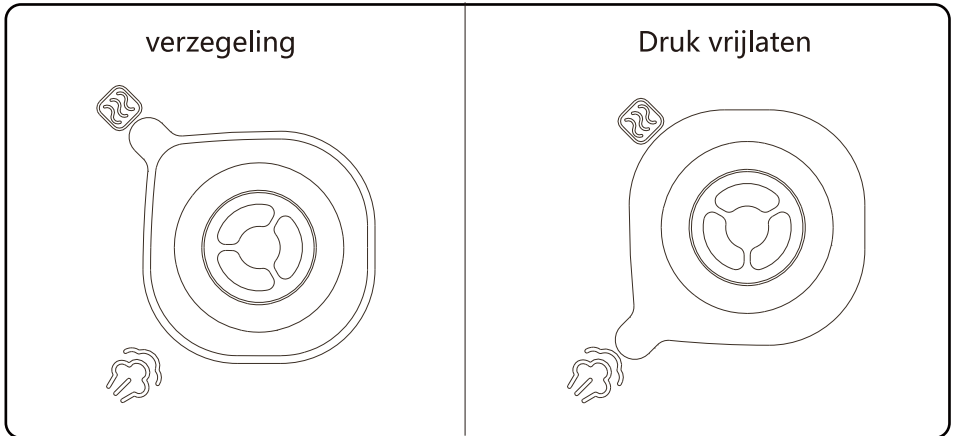

### Tips:

Als u in een willekeurige modus de huidige modus wilt annuleren en terug wilt keren naar de standby-modus, kiest u de "warmhoud/  " functie.

Wanneer het apparaat werkt, is het normaal dat het een "klikgeluid" maakt. Dus wees niet gealarmeerd als je dit hoort.

Nadat er een kleine hoeveelheid voedsel is gekookt, kan de binnenpan opgetild worden wanneer de deksel wordt geopend. Schud de deksel om de binnenpan in de buitenpan te laten vallen en haal dan de deksel van het apparaat.

## GEBRUIKSINSTRUCTIES

### ALGEMENE GEBRUIKSINSTRUCTIES

1. Volg eerst de stappen volgens "Instructies vóór gebruik"
2. Schakel het apparaat in. Als de knoppen niet actief zijn, controleer dan of de deksel op de juiste manier is gesloten.
3. Selecteer het gewenste programma in de standby-status, druk op "Menu" om het programma te selecteren en druk op "+" / "-" om de functie te wijzigen; Verschillende programma's vereisen verschillende kooktijden en hoe meer voedsel, des te langer de kooktijd is.
4. Druk op een programmaknop. 10 seconden later selecteert het apparaat het door u gekozen programma. Na nog eens 10 seconden start het apparaat met koken. Wanneer de pressure cooker werkt, kiest u de "warmhoud/" functie om de huidige modus te annuleren en terug te keren naar de standby-modus.
5. Na het koken in een willekeurige modus (behalve de sauteren modus), schakelt het apparaat automatisch over naar de warmhoudmodus. De indicator van de eerder gekozen programma gaat uit en de warmhoudindicator licht op. Het apparaat maakt een geluid wanneer het in warmhoudmodus gaat.
6. In de standbye-modus kies de "warmhoud/☺" functie, de indicator zal gaan branden en het apparaat maakt geluid wanneer het overschakelt naar warmhoudmodus.

### DEKSEL VEILIG OPENEN

1. Sluit de voeding af of trek de stekker uit het stopcontact.
2. Druk vrijlaten
  - a) should go a little bit to the right, like  
Draai de uitlaatklep naar de markering. Laat de druk zakken tot het vlotterventiel naar beneden gaat. (Voor niet-vloeibaar voedsel)

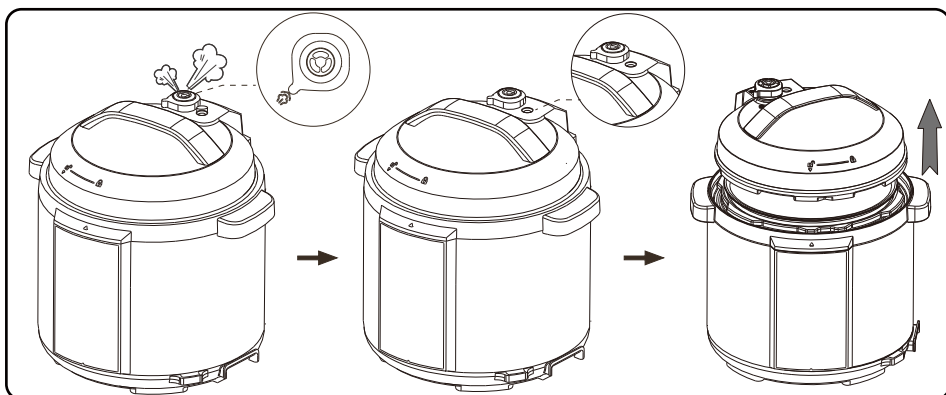

b) Algemene druk vrijlaten methode Laat het apparaat op natuurlijke wijze afkoelen tot de vlotterklep naar beneden gaat.

### 3. Open de deksel

Draai de deksel met de linkerhand linksom naar de openingspositie en til de deksel vervolgens op met de rechterhand. Open de deksel niet, voordat de druk in de pan volledig weg is. Probeer ook niet de deksel open te forceren als het moeilijk open gaat. Trek tevens niet aan de uitlaatklep tijdens het draaien. Draai na het koken van vloeibaar voedsel (pap en soep) niet aan de uitlaatklep. Sluit de voeding af of trek de stekker van het stopcontact en laat het apparaat op natuurlijke wijze afkoelen totdat de vlotterklep naar beneden gaat. Daarna kan de deksel worden geopend. Na het koken van een grote hoeveelheid voedsel, gelieve niet meteen de druk vrijlaten. Het is aangeraden om het enige tijd warm te houden voordat de deksel wordt geopend.

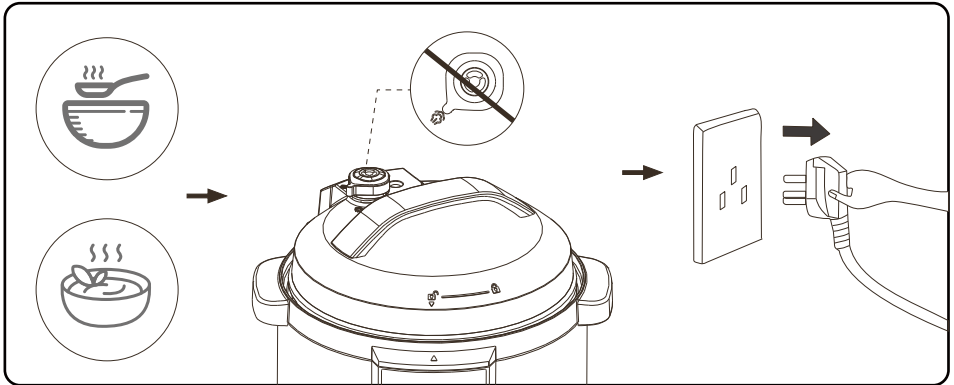

## KOOKGIDS

Programma	Standaardtijd	Druk aanpassen	Temperatuur aanpassen	Bereidingstijd
Vlees	20min	N/A	N/A	N/A
Kip	20min	N/A	N/A	N/A
Groente	5min	N/A	N/A	N/A
Stomen	10min	N/A	N/A	N/A
Sauteren	30min	N/A	N/A	N/A
Slow Cook	8h	N/A	N/A	N/A
Witte rijst	12-16min (Automatisch)	N/A	N/A	N/A
Bruine rijst	22-26min (Automatisch)	N/A	N/A	N/A
Bonen	40min	N/A	N/A	N/A
Bouillon	15min	N/A	N/A	N/A
Curry	20min	N/A	N/A	N/A
Soep	30min	N/A	N/A	N/A
Multigranen	22-26min (Automatisch)	N/A	N/A	N/A
Pap	25min	N/A	N/A	N/A
Chili	40min	N/A	N/A	N/A
Warmhouden	10h	N/A	N/A	0-10h
Handmatige instelling	30min	Low/ Medium/ High	N/A	1-120min

Modus	Operationele richtlijnen
	Nadat het apparaat is aangesloten, is de standaardmodus STANDBY, het digitale scherm knippert en geeft "----" weer.
Vooraf ingestelde programma's	1.Normaal koken: In standby modus, druk op "Menu", "☐" indicator gaat aan. Druk "+" of "-" om naar het gewenste programma te gaan. Na 10 seconden wordt het gewenste programma gestart en geeft het digitale scherm dit met de bijbehorende nummer weer (met verwijzing naar het menu op het bedieningspaneel). Vervolgens begint het apparaat af te tellen zodra de druk toeneemt.
Handmatige instelling	2.Vooraf ingesteld koken: In standby-modus, druk op "Menu", druk dan op "+" of "-" om naar het gewenste programma te gaan. Kies vervolgens voor de optie "Delay Timer", de indicator van "Delay Timer" zal op het scherm gaan knipperen. Pas de vooraf ingestelde tijd aan door op de "+" / "-" te drukken. Druk eenmaal om elke 10 minuten aan te passen. 10 seconden na het instellen begint het apparaat met de vooraf ingestelde programma. Het scherm geeft de eindtijd weer en begint met aftellen.
	3.Werkmodus verlaten: Druk op de "⏻" knop om de huidige werkmodus te verlaten.
	1.Normaal koken: In standby-modus, Kies voor de optie "Manual setting", de indicatoren van "Manual setting" en "High" gaan branden en het scherm geeft "30" weer. Druk op de knop "Kooktijd" en pas de tijd aan met behulp van de opties "+" / "-". Als er na 10 seconden geen andere optie wordt gekozen, start het apparaat automatisch met koken. Het scherm geeft "[ - ]" weer en begint met aftellen zodra de druk toeneemt.
	<p>2.Vooraf ingesteld koken: In standby-modus, Druk op de "Manual Setting" button, de indicatoren van "Manual setting" en "High" gaan branden en het scherm geeft "30" weer. Kies vervolgens voor de optie "Delay Timer", de indicator "Delay Timer" knippert en in het scherm wordt de tijd al knipperend weergegeven. Pas de vooraf ingestelde tijd aan met de knop "+" / "-", Druk eenmaal om elke 10 minuten aan te passen. 10 seconden na het instellen begint het apparaat met de "Manual Setting", Het scherm geeft de eindtijd weer en begint met aftellen.</p> <p>3.Selecteren van de druk: In standby-modus, Druk op de "Manual Setting" button, de indicatoren van "Manual setting" en "High" gaan branden en het scherm geeft "30" weer. Om de druk aan te passen, kies de optie "Pressure Level" en wijzig het naar wens. Als er na 10 seconden geen andere optie wordt gekozen, start het apparaat automatisch met koken. Het scherm geeft "[ - ]" weer en begint met aftellen zodra de druk toeneemt.</p> <p>4.Werkmodus verlaten: Druk op de "⏻" knop om de huidige werkmodus te verlaten.</p>

**WARMHOUDFUNCTIE**

- Na het koken schakelt het apparaat automatisch over naar de warmhoudfunctie, hierbij zal ook de warmhoudindicator oplichten.
- In de standby-modus kan er ook op de "warmhoud" knop gedrukt worden om het warm te houden.
- Warmhoud temperatuur is 60°C - 80°C

**REINIGING NA GEBRUIK**

1. Maak na elk gebruik schoon.
2. Trek de stekker uit het stopcontact en wacht tot het apparaat is afgekoeld, voordat u begint met het schoonmaken/onderhouden van het apparaat.
3. Verwijder de deksel en binnenpan, maak deze eerst schoon met wat afwasmiddel en spoel het grondig af met water. Veeg het vervolgens droog met een zachte doek.
4. Reinig de binnenkant van de deksel met water. De afdichting, beschermingskap, een deel van de uitlaatklep en vlotterklep kunnen worden verwijderd om te wassen. Zet ze na het wassen weer op de juiste manier in elkaar en droog de binnenkant van de deksel met een doek.
5. Veeg de behuizing schoon met een vochtige doek. Het is verboden om het apparaat in het water te dompelen of water erop te spuiten.

**HET BEWAREN VAN HET APPARAAT**

- Reinig regelmatig het apparaat en verwijder olie en vuil als het op een tafelblad staat.
- Plaats het apparaat op 30 cm van andere keukenapparatuur.

**DAGELIJKSE CONTROLE EN ONDERHOUD**

- Controleer en onderhoud het apparaat regelmatig voor veilig gebruik met een langere levensduur.

Als het volgende gebeurt	Oplossingen
<ul style="list-style-type: none"> <li>● Het netsnoer of de stekker is vervormd, beschadigd, van kleur veranderd of gaan uitzetten.</li> <li>● Eén deel van het netsnoer of de stekker is heter.</li> <li>● Het netsnoer is erg los met onstabiele voeding.</li> <li>● Het apparaat heeft een abnormale hitte en produceert een vreemde geur.</li> <li>● Er klinkt een vreemd geluid of trillingen wanneer het is aangesloten.</li> </ul>	Stop het gebruik en laat het bij een erkend service centrum repareren.
<ul style="list-style-type: none"> <li>● Er zit stof of vuil op de stekker of in het stopcontact</li> </ul>	Verwijder het stof of vuil.

### PROBLEMEN OPLOSSEN

Wanneer zich de volgende problemen voordoen, kan het aan verschillende factoren liggen. Controleer eerst of het probleem in onderstaande tabel voorkomt, voordat u het retourneert voor onderzoek.

S/N	Probleem	Reden	Oplossing
1	Moeilijk om de deksel te sluiten	Afdichtring niet correct geïnstalleerd	Plaats de afdichtring op de juiste manier
		Het vlotterventiel klemt vast	Duw lichtjes het ventiel
2	Moeilijk om de deksel te openen	Vlotterklep in de uitgeklapte positie	Druk lichtjes op de vlotter met een stokje
		Er zit nog druk op het apparaat	Open de deksel pas wanneer de druk volledig weg is.
3	Er komt stoom uit de deksel	Afdichtring is niet juist geplaatst	Installeer de afdichtring zoals vereist
		Achtergebleven voedselresten op de afdichtring	Maak de afdichtring schoon
		Afdichtring is beschadigd	Vervang de afdichtring
		De deksel is niet goed afgesloten	Sluit de deksel op de juiste manier
4	Er komt stoom uit de vlotter	Voedelresten op de vlotterpakking	Reinig de pakking van de vlotterklep
		Versleten vlotterpakking	Vervang de vlotterpakking
5	Vlotter komt niet omhoog	Te weinig eten en water in de binnenpan	Voeg water en eten toe volgens het recept
		Er lekt stoom uit de deksel of uitlaatklep	Neem contact op met de fabrikant



S/N	Probleem	Reden	Oplossing	
6	Er komt non-stop stoom uit de uitlaatklep	Uitlaatklep wijst niet naar het afdichtingsmarkering	Draai de uitlaatklep naar de afdichtsmarkering	
		Drukregeling mislukt	Neem contact op met de fabrikant	
7	Power indicator licht niet op	Maakt nauwelijks contact met het stopcontact	Controleer het stopcontact	
8	Rijst is half gekookt of te hard	Te weinig water	Voeg iets meer water toe	
		Deksel te vroeg geopend	Nadat de kookcyclus is voltooid, laat de deksel nog 5 minuten erop zitten	
9	Rijst is te zachtE1	Teveel water	Water verminderen	
10	Alle indicatoren knipperen	wordt weergegeven	Neem contact op met de fabrikant	
		E2 wordt weergegeven		Bodem sensor open circuit
		E5 wordt weergegeven		Kortsluiting onderste sensor
		E6 wordt weergegeven		Sensor op de deksel open circuit
		E8 wordt weergegeven		Kortsluiting sensor van de deksel
		E11 wordt weergegeven		Drukschakelaar error
		E12 wordt weergegeven		"Control PCB" en "Launch PCB" verbindingfout
		E13 wordt weergegeven		"Receiving PCB" and "Launch PCB" verbindingfout
		E14 wordt weergegeven		Vlottersensor open/kortsluiting
		E15 wordt weergegeven		Correctie error vlottersensor
		E17 wordt weergegeven		Error temperatuur sensor bij "Receiving PCB"
		18 wordt weergegeven		"Receiving PCB" error
		EC wordt weergegeven	"Launch PCB" error	Plaats het in de juiste positie

\* Neem contact op met een erkend servicecentrum als het probleem hier niet tussen staat of als de storing na bovenstaande controle niet is verholpen. \*

### SPECIALE VERKLARING

Toevoeging: Technische verbeteringen worden zonder kennisgeven in de herziene handleiding geplaatst; De getoonde afbeeldingen worden slechts ter illustratie gebruikt en kunnen afwijken van de aangeduide product. Er kunnen derhalve geen rechten aan worden ontleend.

## ELEKTRISCHE SCHEMA

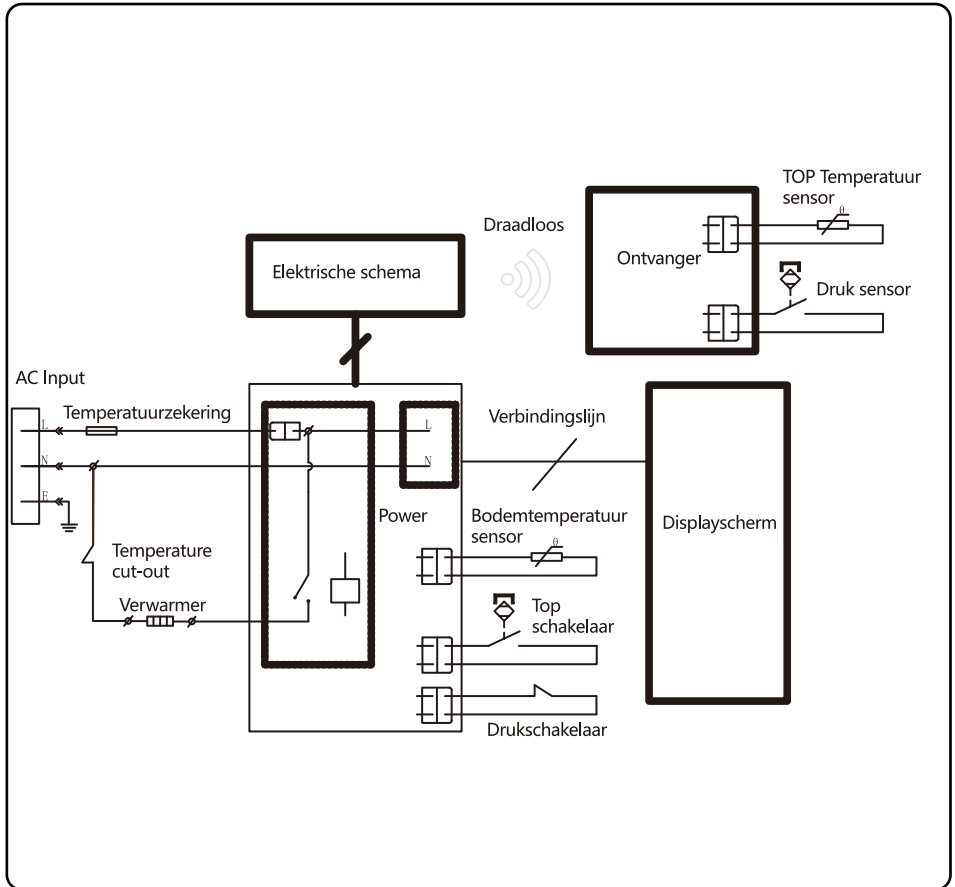

Deze markering geeft aan dat dit product niet met ander huishoudelijk afval in de EU mag worden weggegooid. Om mogelijke schade aan het milieu of de menselijke gezondheid door ongecontroleerde afvalverwijdering te voorkomen, moet u het op een verantwoorde manier recycleren om duurzaam hergebruik van materiële hulpbronnen te stimuleren. Als u uw gebruikte apparaat wilt retourneren, gebruikt u de retour- en inzamelsystemen of neemt u contact op met de winkel waar het product is gekocht. Ze kunnen dit product op een milieuvriendelijke manier recycleren.

GARANTIE: 2 JAAR

## PRÉCAUTIONS

---

---

**⚠ Veuillez lire toutes les instructions.**

1. N' utilisez pas l' appareil si le câble ou la prise sont endommagés ou après un dysfonctionnement ou une détérioration quelconque de l'appareil. Renvoyer l'appareil au centre de service autorisé le plus proche pour examen, réglage ou réparation.
2. Cet appareil est destiné à un usage domestique uniquement. Ne pas utiliser en extérieur.
3. Gardez les appareils électriques hors de portée des enfants ou informez-les. Ne les laissez pas utiliser l' appareil sans surveillance.
4. Cet appareil ne doit pas être utilisé par des enfants. Gardez l' appareil et son câble hors de la portée des enfants.
5. Les appareils électriques ne peuvent être utilisés par des personnes ayant des capacités physiques, sensorielles ou mentales réduites ou qui manquent d' expérience et de connaissances sur l' utilisation de ce type d' appareil à moins d' être sous surveillance, d' avoir reçu des instructions concernant l' utilisation de l' appareil de manière sûre et en comprendre les risques.
6. Les enfants ne doivent pas jouer avec l' appareil.
7. N' immergez aucune partie de l' appareil

- dans l' eau ou tout autre liquide.
8. Veuillez éteindre et débrancher l' appareil avant de le nettoyer, de le déplacer et lorsqu' il n' est pas utilisé.
  9. Cet appareil est destiné à être utilisé à des fins domestiques ou similaires, telles que :
    - cuisines du personnel dans des magasins, bureaux et autres environnements de travail;
    - par des clients dans des hôtels, motels et autres environnements de type résidentiels.
  10. Le régulateur de pression permettant l' échappement de vapeur doit être vérifié régulièrement pour s' assurer qu' il n' est pas obstrué.
  11. Le récipient ne doit pas être ouvert avant que la pression ait suffisamment diminué.
  12. L' appareil n' est pas conçu pour être utilisé avec une minuterie externe ou un système de télécommande séparé.
  13. Les appareils de cuisson doivent être placés dans une position stable et les poignées placées de manière à éviter tout renversement de liquides chauds.
  14. La surface de l' élément chauffant est sujette à la chaleur résiduelle après utilisation, veuillez ne pas toucher.
  15. L' autocuiseur ne peut pas monter en pression si le couvercle n'est pas bien

fermé et il ne peut pas être ouvert lorsque la pression intérieure est trop élevée.

16. Ne laissez pas les enfants s'approcher de l'autocuiseur lorsqu'il est en fonctionnement.
17. Ne mettez pas l'autocuiseur dans un four chaud.
18. Déplacez l'autocuiseur sous pression avec le plus grand soin. Ne touchez pas les surfaces chaudes. Utilisez les poignées et les boutons. Si nécessaire, utilisez une protection.
19. N'utilisez pas l'autocuiseur dans un but autre que celui auquel il est destiné.
20. Cet appareil cuit sous pression. Des brûlures peuvent résulter d'une utilisation inappropriée. Assurez-vous que le récipient soit correctement fermé avant de le faire chauffer. Voir les « Instructions d'utilisation ».
21. Ne forcez jamais l'ouverture de l'autocuiseur. N'ouvrez pas l'appareil sans vous assurer que la pression interne a complètement chuté. Voir les « Instructions d'utilisation ».
22. N'utilisez jamais l'autocuiseur sans ajouter d'eau ou de nourriture, à l'exception de la fonction Sauté, cela endommagerait sérieusement l'appareil.
23. Ne remplissez pas le récipient à plus des 2/3 de sa capacité. Lors de la cuisson

- d' aliments qui se dilatent tels que du riz ou des légumes déshydratés, ne remplissez pas l' autocuiseur à plus de la moitié de sa capacité.
24. Utilisez la ou les sources de chaleur appropriées conformément au manuel d' instructions.
  25. Après avoir cuit de la viande avec sa peau (par exemple, la langue de bœuf) qui peut gonfler sous l' effet de la pression, ne piquez pas la viande dont la peau est gonflée, vous pourriez être ébouillanté.
  26. Lors de la cuisson d' aliments pâteux, secouez doucement le récipient avant d' ouvrir le couvercle pour éviter toute éjection de nourriture.
  27. Avant chaque utilisation, vérifiez que les vannes se sont pas obstruées. Voir les instructions d' utilisation.
  28. N' utilisez jamais l' autocuiseur en mode pressurisé pour la friture superficielle ou profonde d' aliments.
  29. Ne manipulez aucun des systèmes de sécurité au-delà des instructions de maintenance spécifiés dans ce guide.
  30. Utilisez uniquement des pièces de rechange du fabricant conformément au modèle concerné. En particulier, utilisez le corps et le couvercle du fabricant et indiquant comme étant compatible.
  31. CONSERVEZ CES INSTRUCTIONS.

# ⚠ DANGER

1. Lors du fonctionnement de l' appareil, maintenez votre visage et vos mains à l' écart de la valve de ventilation, de la soupape d' échappement et du couvercle pour éviter les brûlures.



2. Débranchez l' appareil avant de sortir les aliments.

3. Ne bloquez jamais la périphérie de la position de serrage pour des raisons de sécurité.

4. Ne tentez jamais d' ouvrir l' autocuiseur lorsque la soupape de sécurité est flottante ou sous haute pression.

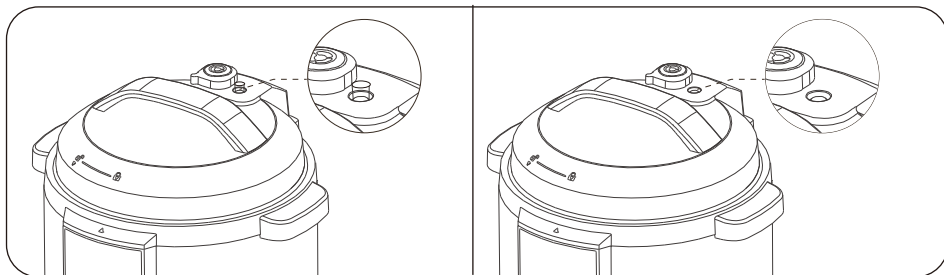

5. Faites attention à l' écoulement d' eau chaude par la soupape d' échappement lors de l' ouverture du couvercle.

6. L' anneau en silicone n' est pas utilisé comme dispositif de sécurité.

7. Une installation incorrecte peut causer un danger. Maintenez une bonne installation.

8. Évitez tout renversement sur la prise du câble d' alimentation.

## PRÉCAUTIONS DE SÉCURITÉ

Pour éviter toute blessure personnelle, risques ou dommages, veillez à respecter les précautions de sécurité suivantes.

### Signification des symboles :

Interdit	Interdiction générale	Démontage interdit	Ne pas utiliser avec les mains mouillées
	Ne pas toucher	Ne pas mouiller	
Essentiel	Obligatoire	Débrancher	

Le danger causé par une utilisation incorrecte si les avertissements suivants sont négligés inclut deux grades :



**DANGER**

Pourrait entraîner la mort ou des blessures graves si les règles ne sont pas respectées.

### UTILISEZ UNE TENSION DE 220V~240V.

- Une tension différente peut provoquer un incendie ou une électrocution.
- Il y a un risque d' incendie si la prise utilisée est en mauvais état.

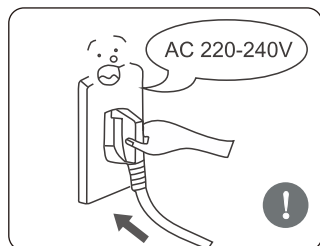

### LA PRISE DOIT ÊTRE UTILISÉE SEULE

- Une prise d' un niveau supérieur à 10A doit toujours être utilisée seule.
- Si vous l' utilisez avec d' autres appareils, la prise pourrait provoquer des anomalies lors de la chauffe et/ou un incendie.

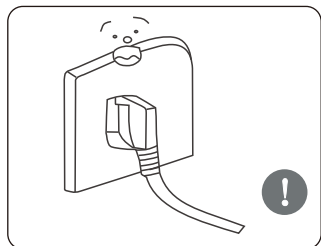

### IL EST STRICTEMENT INTERDIT D' UTILISER UN AUTRE COUVERCLE

- Il est strictement interdit d'utiliser un autre couvercle. L'utilisation d'un couvercle non original n'est pas autorisée. Cela risquerait de provoquer un choc électrique ou des risques pour la sécurité

### L' APPAREIL NE DOIT PAS ÊTRE IMMERGÉ NI ASPERGÉ D' EAU

- Cela pourrait provoquer une électrocution ou un court-circuit.

### EXAMEN PÉRIODIQUE

- Assurez-vous de vérifier périodiquement le verrouillage de sécurité et la soupape d' échappement pour vous assurer qu' ils ne sont pas obstrués.
- Ne recouvrez pas la soupape d' échappement d' objets lourds et ne le remplacez pas par un autre objet.



## **N' INTRODUISEZ PAS D' OBJETS ÉTRANGERS.**

- Il est interdit d' insérer des pièces métalliques, des aiguilles et des corps étrangers. Cela pourrait provoquer un choc électrique ou des anomalies.

## **IL EST INTERDIT DE MODIFIER L' APPAREIL.**

- La modification ou la réparation par des personnes non-professionnelles est interdite.
- Le non respect de cette consigne peut provoquer un incendie ou une électrocution.
- La réparation ou le remplacement de l' un des composants doit être effectué par un service agréé.

## **PRÉCAUTION LORS DE L' OUVERTURE DU COUVERCLE**

- Lorsque le courant ne fonctionne pas et qu' il n' y a pas de pression dans le récipient interne, la soupape sera vers le bas.
- Lorsque le courant électrique fonctionne, la pression de l' autocuiseur augmente et la soupape de sécurité monte.
- S' il est difficile d' ouvrir le couvercle, ne le forcez pas pour éviter tout risque de brûlures ou de dommages physiques.

**⚠ PRUDENCE** | Pourrait causer des blessures corporelles ou des dommages matériels si les règles ne sont pas respectées.

## **NE RETIREZ JAMAIS LA PRISE AVEC LES MAINS MOUILLÉES.**

- Risque de court-circuit.

## **DÉBRANCHEZ L' APPAREIL LORSQU' IL N' EST PAS UTILISÉ.**

- Dans le cas contraire, l' appareil pourrait tomber en panne ou provoquer un incendie ou une électrocution.

## **LORSQUE L' APPAREIL EST EN MARCHÉ, NE TOUCHEZ PAS LE COUVERCLE.**

- Lorsque l' appareil fonctionne, le couvercle a une température élevée, ne le touchez pas sinon il pourrait causer des brûlures.

## **N' UTILISEZ PAS UN AUTRE RÉCIPIENT QUE CELUI FOURNI.**

- S' il y a des corps étrangers au fond du récipient et sur la surface de la plaque chauffante, retirez-les avant d' utiliser l' appareil. Sinon, cela pourrait provoquer une surchauffe et un fonctionnement anormal, etc.

## **POUR DÉPLACER L' AUTOUISEUR, UTILISEZ LES POIGNÉES LATÉRALES DE L' APPAREIL**

- Ne le soulevez pas directement de la poignée du couvercle pour l' empêcher de tomber.

## **POUR DÉBRANCHER L' APPAREIL, SAISISSEZ LA PRISE.**

- Ne tirez pas sur le câble, il pourrait être endommagé et provoquer un court-circuit ou une électrocution

## **EN FONCTIONNEMENT, NE PLACEZ JAMAIS VOS MAINS PRÈS DE LA SOUPE D' ÉCHAPPEMENT.**

- Pendant la cuisson, ne couvrez jamais l' aération avec un chiffon ou tout autre objet.

## **LA QUANTITÉ TOTALE D' EAU ET DE NOURRITURE NE DOIT PAS DÉPASSER LE MAXIMUM.**

- Si c' est le cas, la nourriture pourrait être mal cuite ou provoquer un dysfonctionnement de l' autocuiseur.

## **N' UTILISEZ PAS LE RÉCIPENT INTÉRIEUR POUR LE CHAUFFER DANS D' AUTRES APPAREILS.**

- Cela évitera les déformations et les défaillances.

## **N' UTILISEZ PAS L' APPAREIL SUR OU DANS LES ENDROITS SUIVANTS :**

- Surfaces instables.
- Près de l' eau ou du feu; près des murs ou meubles.
- Endroits directement exposés à la lumière du soleil ou aux éclaboussures d' huile.
- Ne pas l' approcher d' une cuisinière pour éviter les incendies.

## **SPECIFICATION**

Modèle	Capacité	Alimentation	Fréquence	Puissance	Gamme de fréquences
300008IAU	5.5 L	220V-240V~	50/60Hz	1000W	100-200kHz

Puissance d'émission maximale	Taille du récipient intérieur	Pression en fonctionnement	Température de maintien au chaud
< -5 dBµA/m at 10 m	8.66"	80kPa	60°C-80°C

	Cuillère	Cuillère à soupe	Guide d'utilisation
Accessoires	Gobelet doseur	Câble d'alimentation	Réservoir d'eau

Par la présente, SAMSPARTY SL, déclare que l'appareil 300008IAU est conforme aux exigences essentielles et aux autres dispositions pertinentes relatives à la directive RED 2014/53/UE. Une copie de la DC complète est jointe.

## SCHÉMA DE L' APPAREIL



Schéma structurel de la soupape de sécurité



### Conseils :

Assurez-vous que la soupape de sécurité, la fermeture de sécurité et le joint d'étanchéité soient correctement installées avant chaque utilisation.

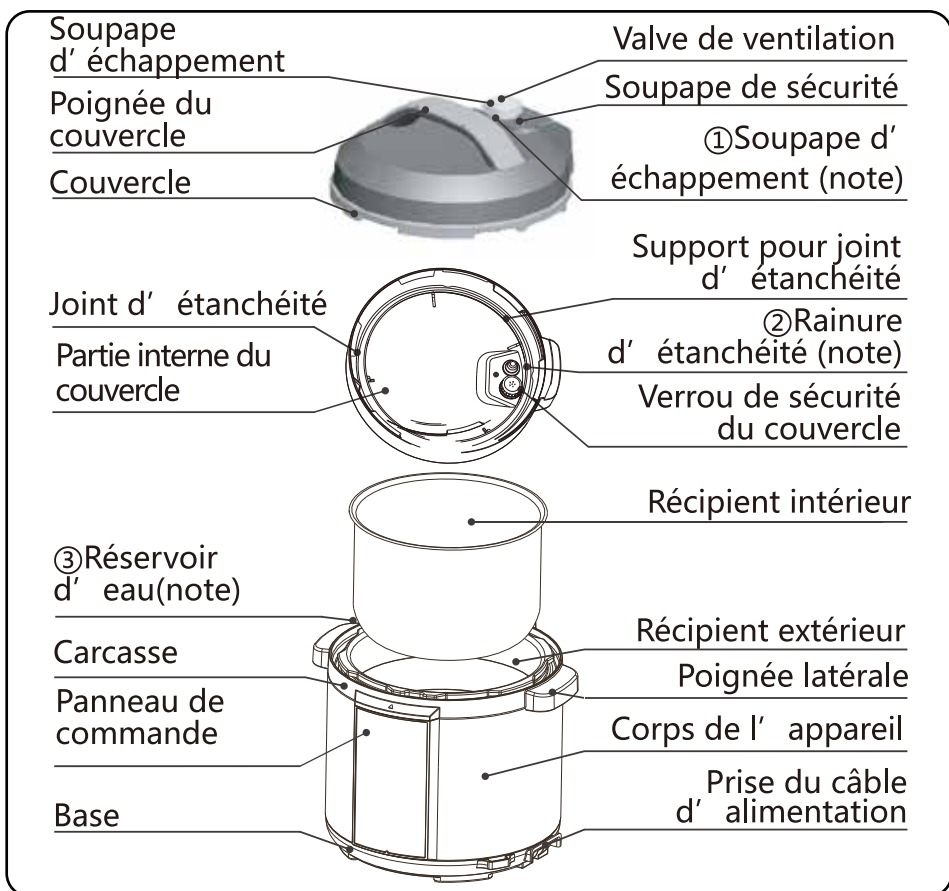
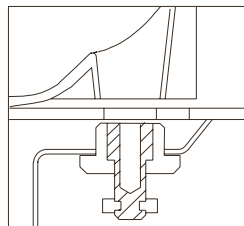
À chaque utilisation, avant d'insérer le récipient intérieur dans le corps de l'appareil, nettoyez les restes de saleté et d'eau du récipient extérieur et de l'extérieur du récipient interne.

Déplacez l'appareil à l'aide des poignées.

Séchez l'eau du couvercle et du corps de l'appareil avec un chiffon doux.

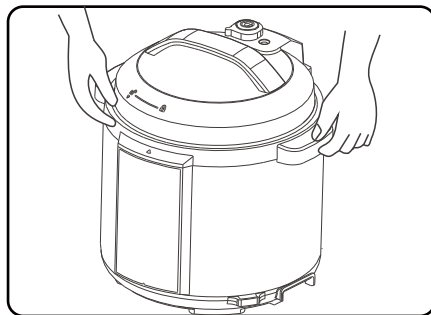

### Note:

① Soupape d'échappement : retirer la soupape d'échappement du couvercle. Nettoyez l'intérieur de la soupape, la valve de ventilation et la soupape de sécurité avec une brosse et un chiffon au moins une fois par mois.

② Joint d'étanchéité : veuillez enlever l'huile et la saleté de la bague et de la rainure avec un détergent et une brosse. L'huile et la saleté restées peuvent apparaître jaunâtres. Après le nettoyage, il peut retrouver sa couleur d'origine en acier inoxydable. Il est recommandé de nettoyer le joint d'étanchéité une fois tous les deux mois.

③ Réservoir d'eau : une fois la cuisson terminée, de la vapeur et de l'eau peuvent rester dans le réservoir d'eau du récipient externe. L'eau restante dans le réservoir doit être retirée pour éviter les odeurs. Essuyez-la avec un chiffon propre.

## INSTRUCTIONS AVANT UTILISATION

Avant d'utiliser l'appareil pour la première fois, retirez tous les accessoires de l'intérieur du récipient, lisez attentivement le guide d'utilisation, en particulier les conseils d'utilisation et les précautions pour éviter tous dommages matériels et corporels.

## PANNEAU DE COMMANDE

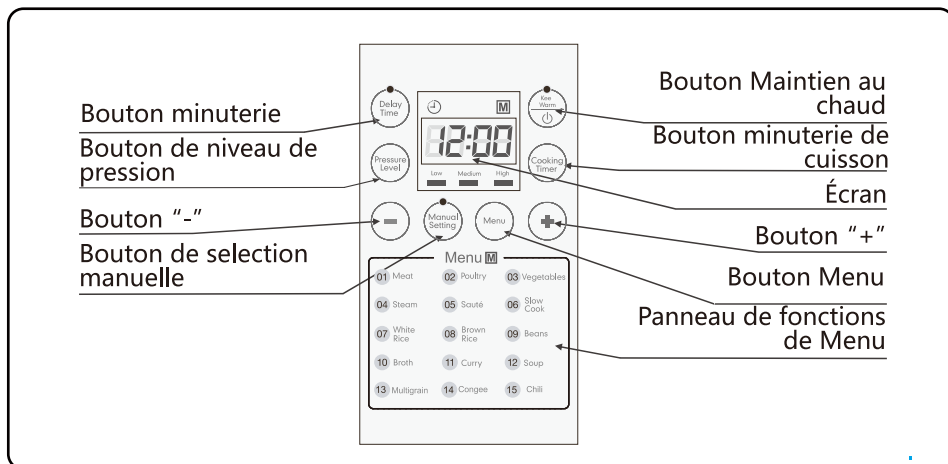

### Fonction maintien de la pression (en option)

Cette fonction vous permet de régler le temps de maintien de la pression en appuyant sur le bouton de niveau de pression. Il est nécessaire de passer en mode "Configuration manuelle" premièrement.

### Fonction minuterie de cuisson

Sélectionnez l'heure de fin de cuisson en appuyant sur les boutons "+" / "-"

### Fonction minuterie

Réglez l'heure de fin en appuyant sur le bouton "+" / "-" .

## DÉMONTAGE ET INSTALLATION DU VERRU DE SÉCURITÉ ET DE LA BAGUE D'ÉTANCHÉITÉ

**Démontage** Tirez vers le haut.



**Installation** Appuyez dessus pour l'installer

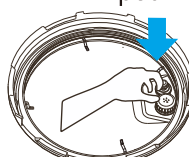

1. Vérifiez que le joint d'étanchéité et le verrou de sécurité du couvercle soient correctement installés avant chaque utilisation.
2. Après chaque utilisation, nettoyez le joint d'étanchéité et autour du verrou de sécurité pour éviter une défaillance du couvercle.

**Démontage** Tirez doucement vers le haut.

Bague  
d' étanchéité

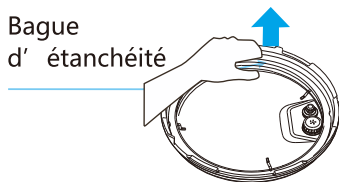

**Install** Appuyez dessus pour l' installer

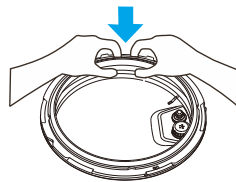

1. Ne tirez pas sur le joint d' étanchéité. Sinon, le joint risque de se déformer et de modifier la pression.
2. N' utilisez pas l' appareil si le joint d' étanchéité est endommagé. Faites-le changer dans un centre de réparation autorisé.

## UTILISATION ET ENTRETIEN DU RÉCIPIENT INTÉRIEUR

1. Ne le laissez pas vide pendant une longue période. Des tâches ou des déformations jaunes peuvent apparaître sur le fond s' il reste vide pendant une longue période.
2. Ne l'utilisez pas pour conserver des aliments acides, alcalins ou en conserve pendant une longue période. Bien que le récipient intérieur possède d'excellentes performances anti-corrosion, cela pourrait néanmoins provoquer un certain degré de corrosion. Le temps suggéré pour le maintien au chaud ne doit pas dépasser 2 heures.
3. Maintenez le récipient propre pour prolonger sa durée de vie. Ne le plongez pas dans l' eau de manière prolongée. Nettoyez-le avec du savon ou un détergent doux et de l' eau tiède pour enlever poussière, huile et saleté.
4. N' utilisez pas de spatules ou accessoires en acier afin de ne pas endommager la surface intérieure du récipient.

## PRÉPARATION POUR LA CUISSON

1. Ouvrez le couvercle correctement.
  - Prenez la poignée du couvercle supérieur et tournez-la dans le sens inverse des aiguilles d' une montre environ 30° jusqu' à la marque ▼ sur le bord du couvercle pointe avec la marque ▲ sur le bord de la carcasse de l' appareil, puis soulevez le couvercle.

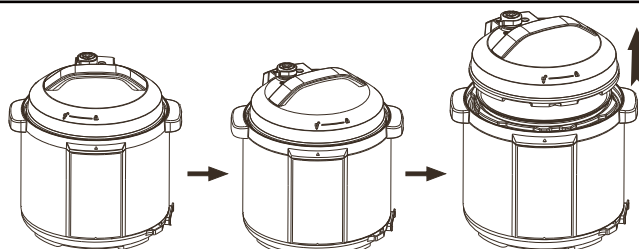

2. Vérifiez que toutes les pièces et tous les accessoires du couvercle soient • correctement installés.

Vérifiez que la soupape de sécurité et la soupape d' échappement ne soient pas bloquées. Assurez-vous également que le joint d' étanchéité et le verrou de sécurité soient correctement installés.

3. Sortez le récipient intérieur puis introduisez les aliments et l' eau dans ce récipient.

- La quantité totale de nourriture et d' eau ne doit pas dépasser la marque Max du récipient intérieur.

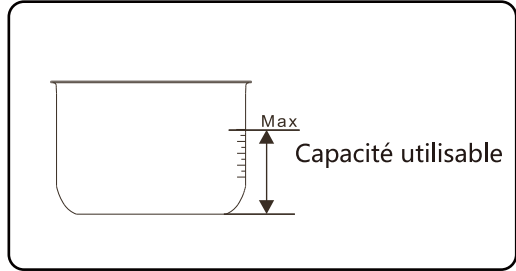

4. Remplacez le récipient dans l' appareil.

- Nettoyez la surface extérieure du récipient intérieur pour éliminer les corps étrangers et les liquides de la surface
- Tournez le récipient intérieur de gauche à droite pour vous assurer qu' il est en contact avec la plaque chauffante

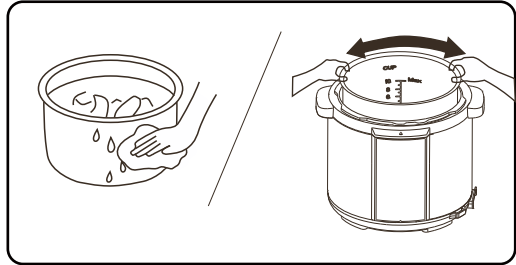

5. Fermez délicatement le couvercle

- Avant de fermer le couvercle, assurez-vous que le joint d' étanchéité est correctement installé.

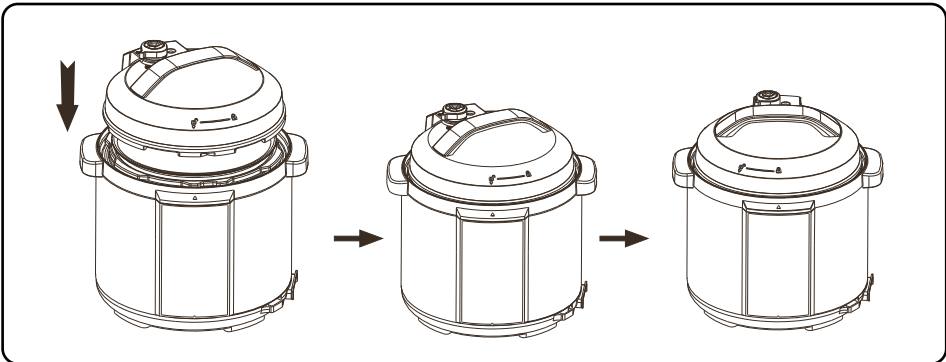

- Prenez la poignée du couvercle, alignez la marque " ▼ " du bord du couvercle avec la marque " ▲ " du bord de la carcasse. Placez le couvercle horizontalement par rapport au récipient et tournez le couvercle environ 30° dans le sens des aiguilles d' une montre jusqu' à ce que la marque " ☉ " de la carcasse s' aligne sur la marque " " du couvercle.

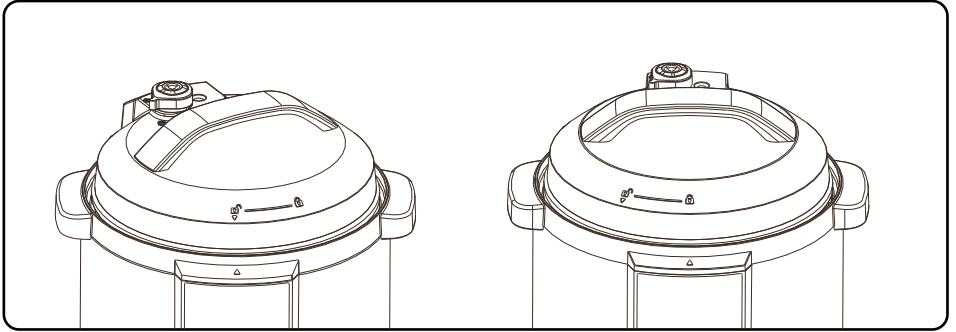

6. Installez correctement la soupape d' échappement.

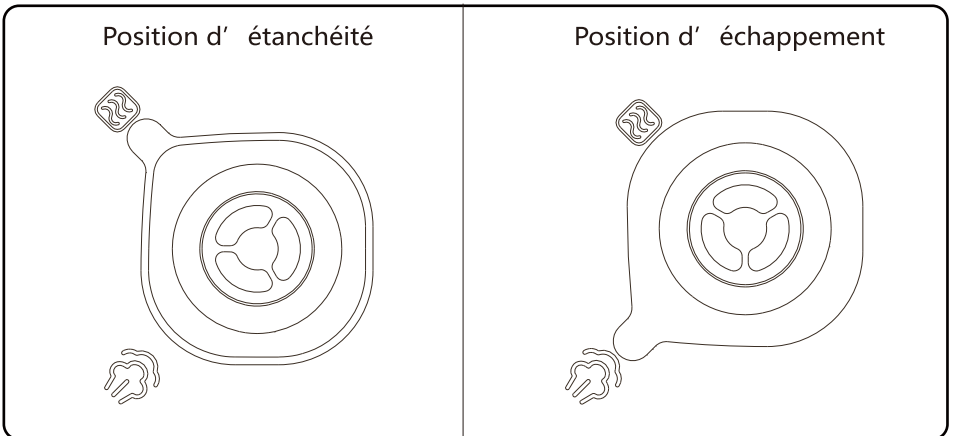

- Pendant l' utilisation de l' autocuiseur, placez la soupape d' échappement dans la position d' étanchéité de sorte que l' autocuiseur soit scellé.
- Pour l' évacuation manuelle, placez la soupape d' échappement de sorte que l' autocuiseur soit maintenu en mode d' évacuation. Gardez les mains et le visage à l' écart de la sortie de vapeur.
- Vérifiez que la soupape de sécurité soit en position base avant de mettre en marche l' autocuiseur (avant de mettre à chauffer l' autocuiseur, la soupape de sécurité doit toujours être abaissée).





# FONCTIONNEMENT

## GENERAL FUNCTION

1. Préparez la cuisson conformément au chapitre "Instructions avant utilisation" .
2. Allumez l' autocuiseur. Si les touches ne répondent pas pendant l' utilisation, vérifiez que le couvercle est correctement fermé dans la bonne position.
3. Sélectionnez la fonction souhaitée. En mode veille, appuyez sur le bouton "Menu" pour sélectionner une fonction, appuyez sur le bouton "+" / "-" pour changer la fonction. Chaque fonction nécessite un temps de cuisson différent. Plus la quantité de nourriture est importante, plus le temps de cuisson est long.
4. Appuyez sur un bouton de fonction. 10 secondes plus tard, l' autocuiseur commencera en sélectionnant le programme de la fonction correspondante. 10 secondes après avoir sélectionné la fonction, l' autocuiseur commencera à fonctionner. Appuyez sur le bouton "Keep Warm/OFF"  pour annuler le mode de cuisson actuel et revenir en mode veille.
5. Lorsque la cuisson est terminée (pour tous les modes sauf le mode Sauté), l' autocuiseur entrera automatiquement en mode Maintien au chaud. À la fin de la cuisson, l' indicateur de la fonction correspondante s' éteint et l' indicateur de maintien de la chaleur s' allume. L' autocuiseur émet un son et passe ensuite en mode maintien de la chaleur. En mode veille, appuyez sur le bouton « Keep Warm/OFF »  et le voyant de maintien de la chaleur s' allume. L' autocuiseur émettra un son et passera ensuite en mode maintien de la chaleur.

### Conseils:

IÀ n' importe quel moment, appuyez sur le bouton "Keep Warm/OFF"  pour annuler le mode de cuisson en cours et revenir au mode veille.

Lorsque l' autocuiseur fonctionne, il est normal qu' il émette un "clac", ne vous inquiétez pas si vous entendez ce son.

Une fois la cuisson terminée, le récipient interne pourrait s' élever au moment de l' ouverture du couvercle. Secouez le couvercle pour faire retomber le récipient à l' intérieur du corps de l' appareil, puis retirez le couvercle.

## OUVERTURE DU COUVERCLE EN TOUTE SÉCURITÉ

1. Débranchez l' autocuiseur du courant électrique.

2. Évacuation

A. Ouvrir le couvercle rapidement

Placez la soupape d' échappement en position d' évacuation jusqu' à ce que la soupape de sécurité baisse (pour les aliments solides).

B. Ouvrir le couvercle normalement

Laissez l' autocuiseur refroidir jusqu' à ce que la soupape de sécurité descende.

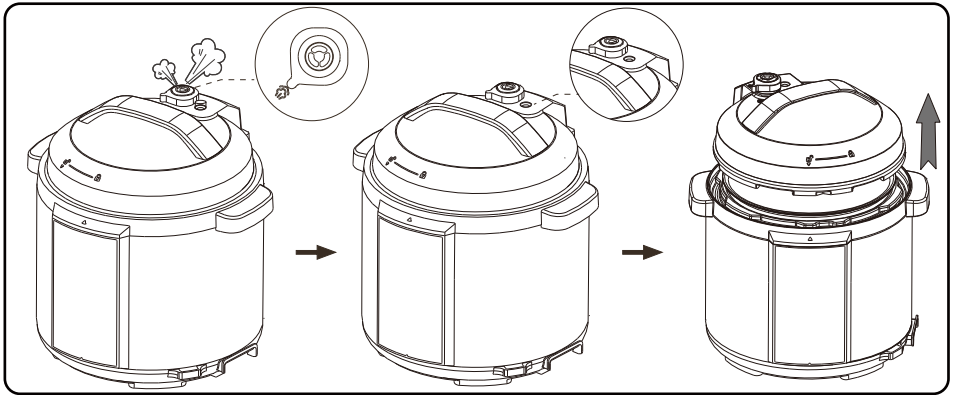

## B. Ouvrir le couvercle normalement

Laissez l' autocuiseur refroidir jusqu' à ce que la soupape de sécurité descende.

### 3.Ouvrez le couvercle.

Tournez le couvercle dans le sens inverse des aiguilles d' une montre avec la main gauche jusqu' à ce qu' il s' ouvre puis soulevez le couvercle avec votre main droite. N' ouvrez pas le couvercle avant que la pression dans l' appareil ne soit complètement libérée. Ne forcez pas son ouverture si vous rencontrez des difficultés.

Ne tirez pas sur la soupape d' échappement lorsque vous le tournez.



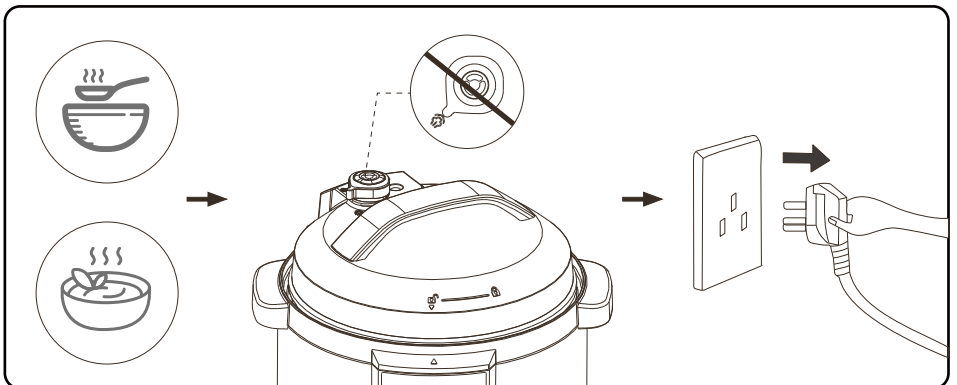

Après avoir fait cuire des aliments liquides (soupe ou purée), ne tournez pas la soupape d' échappement. Débranchez l' autocuiseur du courant électrique pour le laisser refroidir jusqu' à ce que descende la soupape de sécurité et que vous puissiez ouvrir le couvercle.

Après la cuisson de grandes quantités d' aliments, il est recommandé de ne pas procéder immédiatement à l' évacuation mais de garder la chaleur un moment avant d' ouvrir le couvercle.



## GUIDE DE CUISSON

Mode de cuisson	Réglage par défaut	Réglages de la pression	Réglages de la température	Plage de temps de cuisson
Viande	20min	N/A	N/A	N/A
Volaille	20min	N/A	N/A	N/A
Légumes	5min	N/A	N/A	N/A
Vapeur	10min	N/A	N/A	N/A
Sauté	30min	N/A	N/A	N/A
Cuisson lente	8h	N/A	N/A	N/A
Riz blanc	12-16min(Automatique)	N/A	N/A	N/A
Riz brun	22-26min(Automatique)	N/A	N/A	N/A
Haricots	40min	N/A	N/A	N/A
Bouillon	15min	N/A	N/A	N/A
Curry	20min	N/A	N/A	N/A
Soupe	30min	N/A	N/A	N/A
Céréales	22-26min(Automatique)	N/A	N/A	N/A
Porridge	25min	N/A	N/A	N/A
Chili	40min	N/A	N/A	N/A
Maintien au chaud 	10h	N/A	N/A	0-10h
Réglage manuel	30min	Bas/Moyen/Haut	N/A	1-120min

Modes	Directives
Veille	Une fois l' autocuiseur branché, le mode par défaut est veille, l'écran numérique clignote «----».
Mode de cuisson préprogrammé	<p>1. Cuisson normale: En mode veille, appuyez sur la touche "Menu" , le voyant "  " s'allume. Appuyez sur "+" ou "-" pour passer à la fonction de votre choix. 10 secondes plus tard, si aucun autre bouton n' est pressé, l' appareil commencera à cuire avec cette fonction et l' écran numérique affichera le numéro correspondant (en référence au menu du panneau de commande). Le compte à rebours commencera quand la pression dans l' appareil augmentera.</p> <p>2. Cuisson préconfigurée : En mode veille, appuyez sur la touche "Menu" , puis sur "+" ou "-" pour passer à la fonction de cuisson souhaitée. Appuyez sur le bouton "Delay Timer" et l' indicateur " Delay Timer " clignotera et l' affichage indiquera l' heure. Réglez l' heure souhaitée en appuyant sur les boutons "+" / "-" pour sélectionner les minutes. En appuyant une fois, vous ajusterez à 10 min et ainsi de suite. 10 secondes après le réglage, l' appareil commencera automatiquement la cuisson préconfigurée, l' heure de fin apparaîtra sur l' écran et le compte à rebours commencera.</p> <p>3. Appuyez sur le bouton "  " pour quitter le mode actuel</p>
Configuration manuelle	<p>1.Cuisson normale : En mode veille, appuyez sur le bouton "Manual Setup" . Les indicateurs "Manual Setting" et "High" s' allument. "30" apparaîtra à l' écran. Appuyez sur le bouton «Minuterie de cuisson» puis sur le bouton «+» / «-» pour régler le temps de maintien de la pression. 10 secondes plus tard, si aucun autre bouton n' est pressé, l' appareil commencera à cuire et "  " apparaîtra sur l' écran et le compte à rebours commencera quand la pression dans l' appareil augmentera.</p> <p>2. Cuisson préconfigurée : En mode veille, appuyez sur le bouton "Manual Setup" . Les indicateurs "Manual Setting" et "High" s' allument. "30" apparaîtra à l' écran. Appuyez sur le bouton "Delay Timer" et l' indicateur " Delay Timer " clignotera et l' affichage indiquera l' heure. Réglez l' heure souhaitée en appuyant sur les boutons "+" / "-" pour sélectionner les minutes. En appuyant une fois, vous ajusterez à 10 min et ainsi de suite. 10 secondes après le réglage, l' appareil commencera automatiquement la cuisson préconfigurée en mode " Manual Setup " , l' heure de fin apparaîtra sur l' écran et le compte à rebours commencera.</p> <p>3.Sélection de pression : En mode veille, appuyez sur le bouton "Manual Setup" . Les indicateurs "Manual Setting" et "High" s' allument. "30" apparaîtra à l' écran. Ajustez la pression en appuyant sur le bouton «Niveau de pression» selon vos besoins de cuisson. 10 secondes plus tard, si vous n' appuyez sur aucun autre bouton, l' appareil commencera à cuire en mode manuel et "  " apparaîtra à l' écran. Le compte à rebours commencera lorsque la pression augmentera dans le récipient.</p> <p>4.Appuyez sur le bouton "  " pour quitter le mode actuel.</p>

## FONCTION MAINTIEN AU CHAUD

- Après la cuisson, l' autocuiseur entre automatiquement en mode Maintien au chaud et le voyant correspondant s' allume.
- En mode veille, vous pouvez également appuyer sur le bouton "Maintien au chaud" pour activer cette fonction.
- La température de la fonction de maintien au chaud est de entre 60 et 80°C.



## NETTOYAGE APRÈS UTILISATION

1. Nettoyez l' appareil après chaque utilisation.
2. Avant de procéder à toute tâche de nettoyage et entretien, débranchez le câble d' alimentation et laissez l' appareil refroidir.
3. Retirez le couvercle et la cuve, nettoyez-les avec un détergent doux puis rincez-les bien avec de l' eau claire et essuyez-les avec un chiffon doux.
4. Nettoyez le côté interne du couvercle avec de l' eau. Le joint d' étanchéité, le verrou de sécurité, la soupape d' échappement et la soupape de sécurité peuvent être retirés pour le lavage. Installez-les correctement et en temps voulu après le lavage, puis séchez la partie interne du couvercle avec un chiffon.
5. Essuyez le corps de l' appareil avec un chiffon. Il est interdit de faire tremper le corps de l' appareil dans l'eau ou d'y vaporiser de l'eau.

## ENVIRONNEMENT DE STOCKAGE DE L' APPAREIL

- Nettoyez régulièrement l' extérieur de l' appareil et enlevez huile et saletés s' il reste sur une table ou un plan de travail.
- Placez l' autocuiseur à au moins 30 cm des autres appareils électriques.

## RÉVISIONS QUOTIDIENNES ET MAINTENANCE

- Pour utiliser l' appareil en toute sécurité et pour une plus longue durée de vie, vérifiez et maintenez-le avec soin.

Problèmes	Solutions
<ul style="list-style-type: none"> <li>• Le câble et la prise ont été dilatés, déformés, endommagés et la couleur a changé.</li> <li>• Une partie du câble et de la prise est plus chaude.</li> <li>• Le câble est flexible et le courant électrique est discontinu.</li> <li>• L' appareil ne chauffe pas normalement et génère de mauvaises odeurs.</li> <li>• L' appareil émet des bruits étranges ou vibre lorsqu' il est branché.</li> </ul>	Cessez d' utiliser l' appareil et apportez-le à un centre de réparation agréé.
<ul style="list-style-type: none"> <li>• Il y a de la poussière ou des saletés sur ou dans la prise.</li> </ul>	Nettoyez soigneusement la poussière et les saletés.

## DÉPANNAGE

Si l' un des problèmes suivants surgit, il ne s' agit pas d' un dysfonctionnement de l' appareil. Réviser bien les indications suivantes avant de le faire réparer.

S/N	Problème	Cause	Solution
1	Difficulté pour fermer le couvercle	Le joint d' étanchéité n' est pas correctement installé	Installez le joint d' étanchéité correctement.
		La soupape serre la tige de poussée.	Poussez légèrement la tige de poussée.
2	Difficulté pour ouvrir le couvercle	Float valve in the popped-up position	Press the float valve lightly with a chopstick.
		Il y a de la pression dans l' autocuiseur.	Ouvrez le couvercle lorsque la pression est complètement relâchée.
3	La vapeur s' échappe à travers du couvercle.	Joint d' étanchéité mal installé	Installez correctement le joint.
		Restes d' aliments dans le joint d' étanchéité	Nettoyez le joint.
		Joint endommagé	Remplacez le joint.
		Le couvercle n' est pas correctement fermé	Fermez le couvercle correctement.
4	Steam leaks from the float valve	Food residue on the float valve gasket	Nettoyez le joint de la soupape.
		Worn-out float valve gasket	Remplacez le joint de la soupape.
5	Float valve unable to rise	Too little food and water in inner pot	Ajoutez de l' eau et de la nourriture selon les recettes.
		Steam leaks from the lid or exhaust valve	Envoyez l' appareil au centre de réparation

S/N	Problème	Cause	Solution	
6	La vapeur sort de la soupape d' échappement sans arrêt.	La soupape d' évacuation n' est pas en position d' étanchéité.	Placez la soupape d' échappement dans la position d' étanchéité.	
		Échec de contrôle de pression	Envoyez l' appareil au centre de réparation.	
7	L' indicateur ne s' allume pas.	La prise ne fait pas contact.	Vérifiez la prise.	
8	Riz à moitié cru ou trop dur	Eau insuffisante	Ajoutez plus d' eau.	
		Couvercle ouvert avant l' heure	Une fois la cuisson terminée, laissez le couvercle fermé 5 minutes de plus.	
9	Riz trop cuit	Trop d' eau	Réduisez la quantité d' eau.	
10	Tous	E1 apparaît sur l' écran	Circuit ouvert du capteur inférieur	Envoyez l' appareil au centre de réparation.
		E2 apparaît sur l' écran	Court-circuit capteur inférieur	
		E5 apparaît sur l' écran	Capteur sur le circuit ouvert du couvercle	
		E6 apparaît sur l' écran	Court-circuit sur le capteur du couvercle	
		E8 apparaît sur l' écran	Défaut de l' interrupteur de pression	
		E11 apparaît sur l' écran	Anomalie de contrôle du circuit imprimé et défaut de communication du circuit imprimé	
		E12 apparaît sur l' écran	Anomalie de réception du circuit imprimé et défaut de communication du circuit imprimé	
		E13 apparaît sur l' écran	Circuit ouvert / court-circuit du capteur de sécurité	
		E14 apparaît sur l' écran	Anomalie de correction du capteur de sécurité	
		E15 apparaît sur l' écran	Défaut de réception du circuit imprimé du capteur de température	
		E17 apparaît sur l' écran	Défaut de réception du circuit imprimé	
		E18 apparaît sur l' écran	Défaut de contrôle du circuit imprimé	
		L'écran d'affichage affiche EC.	Le couvercle est en position d'erreur.	Placez-le dans la bonne position

— Si le problème n' est pas corrigé après avoir suivi les indications ci-dessus, contactez notre service de réparation agréé.

### Déclaration spéciale

**Ajout:** Toute amélioration technique peut être insérée dans une révision de ce guide et ce, sans préavis. Pour tout changement d'aspect et de couleurs, les caractéristiques du produit réel prévalent.

## SCHEMA ÉLECTRIQUE

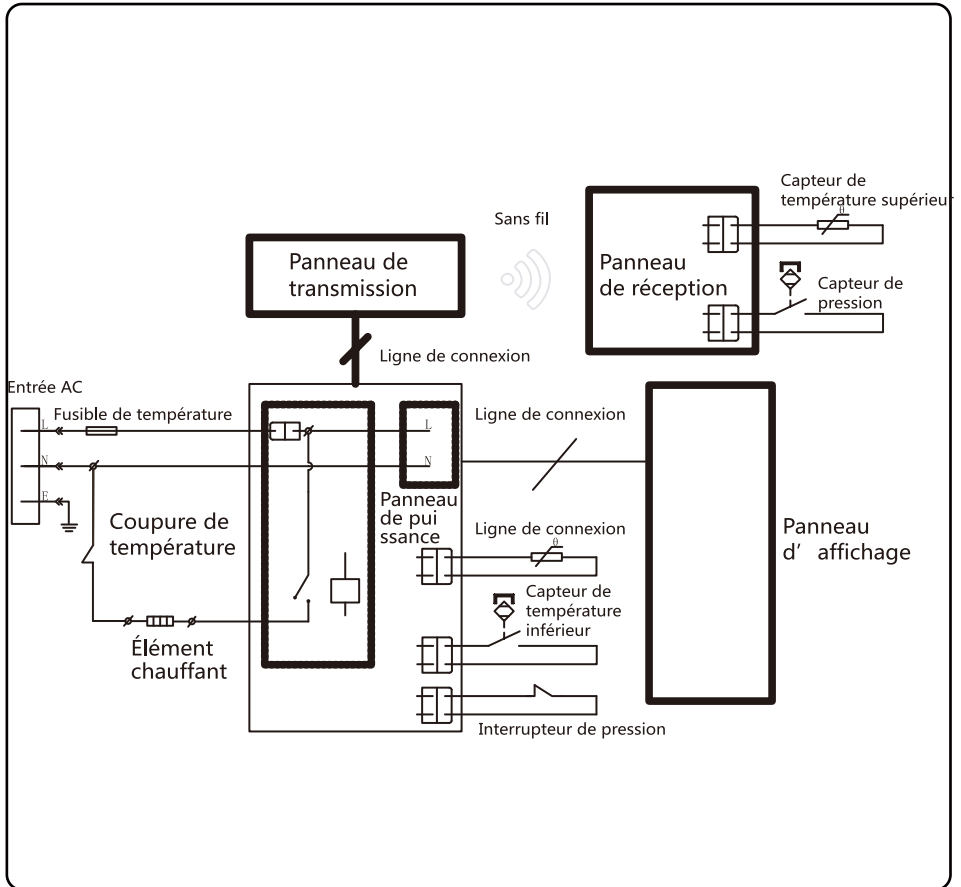

Ce marquage indique que cet appareil ne doit pas être éliminé avec les autres déchets ménagers et ce, dans toute l'UE. Pour éviter tout risque d'atteinte à l'environnement ou à la santé humaine résultant d'une élimination incontrôlée des déchets, recyclez-le de manière responsable afin de promouvoir la réutilisation durable des ressources matérielles. Pour retourner votre appareil usagé, veuillez utiliser les systèmes de retour et de collecte ou contactez le revendeur chez qui vous avez acheté le produit. Ils peuvent reprendre ce produit pour un recyclage sans danger pour l'environnement.

GARANTIE: 2 ANS



# PRECAUÇÕES

---

---

## Leia todas as instruções

1. Não opere nenhum aparelho com um cabo ou plugue danificado ou após o aparelho ter funcionado mal ou ter sido danificado de alguma maneira. Devolva o aparelho à assistência técnica autorizada mais próxima para exame, reparo ou ajuste
2. Este aparelho é apenas para uso doméstico. Não use ao ar livre.
3. Mantenha o aparelho elétrico fora do alcance das crianças ou informe a pessoa. Não deixe que eles usem o aparelho sem supervisão.
4. Este aparelho não deve ser usado por crianças. Mantenha o aparelho e o cabo fora do alcance das crianças.
5. Os aparelhos podem ser usados por pessoas com capacidades físicas, sensoriais ou mentais reduzidas ou falta de experiência e conhecimento, se tiverem recebido supervisão ou instruções sobre o uso do aparelho de maneira segura e entenderem os riscos envolvidos.
6. As crianças não devem brincar com o aparelho.
7. Não mergulhe qualquer parte do aparelho em água ou outro líquido.

8. Desligue e desconecte o aparelho antes da limpeza, manutenção ou remanejamento e sempre que não estiver em uso.
9. Este aparelho destina-se a ser utilizado em aplicações domésticas e similares, tais como:
  - Áreas de cozinha de funcionários em lojas, escritórios e outros ambientes de trabalho; casas de fazenda;
  - por clientes em hotéis, motéis e outros ambientes residenciais;
  - ambientes tipo cama e café da manhã;
10. O regulador de pressão que permite a fuga de vapor deve ser verificado regularmente para garantir que eles não estão bloqueados.
11. Declare que o recipiente não deve ser aberto até que a pressão diminua o suficiente.
12. O aparelho não deve ser operado por meio de um temporizador externo ou de um sistema de controle remoto separado.
13. Os aparelhos de cozinha devem ser posicionados em uma posição estável, com as pernas posicionadas para anular o derramamento dos líquidos quentes.
14. A superfície do elemento de aquecimento está sujeita a calor residual após o uso, não toque.

15. O fogão não pode ganhar pressão quando a tampa não está bem fechada e a tampa não pode ser aberta quando a pressão interna está muito alta.
16. Não deixe as crianças perto da panela de pressão quando em uso.
17. Não coloque a panela de pressão em um forno aquecido.
18. Mova a panela de pressão sob pressão com o maior cuidado. Não toque em superfícies quentes. Use as alças e botões. Se necessário, use proteção.
19. Não utilize a panela de pressão para um fim diferente daquele a que se destina.
20. Este aparelho cozinha sob pressão. Escaldes podem resultar do uso inadequado da panela de pressão. Certifique-se de que o fogão esteja bem fechado antes de aplicar calor, veja "instruções de uso" .
21. Nunca force a abertura da panela de pressão. Não abra antes de verificar se a pressão interna caiu completamente. Veja o manual de instruções.
22. Nunca use sua panela de pressão sem adicionar água ou comida, exceto a função Sauté, isso seriamente danificá-la.
23. Não encha o fogão além de 2/3 da sua capacidade. Ao cozinhar alimentos que se ex

- pandem durante o cozimento, como arroz ou desidratam vegetais, não encha o fogão com mais da metade de sua capacidade.
24. Use a (s) fonte (s) de calor apropriada (s) de acordo com o Manual de Instruções.
  25. Depois de cozinhar carne com a pele (por exemplo língua de boi) que pode inchar sob o efeito de pressão, não pique a carne que a pele está inchada; pode ser escaldado.
  26. Ao cozinhar alimentos pastosos, agite suavemente o fogão antes de abrir a tampa para evitar a ejeção de alimentos.
  27. Antes de cada utilização, verifique se as válvulas não estão obstruídas. Veja o manual de instruções.
  28. Nunca use a panela de pressão em seu modo pressurizado para fritar em profundidade ou rasa.
  29. Não adultere nenhum dos sistemas de segurança além das instruções de manutenção especificadas no Manual de Instruções.
  30. Use somente peças de reposição do fabricante de acordo com o modelo relevante. Em particular, use um corpo e uma tampa do mesmo fabricante indicados como compatíveis.
  31. **GUARDE ESTAS INSTRUÇÕES.**

## **Aviso**

1. Quando estiver exausta, mantenha o rosto e as mãos longe do orifício de ventilação e da tampa durante a operação para evitar queimaduras.

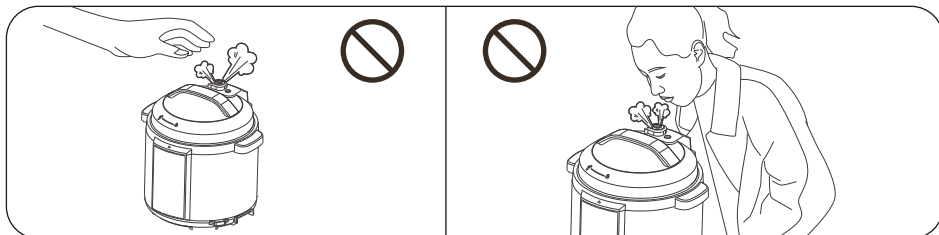

2. Desligue o aparelho da corrente antes de levar comida.

3. Nunca bloqueie a periferia da posição de fixação para garantir a segurança.

4. Nunca tente descobrir o fogão quando a válvula flutuante estiver flutuando ou se a alta pressão estiver dentro.

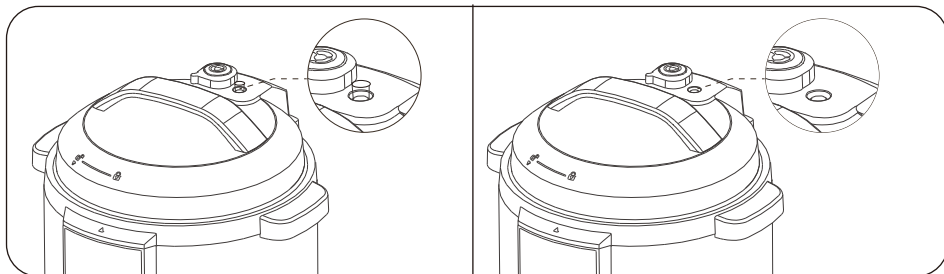

5. Por favor, lembre-se de fluir a água quente da válvula de escape ao abrir a tampa.

6. O anel de silicone não é usado como dispositivo de segurança.









7. A instalação incorreta pode causar perigo. Por favor, cuide da instalação correta.

8. Evite o derramamento no soquete do cabo de alimentação.

## **PRECAUÇÕES DE SEGURANÇA**

Para evitar ferimentos e perdas de propriedade, observe as seguintes precauções de segurança.

### Significado das marcas:

 Significa itens "Proibidos"	 Proibições Gerais	 Proibido Desmontar	 Proibido mãos molhadas
	 Proibido contacto	 Proibido spray de água	
 Significa itens "obrigatórios"	 Deve ser feito		 Remover o plugue

O perigo causado pelo uso incorreto se os avisos seguintes forem negligenciados inclui dois graus

**AVISO**

Pode causar morte ou ferimentos graves se os itens de aquecimento forem desobedecidos.

**USE TOMADA DE 220V ~ 240V**

- Falha ao usar AC 220V ~ 240V eletricidade pode causar incêndio ou choque elétrico.
- Perigo de incêndio se uma tomada ruim for adotada.

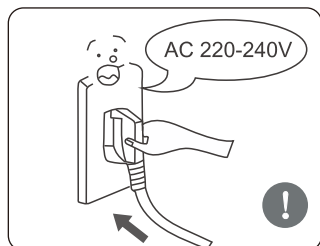
**UMA TOMADA DEVE SER USADA SOZINHA**

- Uma tomada com corrente nominal superior a 10A com fio de aterramento deve ser usada sozinha;
- Se compartilhado com outros aparelhos elétricos, o soquete pode causar aquecimento anormal e resultar em incêndio.

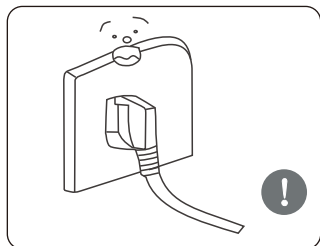
**É ESTRITAMENTE PROIBIDO USAR OUTRA TAMPAT**

- É estritamente proibido usar outra tampa para aquecimento, e no processo (ligado), o uso de tampa não original não é permitido. Como isso pode causar choque elétrico ou riscos de segurança.

**OS PRODUTOS NÃO PODEM SER IMERSOS OU POLVILHADOS EM ÁGUA**

- Isso pode causar choque elétrico e curto-circuito elétrico.

**VERIFIQUE PERIODICAMENTE**

- Certifique-se de verificar periodicamente a tampa de prova de bloqueio e o núcleo da válvula de escape para se certificar de que eles não estão bloqueados;
- Não cubra a válvula de escape com objeto pesado ou substitua-a por outro objeto.

## **NÃO COLOQUE OBJETOS ESTRANHOS**

- É proibido inserir limalhas metálicas, agulhas e outros materiais estranhos na lacuna. Como isso pode causar choque elétrico ou anomalias no movimento.

## **A MODIFICAÇÃO É PROIBIDA**

- A modificação ou reparo por não profissionais é proibida.
- Violação pode causar incêndio ou choque elétrico.
- A reparação ou substituição de peças deve ser feita em um centro de manutenção autorizado.

## **ADVERTÊNCIA AO ABRIR A TAMPA**

- Quando a panela de pressão elétrica não está funcionando, não há pressão no pote, a válvula de bóia está abaixada;
- Quando a panela de pressão elétrica está funcionando, a pressão no fogão sobe, a válvula de flutuação sobe;
- Se for difícil abrir a tampa, por favor, não a abra com força, caso contrário, pode causar queimaduras ou ferimentos.

**⚠ CUIDADOT** | Pode causar ferimentos ou danos materiais se os itens de precaução forem desobedecidos.

## **NUNCA PUXE O PLUGUE COM A MÃO MOLHADA**

- Para evitar choque elétrico.

## **DESLIGUE QUANDO NÃO ESTIVER EM USO**

- Caso contrário, pode produzir corrente de fuga, causar incêndio ou falha.

## **QUANDO O FOGÃO ESTÁ FUNCIONANDO, POR FAVOR, NÃO TOQUE NA TAMPAT**

- Quando a panela está funcionando, a tampa tem alta temperatura, não toque nela; caso contrário, isso pode causar queimaduras.

## **NÃO USE UM POTE QUE NÃO SEJA O ESPECIFICADOT**

- Quando houver objetos estranhos no fundo da superfície da panela e da placa de aquecimento, remova o objeto estranho antes de usá-lo. Caso contrário, pode causar superaquecimento e operação anormal, etc.

## **AO MOVER O PRODUTO, POR FAVOR, SEGRE A ALÇA DO CORPO DO FOGÃO**

- Não segure a alça da tampa diretamente para evitar a queda da tampa.

## **AO PUXAR O PLUGUE, DEVE APERTAR O PLUGUE**

- Não puxe o cabo de alimentação, caso contrário, ele danificará o cabo, causando choque elétrico e curto-circuito.

## **AO TRABALHAR, NUNCA MOVA AS MÃOS PERTO DA PORTA DE ESCAPE.**

- Durante a cozedura, não cubra o respiradouro com uma toalha ou outros itens.

## **A QUANTIDADE TOTAL DE COMIDA E ÁGUA NÃO PODE EXCEDER A ESCALA MÁXIMA**

- Caso contrário, os alimentos podem não estar cozidos ou causar mau funcionamento.

## **NÃO COLOQUE A PANELA INTERNA EM OUTRO APARELHO PARA AQUECIMENTO**

- Para evitar distorção ou falha do aparelho.

## **NÃO USE NOS SEGUINTE LOCALIST**







- Não use em locais instáveis;
- Não o use em locais próximos a água ou fogo; Não o use perto de paredes ou móveis;
- Não o use em locais expostos à luz solar direta ou respingos de óleo.

## **Especificações**

Modelo	Capacidade	Voltagem	Frequência	Potência	Rango de Frequência
300008IAU	5.5 L	220V-240V~	50/60Hz	1000W	100-200kHz



Maxima Potência TX	Tamanho do potet	Pressão de trabalho	Manter temper- ature quente
< -5 dBµA/m at 10 m	8.66"	80kPa	60°C-80°C

	Colher	Colher sopa	Manual usuário
Accesórios	Vaso medidor	Potência components de corda	Caixa de água
			
			

Por este meio, SAMSPARTY SL, declara que este 300008IAU está em conformidade com os requisitos essenciais e outras disposições relevantes da Diretiva RE 2014/53 / UE. Uma cópia do DoC completo está anexada.

## ESTRUTURA DO PRODUTO



Diagrama estrutural da válvula de flutuador



### Dicas:

Confirme se a válvula de bóia, a tampa de proteção do bloco e o anel de vedação estão instalados corretamente antes de usar cada vez;

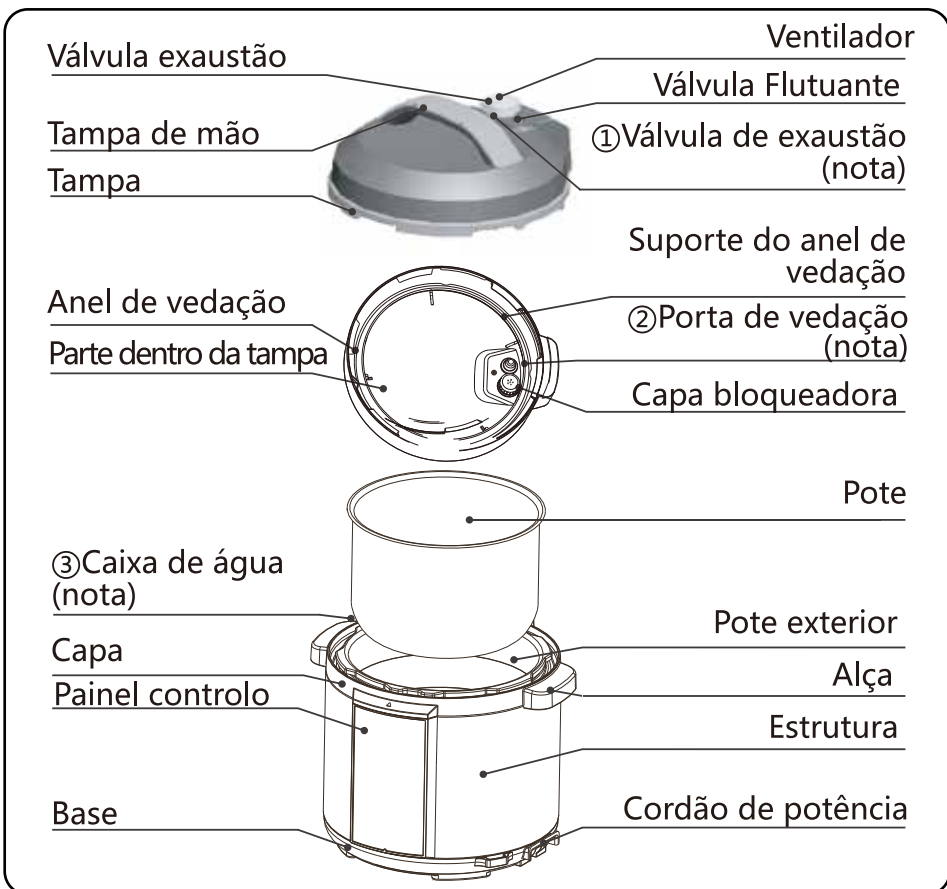
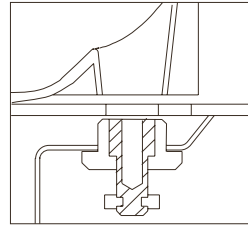
Antes de colocar a panela interna na panela de cada vez, remova a sujeira e a água do lado externo da panela interna e do lado interno da panela externa;

Por favor, mova o produto com a alça do corpo do fogão; por favor, retire a água da tampa da carcaça com uma toalha.

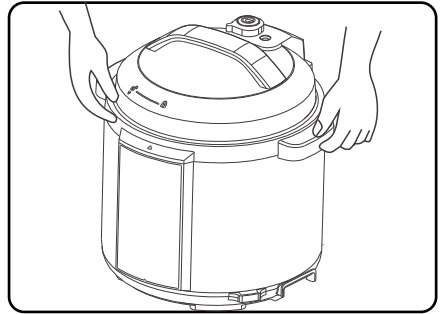

### Nota:

① Válvula de escape: Retire a válvula de escape da tampa. Limpe o interior da válvula de escape, o orifício de ventilação na tampa e a válvula de flutuação, com escova e toalha pelo menos uma vez por mês.

② Porta de vedação: Por favor, retire o óleo e a sujeira da porta de vedação com detergente e escova. As manchas de óleo e sujeira podem parecer amareladas. Após a lavagem, pode recuperar a cor original como aço inoxidável. Sugere-se limpar o portão de vedação a cada 2 meses.③ Water box: After cooking, the steam may stay in the water box of the outer pot in the form of water. Water in the box should be removed for avoiding bad odor, then please dry the box with clean towel.

## INSTRUÇÕES ANTES DE USAR

Quando utilizar pela primeira vez, retire todos os acessórios do corpo do fogão, leia atentamente o Manual do Utilizador e preste especial atenção à utilização e precauções para evitar perdas de propriedade ou lesões físicas.

## PAINEL DE CONTROLE

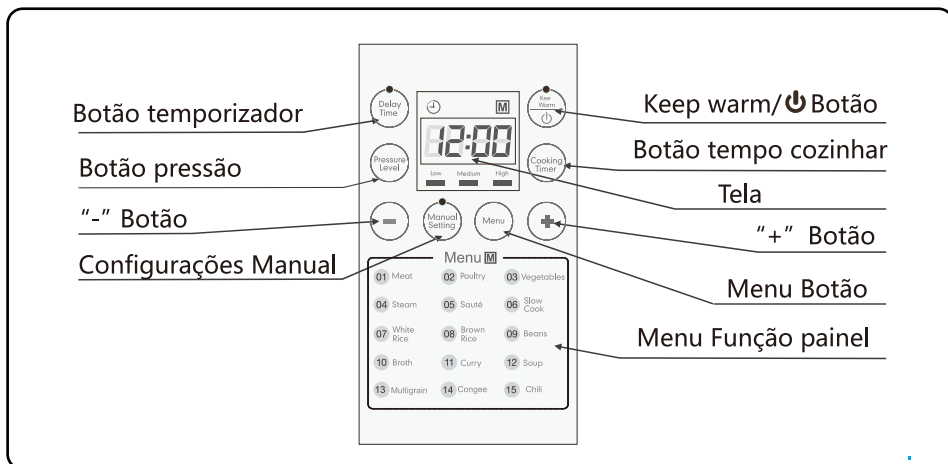

### Função de nível de pressão opcional

Esta função permite ajustar o nível de pressão de acordo com a necessidade pessoal, pressionando o botão "Pressure Level". É necessário entrar primeiro no estado "Configuração manual".

### Função de temporizador de cozinha

Esta função permite ajustar o tempo de manutenção da pressão pressionando o botão "+ / -". É necessário entrar no estado "Configuração manual".

### Função de temporizador de atraso

Defina o tempo de acabamento

## DESMONTAGEM E INSTALAÇÃO DA TAMPA DE PROTEÇÃO DO BLOCO E DO ANEL DE VEDAÇÃO

Desmontar

Puxe para cima

Copa  
bloquea-  
dora

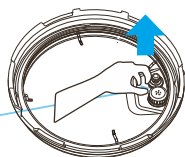

Instalar

Presionar para baixo  
para instalar

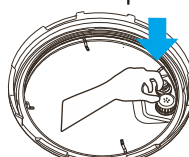

1. Verifique se o anel de vedação e a tampa de proteção do bloco estão corretamente instalados na tampa antes de usar cada vez.
2. Após o uso, limpe por favor a selagem anel e a área em torno da tampa da prova do bloco para impedir o emperramento e o mau odor.

Desmontar

Puxe para fora

Anel de vedação

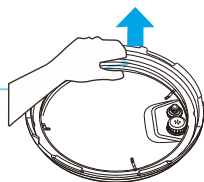

Instalar

Presionar para baixo para instalar

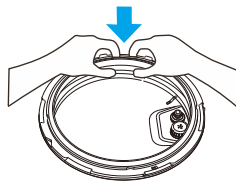

1. Por favor, não puxe o anel de vedação. Caso contrário, o anel de vedação distorcido pode influenciar sua função e efeito de pressão.
2. Não use uma vedação danificada Anel. Por favor, substitua-o em

## USO E MANUTENÇÃO DO POTE INTERNO

1. Não mantenha vazio por um longo período.
  - Pode causar pote interno amarelado e manchado ou fundo distorcido se o pote estiver vazio por muito tempo.
2. Não use para armazenar alimentos ácidos, alcalinos ou conservados por um longo período.
3. Embora o pote interno tenha excelente desempenho anticorrosivo, ele ainda pode causar certo grau de corrosão, portanto o tempo sugerido para manter o calor não deve exceder 2h.
3. Mantenha-o limpo para prolongar a vida útil. Não mergulhe na água por um longo período.
  - Limpe a panela interna com sabão, detergente fraco ou água morna para remover poeira, óleo e sujidade.
4. Não use uma espátula de metal ou outra ferramenta dura, senão danificará a superfície interna da panela.

## PREPARATION FOR COOKING

1. Abra a tampa corretamente
 

Segure o manípulo da tampa, gire-o no sentido anti-horário por cerca de 30 ° até a marca na borda da tampa mirar a marca na borda da tampa da caixa e, em seguida, levante a tampa.

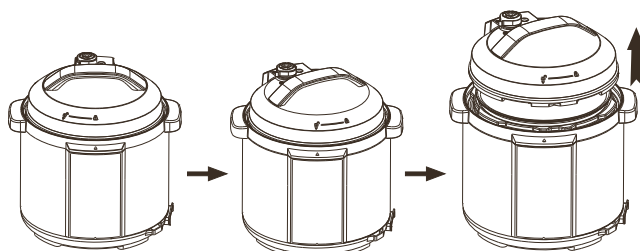

2. Verifique se todas as peças e acessórios da tampa estão bem instalados
- Verifique se a válvula de flutuação e a válvula de escape estão presas; confirme se o anel de vedação e a tampa de proteção do bloco estão bem instalados.

3. Retire o pote interno, coloque comida e água no pote interno
- A quantidade total de comida e água não deve exceder o Max marcado no pote interno.

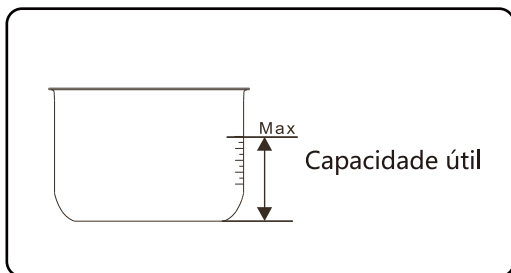

4. Coloque o pote interno no fogão

- Limpe para limpar a superfície externa da panela interna. Outros assuntos e água não são permitidos na superfície interna da panela externa;
- Gire a panela interna para a esquerda e para a direita para garantir um bom contato com a placa de aquecimento.

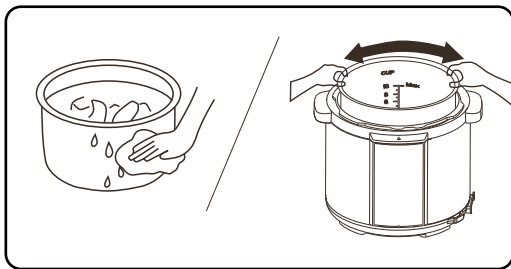

5. Feche a tampa com segurança

- Antes de fechar a tampa, verifique se o anel de vedação está bem instalado.

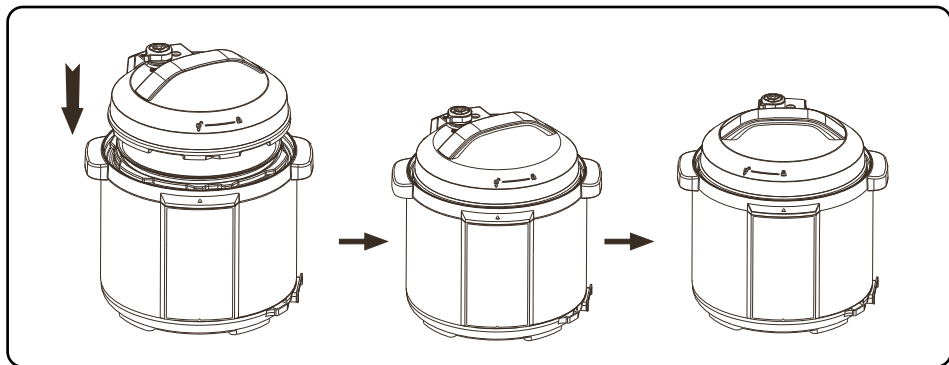

- Segure a alça da tampa, alinhe a marca "▼" na borda da tampa com a marca "▲" na borda da tampa da caixa, coloque a tampa no corpo da panela horizontalmente e, em seguida, gire a tampa no sentido horário por cerca de 30°. Trancar o local até que a marca "na borda da tampa da carcaça esteja alinhada com a marca" na tampa.

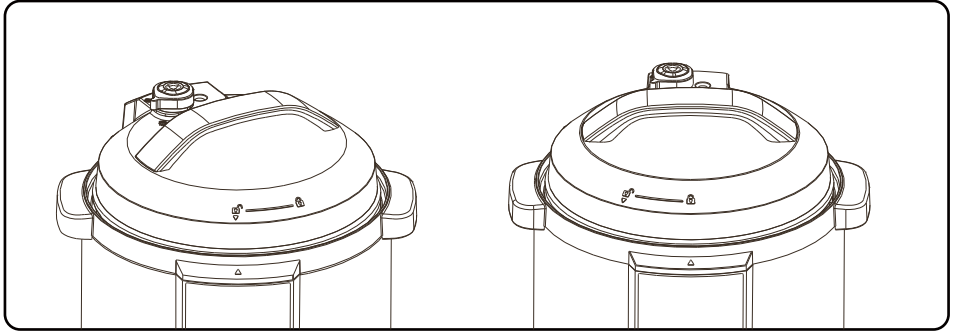

#### 6. Coloque bem a válvula de escape

- Ao trabalhar, por favor, gire a válvula de escape para a marca de vedação, o que significa que a panela de pressão elétrica permanece no estado de vedação;
- Para a exaustão manual, por favor, gire a válvula de escape para a marca de exaustão para manter a panela de pressão no estado de exaustão; quando estiver exausta, não coloque as mãos ou o rosto acima do orifício de ventilação;
- Verifique se a válvula de bóia está na parte inferior antes de cozinhar (antes de aquecer, a válvula de bóia está abaixada).

Diagrama esquemático de vedação



Diagrama esquemático de exaustão



# GUIA DE UTILIZAÇÃO

## FUNÇÕES GERAIS

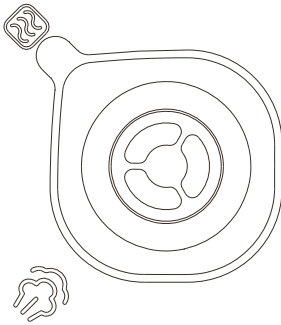
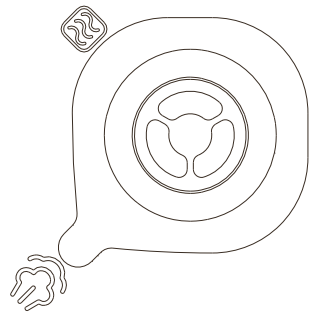
---

1. Prepare-se para cozinhar de acordo com o capítulo de "Instruções antes do uso"

2. Ligue-o. Se os botões estiverem inativos, verifique se a tampa está fechada no lugar certo.

3. Selecione a função desejada no estado de espera, pressione o botão

"Menu" para selecionar a função, pressione o botão "+" / "-" para alternar

função; Função diferente requer tempo de cozimento diferente. E quanto mais a comida, mais tempo de cozimento é necessário.

4. Pressione um botão de função. 10s depois, a panela de pressão elétrica começa a selecionar o programa da função correspondente. Então, depois de 10s, o fogão começa a funcionar.

Quando o fogão estiver funcionando, pressione o botão "Manter Quente /" para cancelar o modo atual e retornar ao modo de espera.

5. Após o cozimento em qualquer modo (exceto no modo saute), o fogão entrará automaticamente no modo manter quente.

Após a cozedura, o indicador da função correspondente apaga-se e o indicador keep warm acende. O fogão faz sons ao entrar no modo manter quente.

No modo de espera, pressione o botão "Manter Quente /", o indicador manter quente aceso, o fogão faz sons ao entrar no modo manter quente.

### Dicas:

Em qualquer modo, se quiser cancelar o modo atual e retornar ao modo de espera, pressione o botão  "Manter Quente /" .

Quando o fogão está funcionando, é normal que ele faça um som de "clique". Portanto, não se assuste quando ouvir esse som.

Depois de cozinhar uma pequena quantidade de comida, a panela interna pode ser levantada quando abrir a tampa. Por favor, agite a tampa para deixar cair a panela interna no corpo do fogão e, em seguida, retire a tampa.

## ABRIR A TAMPA COM SEGURANÇA

---

1. Corte a fonte de alimentação ou puxe o plugue

2. exaustão

A. rapidamente abrir a tampa

Coloque a válvula de escape na marca de escape. Continue exausto até que a válvula de flutuação caia. (Para alimentos não líquidos)

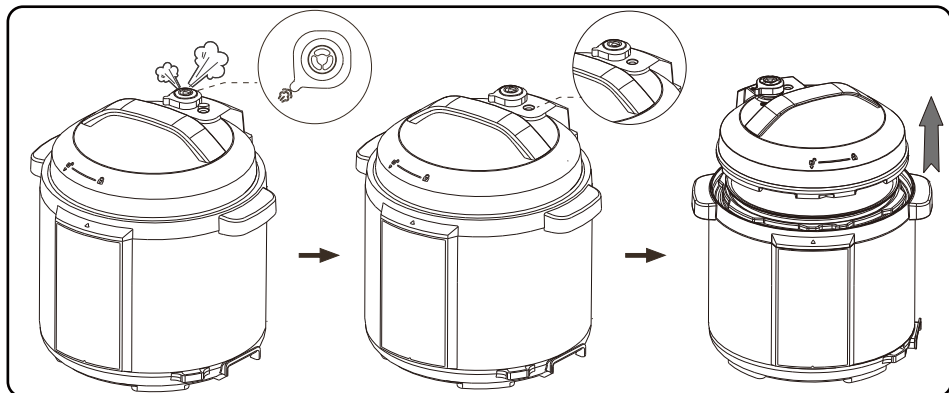

## B. Método geral de exaustão

Deixe a panela de pressão esfriar naturalmente até que a válvula de flutuação caia.

### 3. Abra a tampa

Gire a tampa no sentido anti-horário até a posição de abertura da tampa com a mão esquerda e levante a tampa com a mão direita.

Não abra a tampa antes que a pressão na panela seja completamente liberada. Não abra a tampa à força se for difícil de abrir.

Não puxe a válvula de escape quando a girar.

Depois de cozinhar alimentos líquidos (mingau e sopa), não vire a válvula de escape. Por favor, corte a fonte de alimentação ou puxe o plugue para resfriá-lo naturalmente até a válvula de bóia cair, então a tampa pode ser aberta.

Depois de cozinhar uma grande quantidade de comida, por favor, não escape imediatamente. Sugere-se manter

aquecer por algum tempo antes de abrir a tampa.

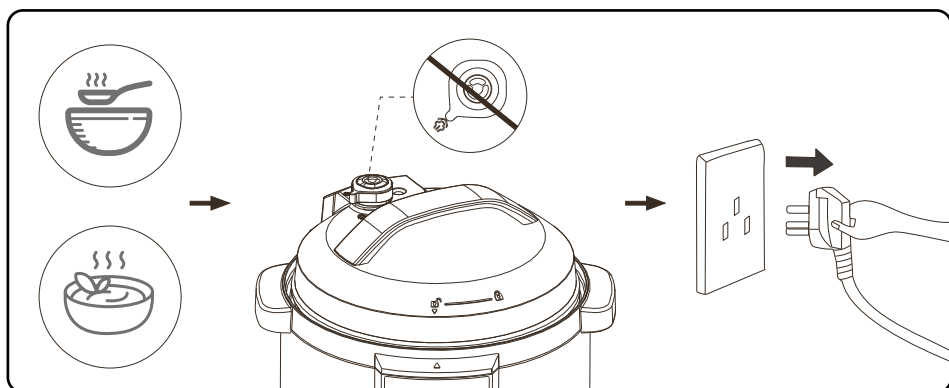



## GUIA DE COMO COZINHAR

Modo cozinhar	Configurações	Ajuste pressões	Ajustes de temperatura	Tempo de cozinhar
Carne	20min	N/A	N/A	N/A
Aves de capoeira	20min	N/A	N/A	N/A
Legumes	5min	N/A	N/A	N/A
Vapor	10min	N/A	N/A	N/A
Refogue	30min	N/A	N/A	N/A
Cozinhe devagar	8h	N/A	N/A	N/A
Arroz branco	12-16min(Automático)	N/A	N/A	N/A
Arroz castanho	22-26min(Automático)	N/A	N/A	N/A
Feijões	40min	N/A	N/A	N/A
Caldo	15min	N/A	N/A	N/A
Curry	20min	N/A	N/A	N/A
Soup	30min	N/A	N/A	N/A
Multigrain	22-26min(Automático)	N/A	N/A	N/A
Congee	25min	N/A	N/A	N/A
Pimenta	40min	N/A	N/A	N/A
Mantenha momo	10h	N/A	N/A	0-10h
Configuração manual	30min	Baixo/Médio/Alto	N/A	1-120min

Modo	Guia de utilização
Standby	Depois que o fogão é conectado, o modo padrão é de espera, a tela digital pisca "----"
Modo de Cozimento Pré-programado	<ol style="list-style-type: none"> <li>1. Cozimento normal: No modo de espera, pressione o botão "Menu", o indicador "M" acende. Pressione "+" ou "-" para mudar para a função de cozinhar que precisa. 10s mais tarde, se nenhum outro botão for pressionado, o produto começará automaticamente a funcionar com essa função, a tela digital exibirá o número correspondente (com referência ao menu no painel de controle) e iniciará a contagem regressiva quando a pressão aumentar no fogão.</li> <li>2. Cozimento predefinido: no modo de espera, pressione o botão "Menu" e, em seguida, pressione "+" ou "-" para alternar para a função de cozimento desejada. Em seguida, escolha o botão "Delay Timer", o indicador "Delay Timer" pisca enquanto a tela digital pisca a hora. Ajuste o tempo predefinido pressionando o botão "+ " / " - ". Pressione uma vez para ajustar a cada 10 minutos. 10s após o ajuste, o produto inicia automaticamente a cozedura predefinida, a tela digital exibe o tempo de acabamento e inicia a contagem regressiva.</li> <li>3. Saia do modo de trabalho: Pressione o botão "⏻" para sair do modo de trabalho atual.</li> </ol>
Configurações Manual	<ol style="list-style-type: none"> <li>1. Cozimento normal: No modo de espera, pressione o botão "Manual Setting", os indicadores "Manual Setting" e "High" acendem e a tela digital exibe "30". Pressione o botão "Cooking Timer" e depois o botão "+ " / " - " para ajustar o tempo de manutenção da pressão. 10s depois, se nenhum botão for pressionado, o produto começará a cozinhar automaticamente. A tela digital exibe "E-3" e inicia a contagem regressiva quando a pressão aumenta no fogão.</li> <li>2. Pré-ajuste de cozimento: No modo de espera, pressione o botão "Manual Setting", os indicadores "Manual Setting" e "High" acendem e a tela digital exibe "30". Em seguida, pressione o botão "Delay Timer", o indicador "Delay Timer" piscará e a tela digital piscará a hora. Ajuste o tempo predefinido pressionando o botão "+ " / " - ", pressione uma vez para ajustar a cada 10 minutos. 10s após o ajuste, o produto inicia automaticamente a cozedura predefinida em "Configuração Manual", a tela digital exibe o tempo de acabamento e inicia a contagem regressiva.</li> <li>3. Seleção de pressão: No modo de espera, prima o botão "Manual Setting", os indicadores "Manual Setting" e "High" acendem-se, o ecrã digital exibe "30". Ajuste a pressão pressionando o botão "Pressure Level" (Nível de pressão) para atender às suas necessidades de cozimento. 10s mais tarde, se não premir mais nenhum botão, o produto inicia automaticamente a cozedura no "Manual Setting", o ecrã digital apresenta "E-3" e inicia a contagem regressiva quando a pressão sobe no fogão.</li> <li>4. Saia do modo de trabalho: Pressione o botão "⏻" para sair do modo de trabalho atual.</li> </ol>

**KEEP WARM FUNCTION**

- Após a cozedura, a panela de pressão eléctrica entra automaticamente  
mantenha o modo quente, e o indicador de manter aquecido acende;
- No modo de espera, também pode pressionar o botão "Manter Quente" para  
mantenha morno;
- Mantenha a temperatura morna é de 60 ° C-80 ° C;

**LIMPAR ANTES DE USAR**

1. Limpe após cada uso.
2. Antes da limpeza e manutenção, desligue o cabo de alimentação e aguarde até o produto esfriar.
3. Remova a tampa e a panela interna, limpe primeiro com detergente, enxágue bem com água e seque com um pano macio.
4. Limpe o lado interno da tampa com água, o anel de vedação, a tampa de proteção do bloco,
5. O núcleo da válvula de escape e a válvula de flutuação podem ser removidos para lavagem. Instale-os de forma correta e correta após a lavagem e, em seguida, seque o lado interno da tampa com um pano.
6. Limpe o corpo do fogão com um pano. É proibido embeber o corpo do fogão em água ou borrifar água nele.

**AMBIENTE PARA ARMAZENAR O PRODUTO**

- Limpe periodicamente o fogão e remova o óleo e a sujeira se ele estiver armazenado na mesa.
- Coloque a panela de pressão eléctrica a 30 cm de distância de outros aparelhos de cozinha.

**VERIFICAÇÃO E MANUTENÇÃO DIÁRIAS**

- Para usar o produto com segurança e uma vida útil mais longa, por favor, verifique e mantenha-o cuidadosamente.

Se ocorrer o seguinte	Soluções
<ul style="list-style-type: none"> <li>• O cabo de alimentação ou plugue está inchado, distorcido, danificado ou a cor é alterada.</li> <li>• Uma parte do cabo de alimentação ou tomada é mais quente.</li> <li>• O cabo de alimentação está muito solto com fonte de alimentação instável.</li> <li>• A panela de pressão elétrica tem calor anormal e gera mau cheiro.</li> <li>• Há ruído ou vibração anormais quando conectado</li> </ul>	<p>Pare de usá-lo e conserte-o em uma agência de manutenção autorizada.</p>
<ul style="list-style-type: none"> <li>• Há poeira ou sujeira no plugue ou no soquete.</li> </ul>	<p>Limpar sujeira</p>

## RESOLUÇÃO DE PROBLEMAS

Quando os problemas a seguir ocorrem, não é culpa do fogão. Por favor, verifique cuidadosamente uma vez antes de enviá-lo para reparo.

S/N	Problema	Razão	Solução
1	Difícil fechar a tampa	Anel de vedação não instalado corretamente	Posicione bem o anel de vedação
		A válvula de flutuação fixa o tirante	Empurre levemente o tirante
2	Difícil de abrir a tampa	Válvula de flutuação na posição levantada	Pressione a válvula de bóia levemente com um pauzinho.
		Pressão existe dentro do fogão	Abra a tampa depois que a pressão for liberada completamente.
3	Vapores de vapor da tampa	Anel de vedação instalado incorretamente	Instale o anel de vedação conforme necessário
		Resíduo de comida deixado no anel de vedação	Limpar o anel de vedação
		Anel de vedação danificado	Substitua o anel de vedação
		A tampa não está fechada corretamente	Feche a tampa corretamente
4	Vazamentos de vapor da válvula de flutuação	Resíduo de comida na junta da válvula de flutuação	Limpe a junta da válvula de flutuação
		Vedação da válvula de flutuação esgotada	Substitua a junta da válvula de flutuação
5	Válvula flutuante incapaz de subir	Muito pouca comida e água no pote interno	Adicione água e comida de acordo com a receita
		Vazamentos de vapor da tampa ou da válvula de escape	Enviar para o centro de serviços para reparo

S/N	Problem	Reason	Solution	
6	Vapor sai da válvula de escape sem parar	Exhaust valve not point to the sealing mark	Turn the exhaust valve to the sealing mark	
		Pressure control fails	Send to the service center for repair	
7	O indicador de energia não acende	Contato mau soquete de poder	Por favor verifique a tomada	
8	Arroz meio cozido ou muito duro	Muito pouca água	Adicione a água de acordo	
		Tampa aberta prematuramente	Após o ciclo de cozimento, deixe a tampa fechada por mais 5 minutos.	
9	Arroz muito mole	Demasiada água	Reduza a água de acordo	
10	All indicators flas	Tela de exibição exibe E1	Circuito aberto do sensor inferior	Enviar para o centro de serviços para reparo
		Tela de exibição exibe E2	Curto-circuito do sensor inferior	
		Tela de exibição exibe E5	Sensor no circuito aberto da tampa	
		Tela de exibição exibe E6	Sensor no circuito curto da tampa	
		Tela de exibição exibe E8	Falha do interruptor de pressão	
		Tela de exibição exibe E11	Controlar a falha de comunicação do PCB e Iniciar PCB	
		Tela de exibição exibe E12	Recebendo PCB e Lançar falha de comunicação do PCB	
		Tela de exibição exibe E13	Sensor de flutuação aberto / circuito curto	
		Tela de exibição exibe E14	Falha de correção do sensor de flutuação	
		Tela de exibição exibe E15	Sensor de temperatura na falha de recebimento PCB	
		Tela de exibição exibe E17	Recebendo falha de PCB	
		Tela de exibição exibe 18	Iniciar falha do PCB	
		Tela de exibição exibe EC	A tampa está na posição de erro	

— Se a falha não for cancelada após a verificação acima, entre em contato com o centro de serviços autorizado para reparo.

### Declaração especial

**Adição:**Quaisquer melhorias técnicas devem ser colocadas no manual revisado sem aviso prévio; para quaisquer alterações na aparência e na cor, as do produto real prevalecerão.

# DIAGRAMA ESQUEMÁTICO ELÉTRICO

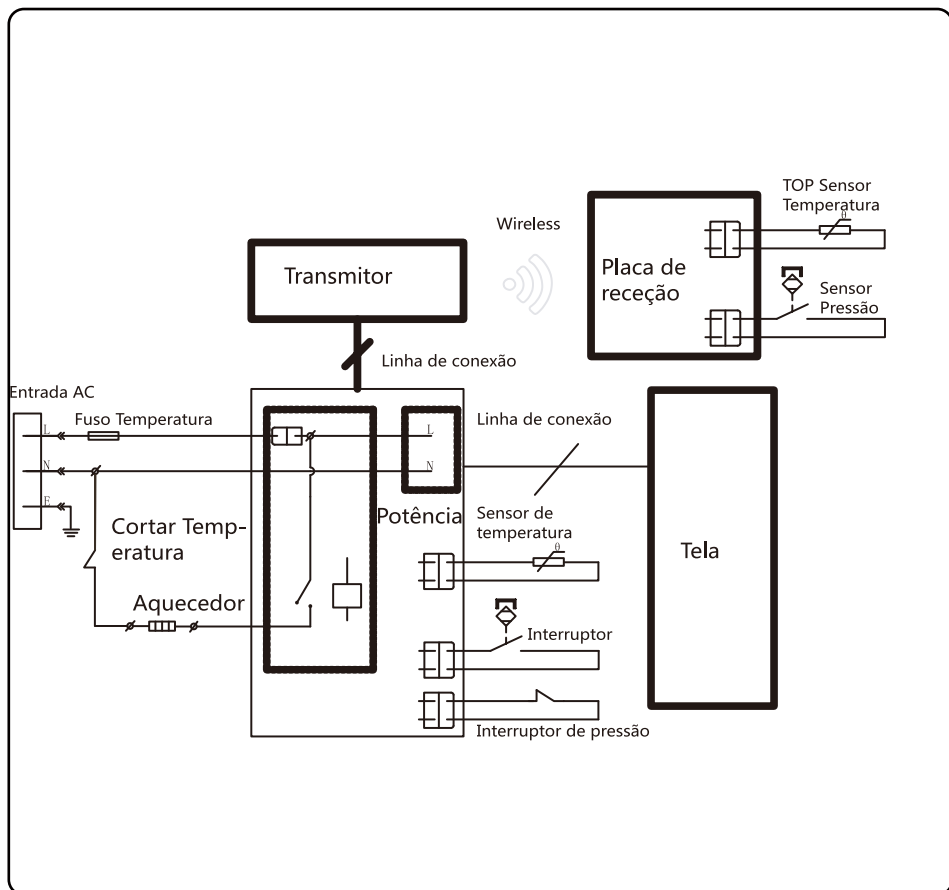

Esta marca indica que este produto não deve ser descartado com outros resíduos domésticos em toda a UE. Para evitar possíveis danos ao meio ambiente ou à saúde humana causados pelo descarte não controlado de resíduos, recicle-os de forma responsável para promover a reutilização sustentável de recursos materiais. Para devolver o seu dispositivo usado, use os sistemas de devolução e coleta ou entre em contato com o revendedor onde o produto foi comprado. Eles podem levar este produto para reciclagem ambientalmente segura.

GARANTIA: 2 ANOS

# RE Declaration of Conformity (DoC)

Unique identification of this DoC: .....

**We,**

SAMSPARTY SL

CL CABAÑA 78, 45210 YUNCOS ,TOLEDO,ESPAÑA

**declare under our sole responsibility that the product:**

product name: Pressure Cooker

trade name: Pressure Cooker

type or model: 300008IAU

relevant supplementary information: .....

(e.g. lot, batch or serial number, sources and numbers of items)

**to which this declaration relates is in conformity with the essential requirements and other relevant requirements of the RE Directive (2014/53/EU).**

**The product is in conformity with the following standards and/or other normative documents:**

HEALTH & SAFETY (Art. 3(1)(a)): EN 62479:2010; EN 60335-2-15:2016; EN 60335-1:2012+A11:2014+A13:2017; EN 62233:2008

EMC (Art. 3(1)(b)): Draft ETSI EN 301 489-1 V2.2.0 (2017-03),

Final draft ETSI EN 301 489-3 V2.1.1:2017, EN 55014-1:2017, EN 55014-2:2015, EN 61000-3-2:2014, EN 61000-3-3:2013

SPECTRUM (Art. 3(2)): EN 300 330 V2.1.1:2017

OTHER (incl. Art. 3(3) and voluntary specs): .....

(title and/or number and date of issue of the standard(s) or other normative document(s))

Limitation of validity (if any): .....

Supplementary information:

Notified body involved: N/A.....

Place and date of issue (of this DoC):

Signed by or for the manufacturer: .....

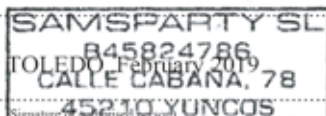

Name (in print): Hero Lin.....

Title: Manager