

**INSTRUCTION MANUAL
TABLE FAN**

CONTENT

GB	01-04
ES	05-08
PL	09-12
IT	13-16
DE	17-20
NL	21-24
FR	25-28
PT	29-32

CAUTION

Read Rules for Safe Operation and Instructions Carefully.

WARNING

1. If the supply cord is damaged, it must be replaced by manufacturer or its service agent or a similarly qualified person in order to avoid a hazard.
2. To protect against the risk of electrical shock, do not immerse the unit, cord or plug in water or other liquid.
3. This appliance can be used by children aged from 8 years and above and persons with reduced physical, sensory or mental capabilities or lack of experience and knowledge if they have been given supervision or instruction concerning use of the appliance in a safe way and understand the hazards involved. Children shall not play with the appliance. Cleaning and user maintenance shall not be made by children without supervision.
4. When the appliance is not in use and before cleaning, unplug the appliance from the outlet.
5. Keep electrical appliances out of reach from Children or infirm persons. Do not let them use the appliances without supervision.
6. When the fan was assembled, the rotor blade guard shall not be taken off anymore
 - Prior cleaning unplug the fan.
 - The rotor guard shall not be disassembled / opened to clean the rotor blades.
 - Wipe the fan enclosure and rotor blade guard with a slightly damp cloth.

RULES FOR SAFE OPERATION

1. Never insert fingers, pencils, or any other object through the grille when fan is running.
2. Disconnect fan when moving from one location to another.
3. Be sure fan is on a stable surface when operating to avoid overturning.
4. DO NOT use fan at window, rain may create electrical hazard.
5. Household use only.

INSTALLATION INSTRUCTIONS

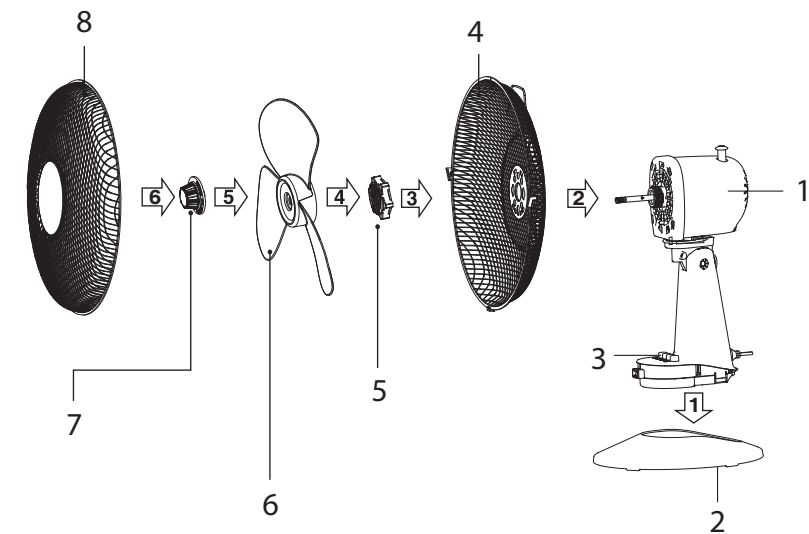

1. Motor
2. Base: Align the vertical knob on the pedestal to the base, and press it down, turn the knob clockwise to lock the pedestal.)
3. Button
4. Rear grill
5. Plastic Nut: Tighten Plastic Nut clockwise and fixate the Rear Guard.
6. Fan Blade: After installing Fan Blade, turn it with hand to ensure normal movement.
7. Fan Blade Nut: Tighten Fan Blade Nut by turning it counterclockwise. Then install Front Guard.
8. Front grill

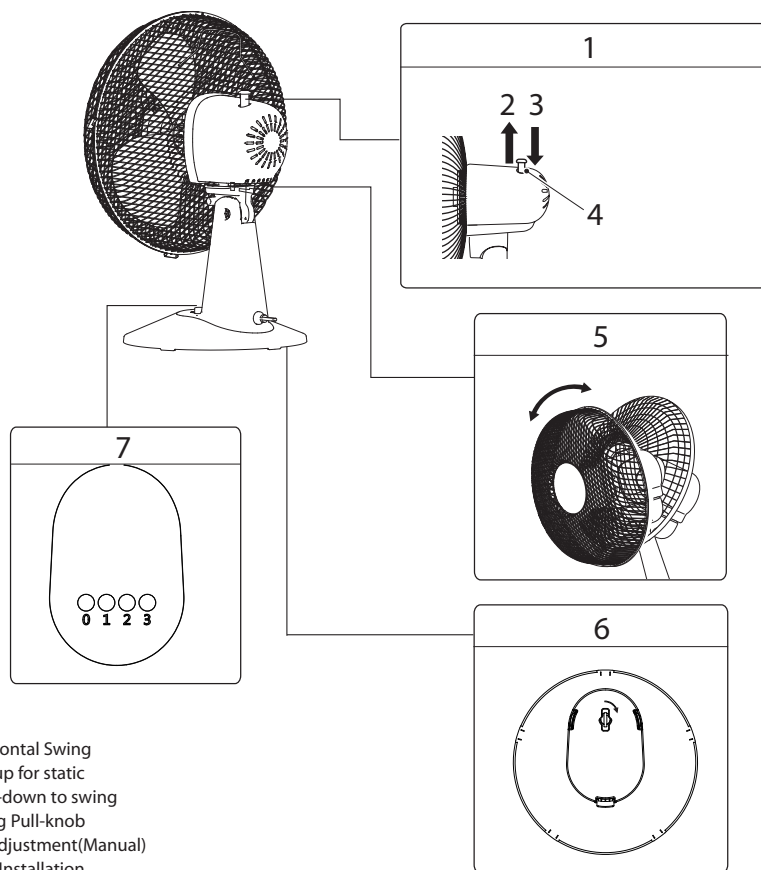
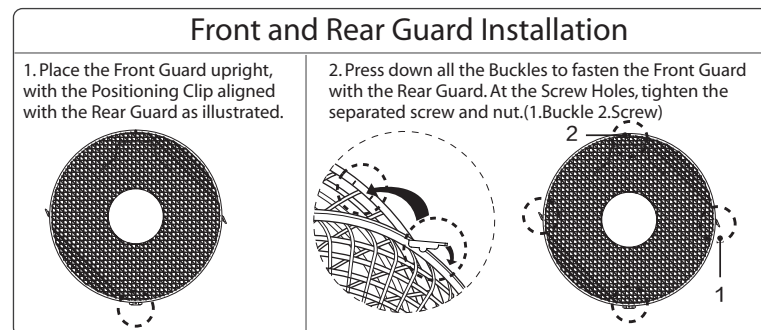

1. Horizontal Swing
2. Pull-up for static
3. Push-down to swing
4. Swing Pull-knob
5. Tilt Adjustment (Manual)
6. Base Installation
7. Body key (0-off 1—low 2—medium 3-high)

MAINTENANCE INSTRUCTION

The fan requires little maintenance. Do not try to fix it by yourself. Refer it to qualified service personnel if service is needed.

1. Before cleaning and assembling, fan must be unplugged.
2. To ensure adequate air circulation to the motor, keep vents at the rear of the motor free of dust. Do not disassemble the fan to remove dust.
3. Please wipe the exterior parts with a soft cloth soaking a mild detergent.
4. Do not use any abrasive detergent or solvents to avoid scratching the surface.
Do not use any of the following as a cleaner: gasoline, thinner.
5. Do not allow water or any other liquid into the motor housing or interior parts.

MAINTENANCE INSTRUCTION

1. Be sure to unplug from the electrical supply source before cleaning.
2. Plastic parts should be cleaned with a soft cloth moisten with mild soap. Thoroughly remove soap film with dry cloth.

DISPOSAL: Do not dispose of electrical appliances as unsorted municipal waste, use separate collection facilities. Contact your local government for information regarding the collection systems available. If electrical appliances are disposed of in landfills or dumps, hazardous substances can leak into the groundwater and get into the food chain, damaging your health and well-being.



WARRANTY: 2 YEARS

PRECAUCIÓN

Lea con atención las instrucciones de seguridad.

ATENCIÓN

1. Si el cable está dañado, debe ser reparado por el fabricante, un técnico autorizado o una persona cualificada para evitar riesgos.
2. No sumerja el aparato ni el cable eléctrico en agua u otros líquidos para evitar descargas eléctricas u otros daños.
3. Este aparato no debe ser utilizado por niños menores de 8 años ni por personas con capacidades físicas, sensoriales o mentales reducidas, o que carezcan de experiencia o conocimiento sobre el manejo de estos dispositivos, a menos que estén bajo supervisión de una persona responsable y sean conscientes de los posibles riesgos. No deje que los niños jueguen con este aparato. Las tareas de limpieza y mantenimiento no deben llevarse a cabo por niños sin supervisión.
4. Desenchufe la unidad cuando no vaya a usarla, y antes de lavarla.
5. Mantenga los aparatos eléctricos fuera del alcance de niños y personas enfermas. No deje que utilicen los aparatos sin supervisión.
6. Una vez que el ventilador está instalado, el protector de las aspas no debe retirarse.
 - Desenchufe el ventilador antes de limpiarlo.
 - No debe desmontar el protector de las aspas ni abrirlo para limpiar las aspas.
 - Pase un trapo húmedo por la parte exterior del ventilador y por el protector de las aspas.

INSTRUCCIONES DE SEGURIDAD

1. Nunca introduzca los dedos, lápices o cualquier otro objeto a través de la rejilla mientras el aparato está en funcionamiento.
2. Desenchufe el climatizador cuando vaya a cambiarlo de sitio.
3. Asegúrese de que el producto está colocado sobre una superficie estable cuando vaya a utilizarlo, para evitar que se vuelque.
4. NO coloque el climatizador en la ventana, la lluvia podría provocar un peligro de descarga eléctrica.
5. Uso doméstico únicamente.

INSTALLATION INSTRUCTIONS

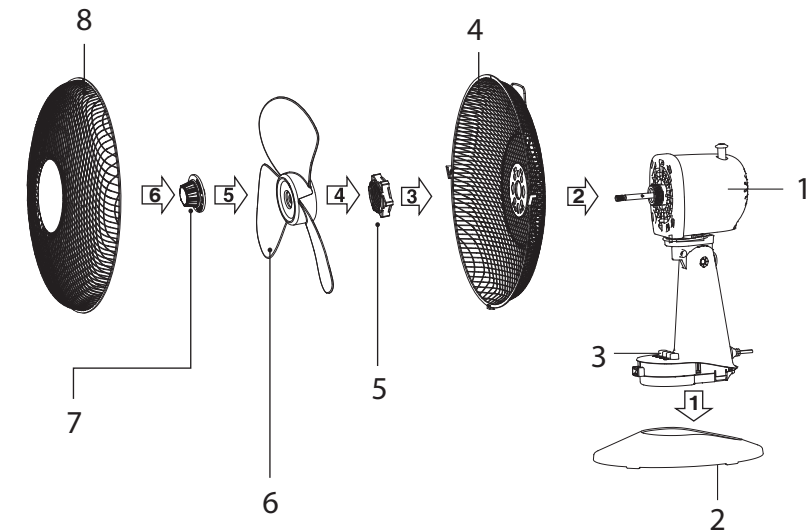

1. Motor
2. Base (Alinee el tubo con la base, introdúzcalo y gire la perilla en el sentido de las agujas del reloj para fijar el tubo a la base).
3. Botón
4. Rejilla de protección trasera
5. Tuerca de plástico: fije la tuerca de plástico en el sentido de las agujas del reloj para fijar la rejilla de protección trasera.
6. Aspa: haga girar el aspa con la mano para asegurarse de que gira correctamente.
7. Aspa: fije la tuerca del aspa girándola en el sentido contrario de las agujas del reloj. Después instale la rejilla de protección delantera
8. Rejilla de protección delantera

Montaje de la rejilla de protección frontal y trasera

1. Alinee los agujeros para tornillos del anillo exterior de la rejilla de protección frontal y trasera con el cierre de posicionamiento, como se muestra en la imagen.

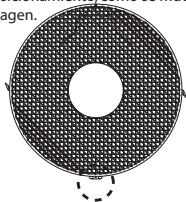

2. Presione los cierres para ajustar la rejilla delantera con la rejilla trasera. En los agujeros para tornillos, apriete los tornillos con sus respectivas tuercas. (1. Cierre 2. Tornillo)

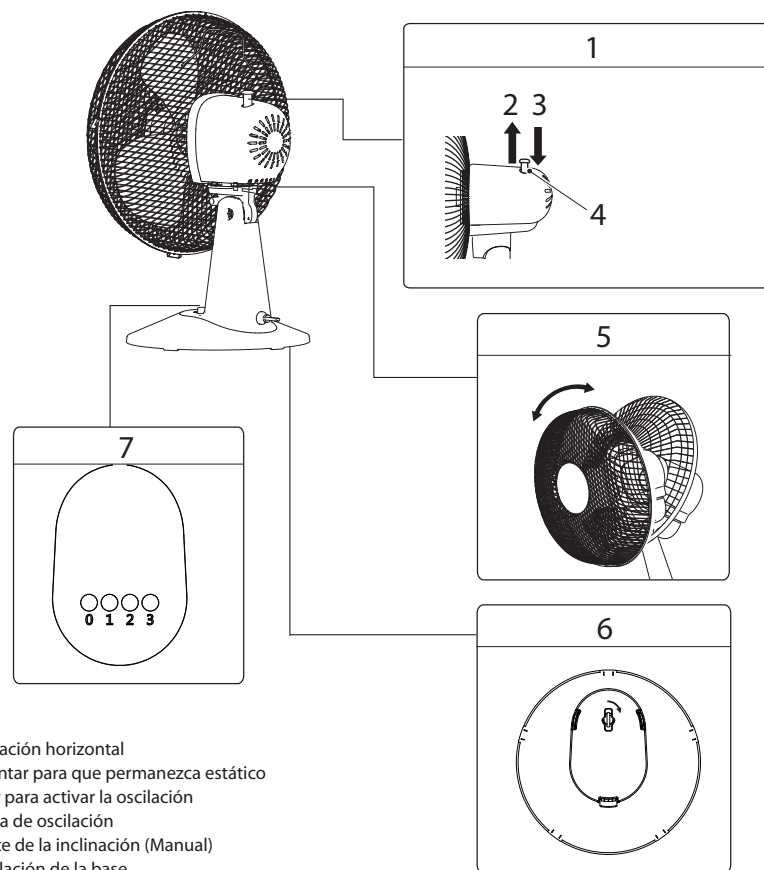
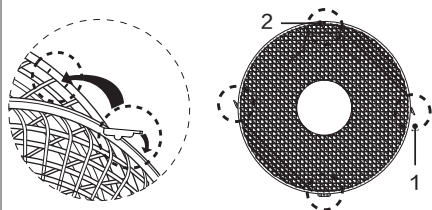

1. Oscilación horizontal
2. Levantar para que permanezca estático
3. Bajar para activar la oscilación
4. Perilla de oscilación
5. Ajuste de la inclinación (Manual)
6. Instalación de la base
7. Botones (0-off 1—velocidad baja 2- velocidad media 3-velocidad alta)

INSTRUCCIONES DE MANTENIMIENTO

Este producto precisa poco mantenimiento. No intente repararlo usted mismo, llévelo a un técnico cualificado si fuera necesario repararlo.

1. Desenchufe la unidad antes de lavarla o instalar los componentes.
2. Para asegurar una correcta circulación de aire al motor, mantenga limpias las rejillas de la parte trasera del motor. No desmonte el climatizador para limpiar el polvo.
3. Limpie las partes exteriores con un trapo suave y húmedo y detergente suave.
4. No utilice detergentes abrasivos ni disolventes para evitar dañar la superficie. No utilice ninguno de los siguientes productos: gasolina, disolvente.
5. No deje que entre agua u otro líquido en el motor ni en las partes internas del aparato.

LIMPIEZA

1. Asegúrese de desenchufar el aparato de la corriente eléctrica antes de llevar a cabo las tareas de limpieza.
2. Lave las piezas de plástico con un trapo húmedo y un detergente suave. Retire cuidadosamente el jabón con un trapo seco.

RECICLAJE: Este producto no debe desecharse junto con los residuos domésticos. Llévelo a los puntos de recogida especiales para el reciclaje de equipos electrónicos. Para más información sobre el tratamiento, recuperación y reciclaje de este producto, contacte con el punto limpio de su localidad.

Al asegurarse de depositar el aparato en un lugar autorizado, estará contribuyendo a proteger el medio ambiente y la salud humana de posibles daños que podrían ocasionarse en el caso contrario.



GARANTÍA: 2 AÑOS

UWAGA

Przeczytaj uważanie instrukcje montażu i zasady bezpiecznego użytkowania.

OSTRZEŻENIE

1. Jeśli przewód zasilający jest uszkodzony, musi zostać wymieniony przez producenta, jego przedstawiciela serwisowego (dystrybutora) lub osobę o podobnych kwalifikacjach w celu uniknięcia zagrożenia bezpieczeństwa.
2. y uchronić się przed porażeniem prądem elektrycznym, nie zanurzaj urządzenia, przewodu lub wtyczki w wodzie lub innej cieczy.
3. To urządzenie może być używane przez dzieci w wieku od 8 lat i powyżej oraz przez osoby o ograniczonych zdolnościach fizycznych, czuciowych lub umysłowych, lub przy braku doświadczenia i wiedzy, jeśli takowe są odpowiednio nadzorowane i poinstruowane na temat bezpiecznego użytkowania i możliwości pojawienia się ryzyka. Dzieci nie powinny bawić się urządzeniem. Czyszczenie i montaż urządzenia nie powinny być dokonywane przez dzieci bez nadzoru.
4. Odłącz zasilanie, gdy urządzenie nie jest używane lub gdy ma zostać wyczyszczone.
5. Trzymaj urządzenia elektryczne poza zasięgiem dzieci lub osób niedoświadczonych. Nie pozwól im używać urządzenia bez nadzoru.
6. Po zamontowaniu wentylatora, osłona tarczy wirnika nie może być już zdjęta.
 - Aby wyczyścić wentylator, odłącz go od zasilania.
 - Nie należy zdejmować/otwierać osłony w celu wyczyszczenia tarczy wiatraka.
 - Delikatnie przetrzyj obudowę wentylatora i osłonę tarczy wilgotną ściereczką.

ZASADY BEZPIECZNEGO UŻYTKOWANIA

1. Nigdy nie wkładaj palców, ołówek, ani innych przedmiotów w przednią kratę wentylatora podczas jego działania.
2. Odłącz wentylator, gdy zmieniasz jego lokalizację.
3. Upewnij się, że wentylator pracuje na stabilnej powierzchni, aby uniknąć przewrócenia.
4. NIE używaj wentylatora na oknie, deszcz może stwarzać zagrożenia elektryczne.
5. Tylko do użytku domowego.

INSTALLATION INSTRUCTIONS

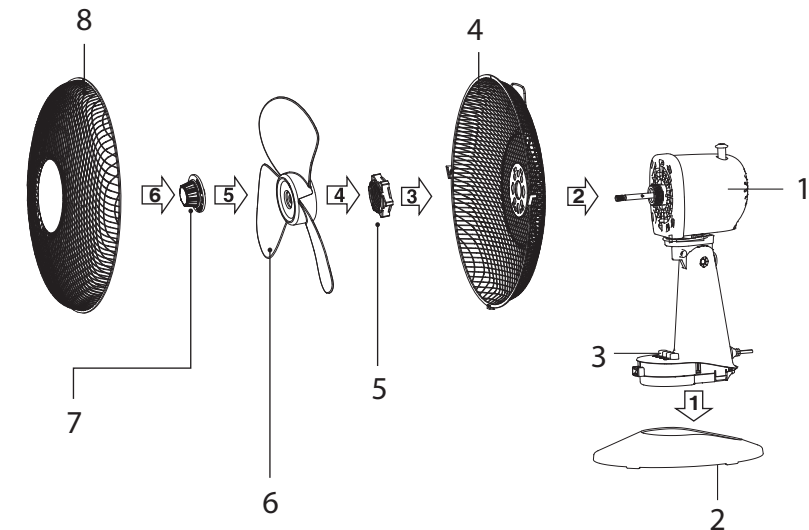

1. Silnik
2. Podstawa (Ustaw pokrętko na cokole pionowo do podstawy i przytrzymaj je, obróć pokrętko zgodnie z ruchem wskazówek zegara, aby zablokować podstawę.)
3. Przycisk
4. Tylna kratka
5. Plastikowa nakrętka: dokręć plastikową nakrętkę zgodnie z ruchem wskazówek zegara i zamocuj osłonę tylną.
6. Łopatkę wentylatora: po zamocowaniu łopatki, obróć ją ręką, aby upewnić się, że może się normalnie obracać.
7. Nakrętka łopatki wentylatora: dokręć nakrętkę łopatki wentylatora, obracając ją w kierunku przeciwnym do ruchu wskazówek zegara. Następnie zamocuj przednią osłonę.
8. Przednia kratka

Montaż osłony przedniej i tylnej

1. Dopasuj otwory na śruby na zewnętrznym pierścieniu przedniej i tylnej osłony, z zaciskiem wyrównanym zgodnie z ilustracją.

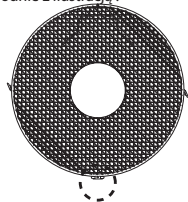

2. Naciśnij wszystkie klamry, aby zamocować osłonę przednią z osłoną tylną. W otworach śrubowych dokręć oddzielną śrubę i nakrętkę (1. Klamra 2. Śruba)

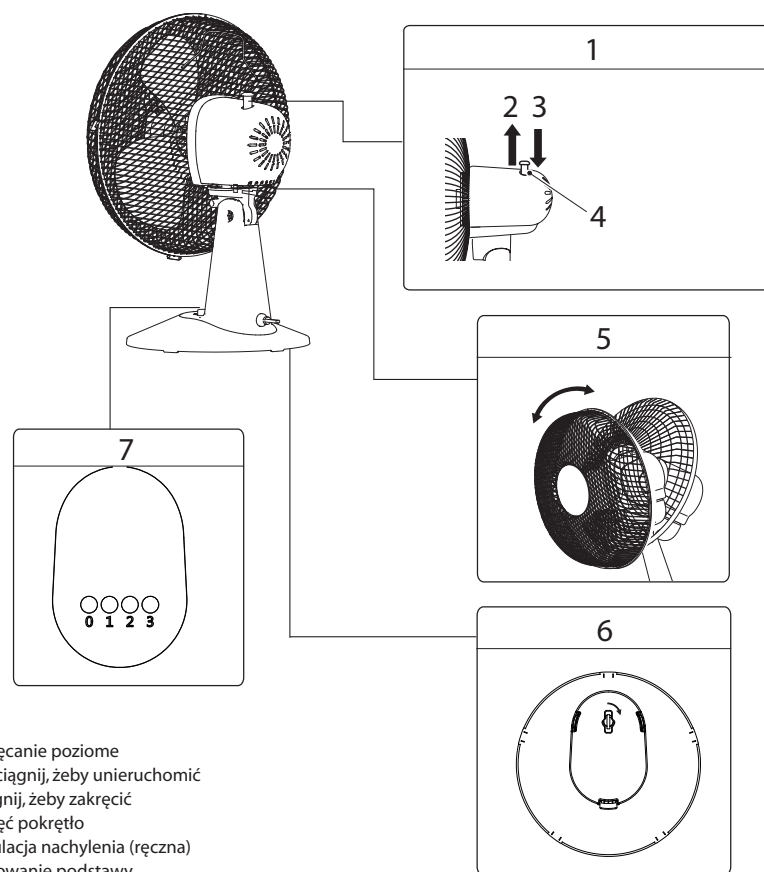
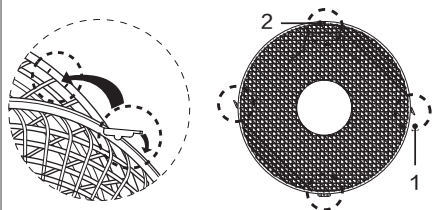

1. Zakręcanie poziome
2. Przyciągnij, żeby unieruchomić
3. Ściągnij, żeby zakręcić
4. Zakręć pokrętło
5. Regulacja nachylenia (ręczna)
6. Mocowanie podstawy
7. Przycisk korpusu (0-wyłączony 1—niski 2—średni 3-wysoki)

INSTRUKCJA OBSŁUGI

Wentylator wymaga niewielkiej obsługi. Nie próbuj naprawiać go samemu. Skorzystaj z pomocy wykwalifikowanego personelu serwisowego, jeśli zaszła taka potrzeba.

1. Przed czyszczeniem i montażem należy odłączyć wentylator.
2. Aby zapewnić odpowiednią cyrkulację powietrza, należy zachować szczeliny wentylacyjne tyłu silnika w czystości. Nie demontuj wentylatora, aby usunąć kurz.
3. Proszę wytrzeć zewnętrzne części wentylatora miękką szmatką nasączoną łagodnym detergentem.
4. Nie używaj mocnych detergentów ani rozpuszczalników, aby uniknąć zarysowania powierzchni. Nie należy stosować następujących środków czyszczących: benzyny, rozcieńczalników.
5. Nie pozwól, aby woda ani żadna inna ciecz dostała się do obudowy silnika lub części wewnętrznych.

CZYSZCZENIE

1. Przed czyszczeniem należy odłączyć wentylator od źródła zasilania elektrycznego.
2. Części plastikowe należy czyścić miękką szmatką zwilżoną łagodnym mydłem. Dokładnie usuń błonę mydlaną suchą szmatką.

UTYLIZACJA: Nie wyrzucaj urządzeń elektrycznych do nieposortowanych odpadów komunalnych, korzystaj z oddzielnych punktów zbiórki. Skontaktuj się ze swoimi władzami lokalnymi w celu uzyskania informacji dotyczących takich zbiórek. Jeśli narzędzia elektryczne zostaną zutylizowane na wysypiskach niebezpieczne substancje mogą przedostać się do wód gruntowych i łańcucha pokarmowego, powodując szkody dla zdrowia i dobrego samopoczucia



GWARANCJA : 2 LATA

ATTENZIONE

Leggere attentamente le istruzioni per l'uso e la sicurezza.

ATENCIÓN

1. Se il cavo di alimentazione risulta danneggiato, deve essere sostituito dal produttore o da personale tecnico qualificato al fine di evitare rischi.
2. Al fine di evitare rischi di scariche elettriche, non immergere l'unità, il cavo o la presa di alimentazione in acqua o altri liquidi.
3. Questo apparecchio può essere utilizzato da bambini di età pari o superiore agli 8 anni, da persone con ridotte capacità fisiche, sensoriali o mentali, prive di esperienza e conoscenza se sottoposti a supervisione o istruiti sull'utilizzo dell'apparecchio in modo sicuro al fine di comprenderne gli eventuali rischi. È vietato ai bambini giocare con l'apparecchio. La pulizia e la manutenzione dell'apparecchio non devono essere eseguite da bambini senza supervisione.
4. Se l'apparecchio non è in uso e comunque prima della pulizia, accertarsi sempre di scollegare dalla presa di alimentazione.
5. Tenere l'apparecchio fuori dalla portata dei bambini o da persone con deficit. È vietato a questi ultimi utilizzare l'apparecchio senza supervisione.
6. Una volta assemblato l'apparecchio, la protezione delle lame non deve essere più rimossa
 - Scollegare l'apparecchio per la pulizia
 - La protezione delle lame non deve essere rimossa/aperta per la pulizia delle pale rotanti
 - Pulire l'apparecchio e la protezione delle lame con un panno umido.

ISTRUZIONI PER UN USO SICURO

1. Non inserire le dita, matite o altri oggetti attraverso la griglia quando la ventola è in funzione.
2. Disconnettere sempre l'apparecchio quando lo si sposta da un luogo ad un altro.
3. Assicurarsi che l'apparecchio si trovi su di una superficie stabile durante l'uso per evitare il ribaltamento.
4. Non utilizzare l'apparecchio all'esterno, la pioggia potrebbe causare pericoli elettrici.
5. Solo per uso domestico

INSTALLATION INSTRUCTIONS

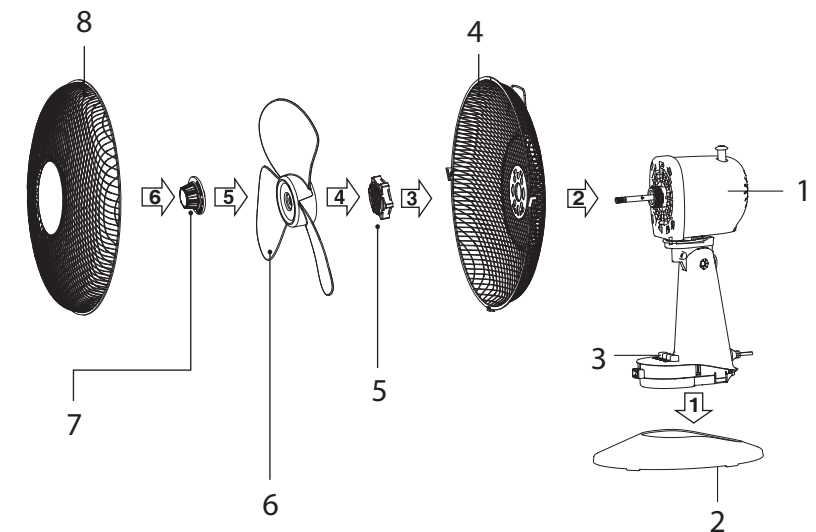

1. Motore
2. Base (allineare la manopola verticale sul piedistallo alla base e premere verso il basso, ruotare la manopola in senso orario per bloccare il piedistallo).
3. Pulsante
4. Griglia posteriore
5. Dado di plastica: stringere il dado di plastica in senso orario e fissare la protezione posteriore.
6. Lama: dopo aver installato le lame, girare con la mano per assicurare un movimento normale.
7. Dado della lama del ventilatore: stringere il dado della lama del ventilatore ruotandolo in senso antiorario. Installare la griglia anteriore.
8. Griglia anteriore

Installazione della griglia anteriore e posteriore

1. Allineare i fori delle viti sull'anello esterno per entrambe le protezioni anteriore e posteriore, con la clip di posizionamento allineata come illustrato.

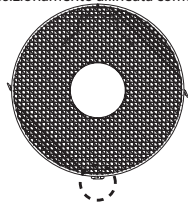

2. Premere verso il basso tutte le fibbie per fissare la griglia anteriore e posteriore. In prossimità dei fori delle viti, stringere la vite col dado (1.vite 2.foro)

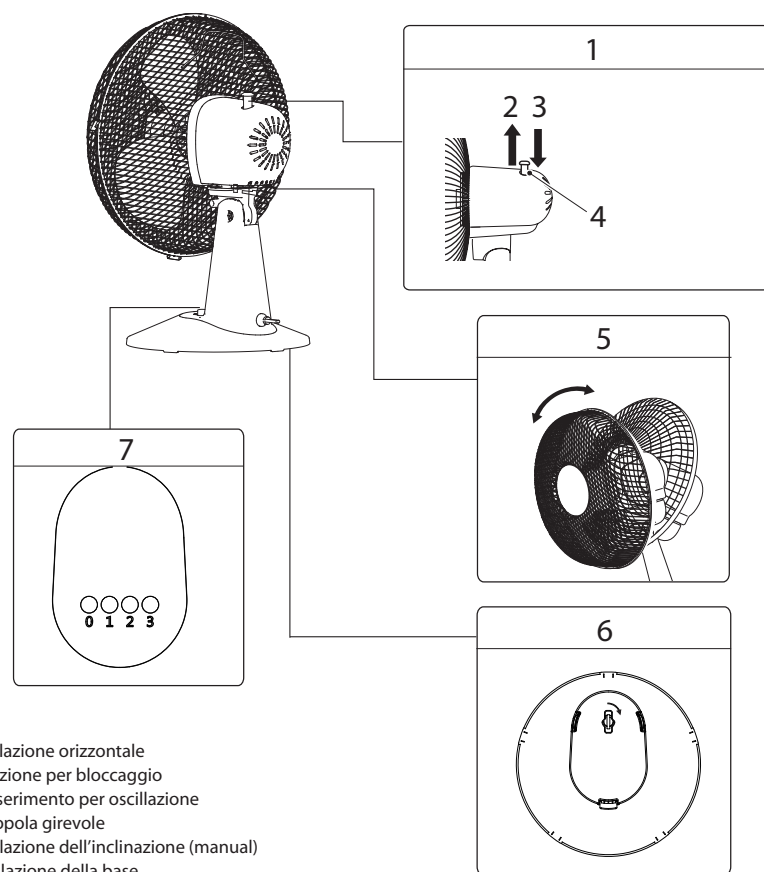
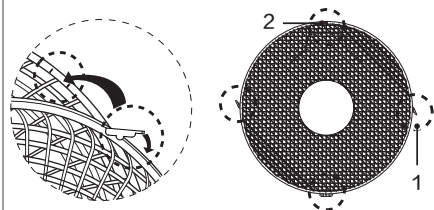

1. Oscillazione orizzontale
2. Estrazione per bloccaggio
3. Reinsierimento per oscillazione
4. Manopola girevole
5. Regolazione dell'inclinazione (manual)
6. Installazione della base
7. Tasto principale (0—spento 1—basso 2—alto)

ISTRUZIONI PER LA MANUTENZIONE

L'apparecchio richiede poca manutenzione. Non cercare di riparare da sè. Rivolgersi a personale tecnico qualificato in caso di necessità.

1. Prima della pulizia e dell'assemblaggio, assicurarsi che l'apparecchio sia scollegato.
2. Per garantire un'adeguata circolazione dell'aria nel motore, assicurarsi che le prese d'aria nella parte posteriore del motore siano prive di polvere. Non smontare la ventola per rimuovere la polvere.
3. Pulire le parti esterne con un panno morbido e utilizzando detergenti delicati.
4. Non utilizzare detergenti o solventi abrasivi per evitare di graffiare la superficie. Non utilizzare nessuno dei seguenti detergenti: benzina, diluenti.
5. Non inserire acqua o altri liquidi nell'alloggiamento del motore o nelle parti interne

PULIZIA

1. Assicurarsi sempre di scollegare la spina dalla presa di alimentazione elettrica prima della pulizia.
2. Le parti in plastica devono essere pulite con un panno morbido inumidito con sapone neutro. Rimuovere accuratamente il sapone con un panno asciutto.

DISPOSIZIONE: Il simbolo indica che è vietato smaltire l'apparecchio con altri rifiuti indifferenziati all'interno di tutta l'UE. Al fine di evitare possibili danni all'ambiente circostante e alla salute umana, è doveroso riciclare responsabilmente l'apparecchio e promuovere il riutilizzo sostenibile delle risorse materiali. Per restituire l'apparecchio, utilizzare i sistemi di raccolta o contattare il rivenditore presso il quale è stato acquistato l'apparecchio.



GARANZIA: 2 ANNI

VORSICHT

Lesen Sie die Regeln für den sicheren Betrieb und lesen Sie die Anweisungen sorgfältig durch

WARNUNG

1. Wenn das Netzkabel beschädigt ist, muss es vom Hersteller oder seinem Kundendienst oder einer anderen qualifizierten Person ersetzt werden, um gefährliche Situationen zu vermeiden.
2. Um sich vor der Gefahr eines Stromschlags zu schützen, tauchen Sie nicht die Stromversorgungseinheit oder den Stecker ins Wasser oder in eine andere Flüssigkeiten ein.
3. Dieses Gerät darf von Kindern unter 8 Jahren und Personen mit eingeschränkten körperlichen, sensorischen oder geistigen Fähigkeiten oder mangelnden Kenntnissen und Erfahrungen verwendet werden, wenn über sichere Art und Weise der Verwendung des Geräts oder über die damit verbundenen Risiken informiert wurden. Kinder können nicht mit dem Gerät spielen. Reinigung und Benutzerwartung werden nicht von Kindern ohne Aufsicht durchgeführt. Kleine Kinder sollten beaufsichtigt werden, um sicherzustellen, dass sie nicht mit dem Gerät spielen.
4. Trennen Sie das Gerät während des Befüllens und der Reinigung vom Stromnetz.
5. Bewahren Sie alle elektrischen Geräte außerhalb der Reichweite von Kindern oder Kranken auf. Sie dürfen die Geräte nicht unbeaufsichtigt benutzen.
6. Wenn der Ventilator montiert ist, wird der Rotorblattschutz nicht mehr entfernt
 - Reinigung vor dem Trennen des Ventilators
 - Der Rotorschutz darf nicht zerlegt / geöffnet werden, um die Rotorblätter zu reinigen.
 - Reinigen Sie das Gehäuse des Ventilators und den Rotorblattschutz mit einem leicht angefeuchteten Tuch.

REGELN FÜR DEN SICHEREN BETRIEB

1. Stecken Sie niemals Ihre Finger, Bleistifte oder andere Gegenstände durch das Kühlergitter, wenn der Ventilator läuft.
2. Trennen Sie den Lüfter vom Stromnetz, wenn er an einen anderen Ort umgestellt wird.
3. Stellen Sie sicher, dass der Lüfter sich auf einer stabilen Oberfläche befindet, wenn er im Betrieb ist, um Überschläge zu vermeiden.
4. Verwenden Sie den Lüfter nicht im Fenster, da der Regen zu elektrischen Gefahren führen kann.
5. Nur für den häuslichen Gebrauch.

INSTALLATIONSANLEITUNG

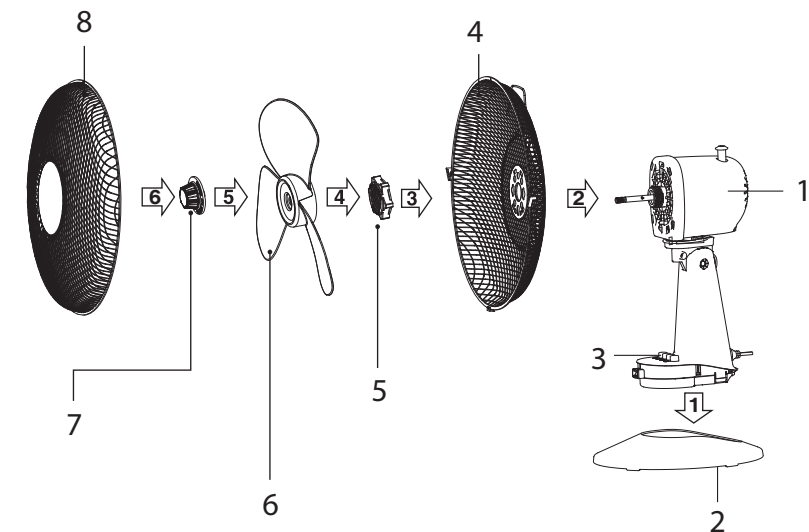

1. Motor
2. Gehäuse (Richten Sie den vertikalen Knopf auf dem Sockel auf die Basis aus und drücken Sie ihn nach unten, drehen Sie den Knopf im Uhrzeigersinn, um den Sockel zu verriegeln.)
3. Taste
4. Hinterer Grill
5. Kunststoffmutter: Ziehen Sie die Kunststoffmutter im Uhrzeigersinn an und befestigen Sie den hinteren Schutz.
6. Lüfterblatt: Nach der Installation des Lüfterblattes drehen Sie es mit der Hand, um eine normale Bewegung zu gewährleisten.
7. Lüfterklingennutter: Ziehen Sie die Lüfterklingennutter an, indem Sie sie gegen den Uhrzeigersinn drehen. Installieren Sie dann den Front Guard.
8. Vordergrill

Installation der vorderen und hinteren Schutzvorrichtung

1. Richten Sie die Schraubenlöcher am Außenring des vorderen und hinteren Schutzes aus, wobei der Positionierungsclip wie abgebildet ausgerichtet ist.

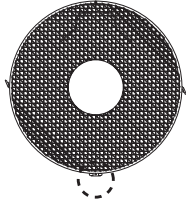

2. Drücken Sie alle Schnallen nach unten, um das Gerät zu befestigen. Vorderer Schutz mit dem hinteren Heckschutz. Bei den Schraubenlöchern, ziehen Sie die getrennten Schrauben und Muttern fest. (1. Buckle 2. Schraube)

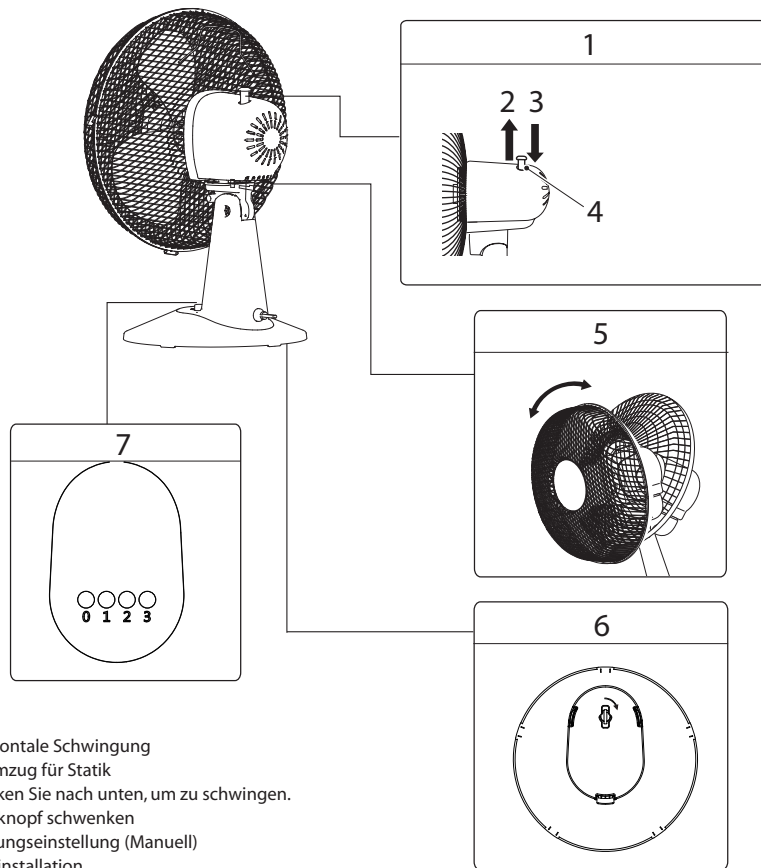
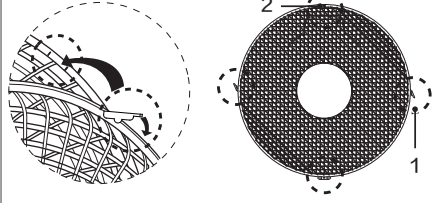

1. Horizontale Schwingung
2. Klimmzug für Statik
3. Drücken Sie nach unten, um zu schwingen.
4. Drehknopf schwenken
5. Neigungseinstellung (Manuell)
6. Basisinstallation
7. Körperschlüssel (0-off 1-niedrig 2-mittel 3-hig)

WARTUNGSANWEISUNGEN

Der Ventilator benötigt wenig Wartung. Versuchen Sie nicht, ihn selbst zu reparieren. Wenden Sie sich an einen qualifizierten Servicetechniker, wenn Sie den Reparaturservice benötigen.

1. Vor der Reinigung und Montage muss der Lüfter vom Stromnetz getrennt.
2. Um eine ausreichende Luftzirkulation zum Motor zu gewährleisten, halten Sie das Lüftungsgitter auf der Rückseite des Motors frei von Staub. Bauen Sie den Lüfter nicht auseinander, um Staub zu entfernen.
3. Bitte reinigen Sie die Oberfläche mit einem weichen Tuch, das feucht und mit einem milden Reinigungsmittel ist.
4. Verwenden Sie keine scheuernden Reinigungsmittel oder Lösungsmittel, um ein Verkratzen der Oberfläche zu vermeiden. Verwenden Sie keine der folgenden Reinigungsmittel: Benzin, Terpentin.
5. Lassen Sie kein Wasser oder andere Flüssigkeiten in das Motorgehäuse oder in die Innenteile reingehen.

REINIGUNG

1. Stellen Sie sicher, dass Sie die Stromversorgung vor der Reinigung unterbrechen.
2. Die Kunststoffteile sollten mit einem weichen, mit milder Seife befeuchteten Tuch gereinigt werden. Wischen Sie vorsichtig die Seifenschicht mit einem trockenen Tuch ab.

Entsorgung: Elektrogeräte nicht als unsortierten Hausmüll entsorgen, sondern getrennte Sammelstellen verwenden. Wenden Sie sich an Ihre lokale Regierung, um Informationen zum verfügbaren Sammelsystem zu erhalten. Wenn Haushaltsgeräte auf Deponien entsorgt werden, können gefährliche Stoffe in das Grundwasser und in die Nahrungskette gelangen, was Ihre Gesundheit und Ihr Wohlbefinden schädigen kann.



GEWÄHRLEISTUNG: 2 JAHRE

VOORZICHTIG

Lees de veiligheidsvoorschriften zorgvuldig door.

WAARSCHUWING

1. Als de kabel is beschadigd, moet dit worden vervangen door de fabrikant, een servicecentrum of een gelijkwaardig gekwalificeerd persoon om gevaar te voorkomen
2. Om risico op elektrische schok te voorkomen, dompel het apparaat, de kabel of de stekker niet in water of andere vloeistoffen.
3. Dit apparaat kan worden gebruikt door kinderen van 8 jaar en ouder en personen met verminderde lichamelijke, zintuiglijke of geestelijke vermogens of gebrek aan ervaring en kennis mits onder toezicht of geïnstrueerd over het veilig gebruik van het apparaat en bewust van de mogelijke gevaren. Kinderen mogen niet met het apparaat spelen. Reiniging en onderhoud zal niet door kinderen gedaan worden.
4. Haal de stekker uit het stopcontact wanneer het apparaat niet in gebruik is en voordat u het wilt schoonmaken.
5. Houd elektrische apparaten buiten bereik van kinderen of zieke personen. Laat hen het apparaat niet gebruiken zonder toezicht.
6. Wanneer de ventilator is gemonteerd, mogen de rotorbladen niet meer worden verwijderd.
 - Voor het schoonmaken haal altijd eerst de stekker uit het stopcontact.
 - De rotorbeschermer mag niet worden gedemonteerd of worden geopend op de rotorbladen schoon te maken.
 - Veeg de ventilatorbehuizing en rotorbladbeschermer schoon met een vochtige doek.

VEILIGHEIDSVOORSCHRIFTEN

1. Steek nooit vingers, potloden of andere voorwerpen door het rooster wanneer de ventilator draait.
2. Ontkoppel het apparaat bij het verplaatsen van de ene locatie naar de andere.
3. Zorg ervoor dat de ventilator op een stabiel oppervlak staat om kantelen te voorkomen.
4. Gebruik de ventilator NIET bij een raam, regen kan elektrische gevaren veroorzaken.
5. Alleen voor huishoudelijk gebruik.

INSTALLATIE INSTRUCTIES

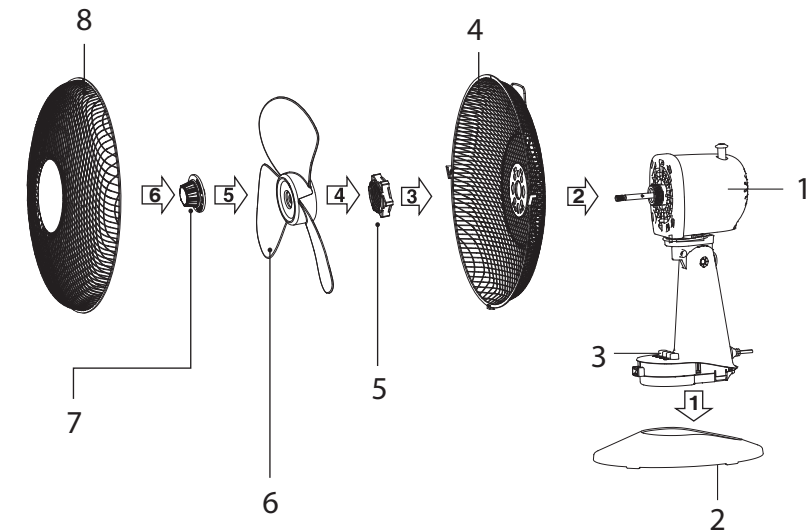

1. Motor
2. Basis (Lijn de verticale knop op het voetstuk uit met de basis en druk deze naar beneden, draai de knop met de klok mee om het voetstuk te vergrendelen.)
3. Drukknop
4. Raster achterkant
5. Plastic moer: draai de plastic moer met de klok mee vast en bevestig de achterste bescherming.
6. Ventilatorblad: na installatie van het ventilatorblad, draait u het met de hand om een normale beweging te garanderen.
7. Ventilatorbladmoer: Haal de ventilatorbladmoer aan door hem tegen de klok in te draaien. Installeer vervolgens front raster.
8. Raster voorkant.

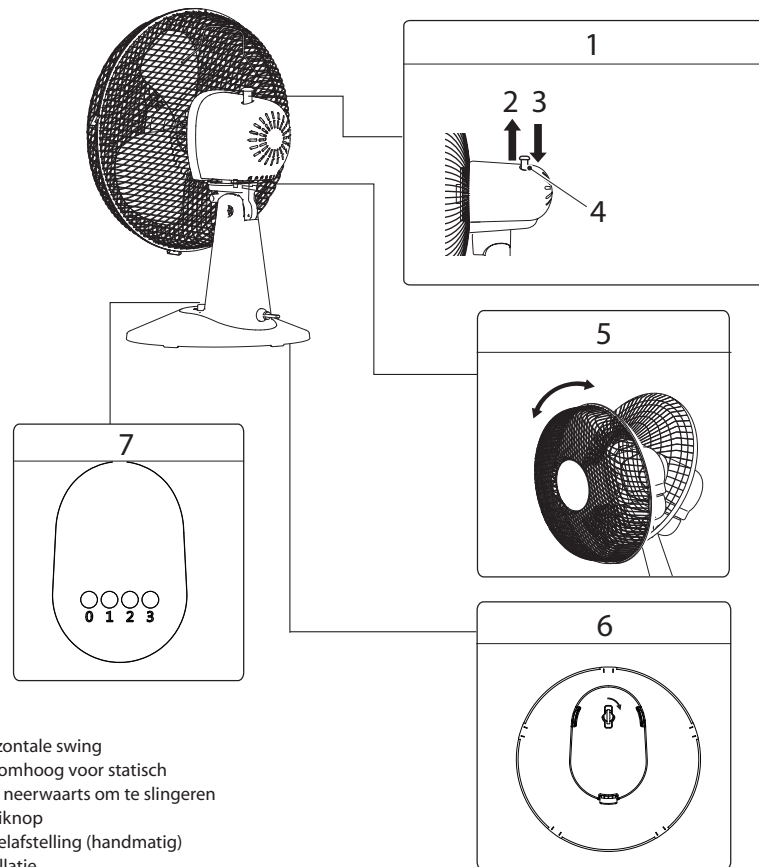
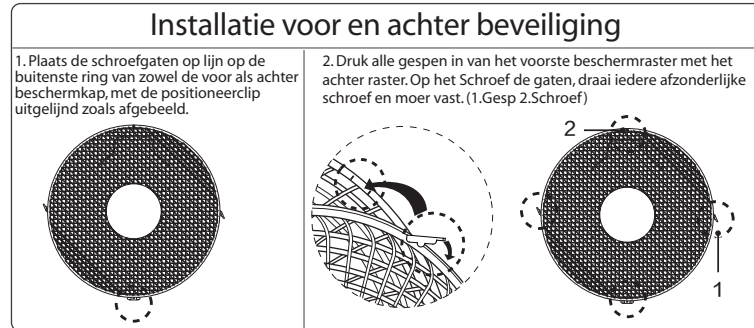

1. Horizontale swing
2. Trek omhoog voor statisch
3. Druk neerwaarts om te slingeren
4. Draaiknop
5. Kantelafstelling (handmatig)
6. Installatie
7. Hoofd knop (0 - uit 1 - laag 2 - medium 3 - hoog)

ONDRHOUD INSTRUCTIES

De ventilator heeft weinig onderhoud nodig. Probeer het niet zelf te repareren. Raadpleeg een gekwalificeerde monteur indien onderhoud nodig is,

1. Voor reiniging of onderhoud altijd de stekker uit het stopcontact halen.
2. Om ventilatie van de motor te waarborgen, moet u de ventilatieopeningen vrij van stof houden. Demonteer het apparaat niet om stof te verwijderen.
3. Veeg de buitenste onderdelen af met een zacht, vochtig doekje en een beetje zeep.
4. Gebruik geen schurend schoonmaakmiddel of oplosmiddelen om krassen op de behuizing te voorkomen. Gebruik bijvoorbeeld geen benzine of andere hardnekkige middelen.
5. Zorg dat er geen water of andere vloeistoffen in de motorbehuizing of andere onderdelen terechtkomen.

REINIGING

1. Zorg ervoor dat de stekker uit het stopcontact is voordat u het apparaat schoonmaakt.
2. Plastic onderdelen moeten met een zachte doek worden bevochtigd met een beetje zeep. Verwijder eventuele resten nog grondig na met een droge doek.

RECYCLING: Win inlichtingen in over de gescheiden inzameling van afval van elektrische en elektronische producten. Volg de lokale regels en gooi het product nooit weg bij het gewone huishoudelijke afval. Door op de juiste manier van oude producten te ontdoen, voorkomt u negatieve gevolgen voor het milieu en de volksgezondheid.



GARANTIE: 2 JAAR

PRÉCAUTION

Lisez avec attention les consignes de sécurité.

ATTENTION

1. Si le câble d'alimentation est endommagé, il doit être réparé par le fabricant ou un technicien agréé afin d'éviter tout risque.
2. N'immergez pas l'appareil ou le cordon d'alimentation dans l'eau ou tout autre liquide pour éviter tout risque d'électrocution ou autres dommages.
3. Cet appareil ne doit pas être utilisé par des enfants de moins de 8 ans ou par des personnes ayant des capacités physiques, sensorielles ou mentales réduites ou manquant d'expérience ou de connaissance sur l'utilisation de ce type d'appareil, à moins d'être sous la supervision d'une personne responsable et être conscients des risques potentiels.
4. Maintenez cet appareil hors de portée des enfants et ne les laissez pas jouer avec cet appareil ou l'utiliser sans surveillance. Les tâches de nettoyage et d'entretien ne doivent pas être effectuées par des enfants sans surveillance.
5. Débranchez l'appareil lorsqu'il n'est pas utilisé et avant de le nettoyer.
6. Une fois le ventilateur installé, la grille de protection ne doit pas être retirée.
 - Débranchez l'appareil avant de le nettoyer.
 - Ne démontez pas la grille de protection et ne l'ouvrez pas pour nettoyer les lames.
 - Essuyez l'extérieur du ventilateur et la grille de protection avec un chiffon humide.

CONSIGNES DE SÉCURITÉ

1. N'insérez jamais vos doigts, un crayon ou tout autre objet à travers la grille lorsque l'appareil est en marche.
2. Débranchez le ventilateur lorsque vous le déplacez.
3. Assurez-vous que l'appareil soit placé sur une surface stable pour éviter qu'il ne bascule.
4. Ne placez pas le rafraîchisseur à la fenêtre, la pluie pourrait causer un choc électrique.
5. Usage domestique uniquement.

INSTRUCTIONS D'INSTALLATION

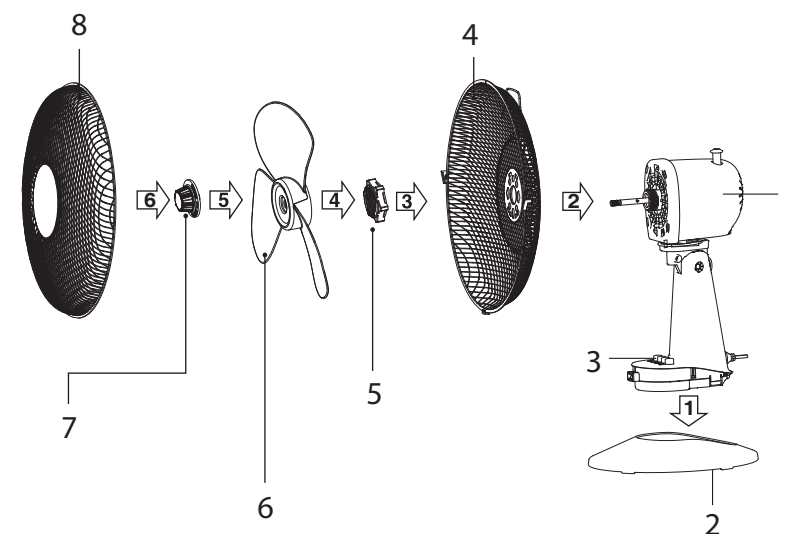

1. Moteur
2. Base (Alignez le bouton vertical du pied sur la base et appuyez dessus. Tournez-le dans le sens des aiguilles d'une montre pour verrouiller le pied).
3. Boutons de réglage
4. Grille arrière
5. Écrou d'assemblage de la grille : Vissez l'écrou d'assemblage de la grille dans le sens des aiguilles d'une montre tout en fixant la grille de protection arrière.
6. Pales : Faites tourner manuellement les pales après leur installation pour vous assurer qu'elles tournent correctement.
7. Écrou de blocage des pales : Verrouillez l'écrou de sécurité des pales en le tournant dans le sens inverse des aiguilles d'une montre puis installez la grille de protection avant.
8. Grille avant

Montage des grilles avant et arrière

1. Alignez les trous des vis des bagues extérieures des grilles avant et arrière, avec le loquet de positionnement aligné comme illustré sur le dessin.

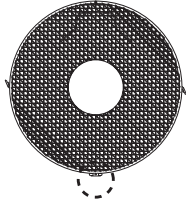

2. Appuyez successivement sur les loquets pour assembler les grilles avant et arrière. Dans les trous, serrez les vis à l'aide de leurs écrous respectifs. (1. Loquet 2. Vis)

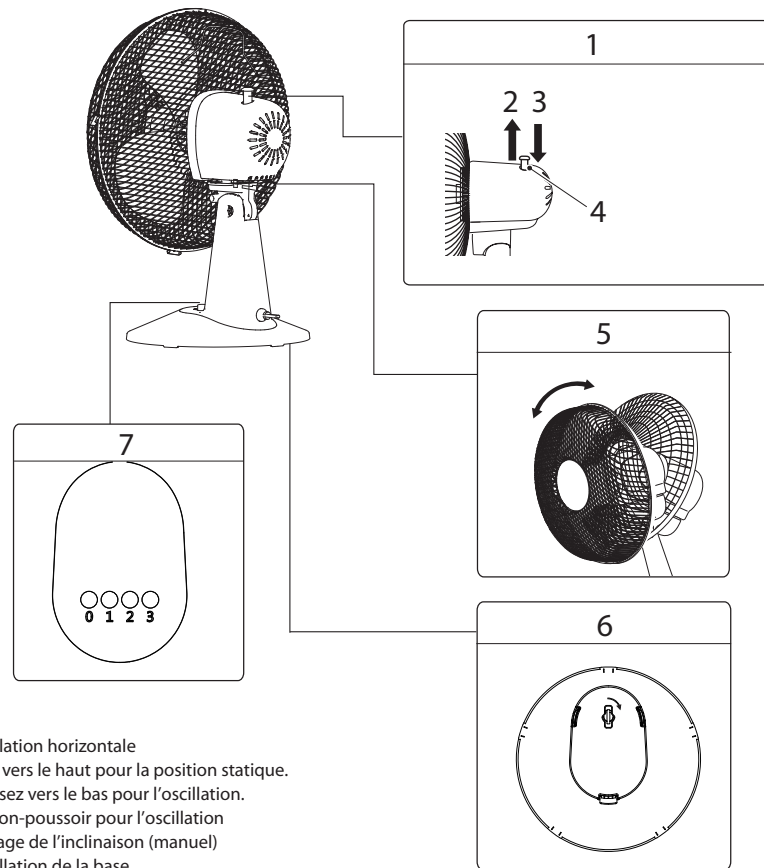
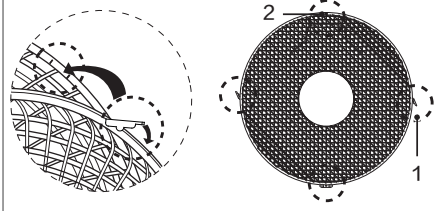

1. Oscillation horizontale
2. Tirez vers le haut pour la position statique.
3. Poussez vers le bas pour l'oscillation.
4. Bouton-poussoir pour l'oscillation
5. Réglage de l'inclinaison (manuel)
6. Installation de la base
7. Boutons (0-OFF 1-Bas 2-Moyen 3-Haut)

INSTRUCTIONS D'ENTRETIEN

Cet appareil nécessite peu d'entretien. N'essayez pas de le réparer vous-même, confiez-le à un technicien qualifié s'il est nécessaire de le réparer.

1. Débranchez l'appareil avant de le laver ou d'installer les composants.
2. Pour assurer une bonne circulation d'air vers le moteur, maintenez propre la grille arrière du moteur. Ne démontez pas le ventilateur pour nettoyer la poussière.
3. Essuyez les parties extérieures avec un chiffon doux et humide et un détergent doux.
4. N'utilisez pas de détergents abrasifs ou de solvants pour éviter d'endommager la surface. N'utilisez pas d'essence ou de solvant.
5. Ne laissez pas de l'eau ou tout autre liquide pénétrer dans le moteur ou les parties internes de l'appareil.

NETTOYAGE

1. Assurez-vous de débrancher l'appareil du courant électrique avant d'effectuer toute tâche de nettoyage.
2. Nettoyez les pièces en plastique avec un chiffon humide et un détergent doux. Retirez délicatement le savon avec un chiffon sec.

RECYCLAGE : Ce produit ne doit pas être éliminé avec les ordures ménagères. Déposez-le au point de collecte spécial pour le traitement des équipements électroniques. Pour plus d'informations sur le traitement, récupération et recyclage de cet appareil, contactez votre déchetterie locale. Lorsque vous vous assurez de déposer l'appareil dans un lieu autorisé, vous contribuez à protéger l'environnement et la santé humaine contre d'éventuels dommages qui pourraient être causés dans.



GARANTIE : 2 ANS

CUIDADO

Leia as regras e instruções para utilizar de forma segura e com cuidado.

ATENÇÃO

1. Se o cabo de alimentação estiver danificado, deve ser substituído pelo fabricante ou pelo seu agente de serviço ou por uma pessoa qualificada de forma semelhante para evitar um perigo.
2. Para proteger contra o risco de choque elétrico, não mergulhe a unidade, cabo ou tomada em água ou outro líquido.
3. Este aparelho pode ser usado por crianças de 8 anos e acima e pessoas com deficiência física, sensorial ou mental reduzida, capacidades ou falta de experiência e conhecimento se forem supervisionadas ou instruídas relativa ao uso do aparelho de uma forma segura e compreendam os perigos envolvidos. As crianças não devem brincar com o aparelho. A limpeza e a manutenção do usuário não deve ser feito por crianças sem supervisão.
4. Quando o aparelho não estiver em uso e antes da limpeza, desconecte o aparelho da tomada.
5. Mantenha os aparelhos elétricos fora do alcance de crianças ou Pessoas doentes. Não permita que usem os aparelhos sem supervisão.
6. Quando o ventilador for montado, o protetor da pá do rotor não deve ser mais retirado
 - Limpeza prévia, desconecte o ventilador.
 - A proteção do rotor não deve ser dissimulada / aberta para limpar as pás do rotor.
 - Limpe o espaço da ventoinha e a proteção da pá do rotor com um pouco pano húmido.

REGRAS PARA UM FUNCIONAMENTO SEGURO

1. Nunca insira dedos, lápis ou qualquer outro objeto através da grade quando o ventilador estiver a funcionar.
2. Desconecte o ventilador quando se desloca de um local para outro.
3. Certifique-se de que o ventilador está em uma superfície estável quando estiver a funcionar para evitar quedas.
4. NÃO use o ventilador na janela, a chuva pode criar riscos elétricos.
5. Uso doméstico apenas.

INSTRUÇÕES DE INSTALAÇÃO

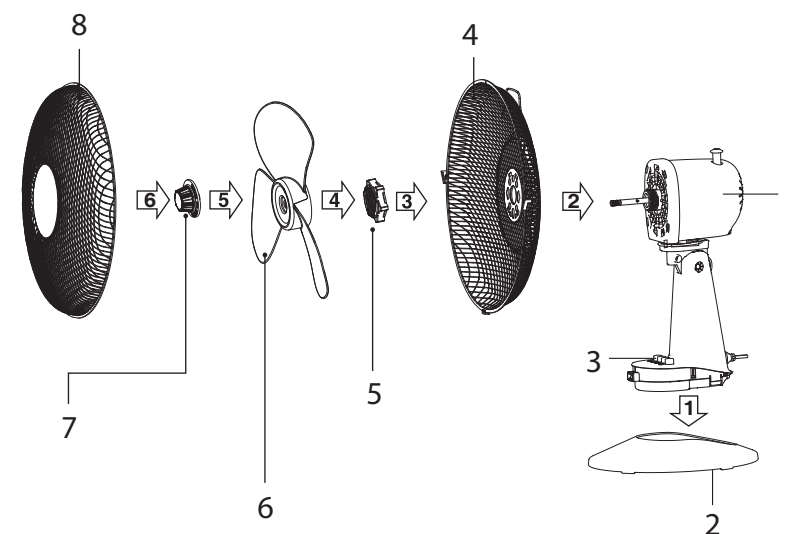

1. Motor
2. Base (Alinhe o botão vertical no pedestal com a base e pressione-o para baixo, gire o botão no sentido horário para travar o pedestal.)
3. Botão
4. Grelha traseira
5. Porca de plástico: Aperte a porca de plástico no sentido horário e fixe a proteção traseira.
6. Lâmina do Ventilador: Após instalar o Fan Blade, gire-o com a mão para garantir o movimento normal.
7. Porca da lâmina do ventilador: Aperte a porca da lâmina do ventilador girando-a no sentido anti-horário. Em seguida, instale o Front Guard.
8. Grelha dianteira

Instalação Frontal e Traseira

1. Alinhe os orifícios do parafuso no anel externo das proteções frontal e traseira, com o clipe de posicionamento alinhado conforme ilustrado.

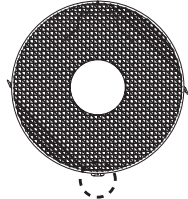

2. Pressione todas as fivelas para prender o Guarda frontal com a guarda traseira. Aperte o parafuso separado e a porca. (1.Fivela 2.Parafuso)

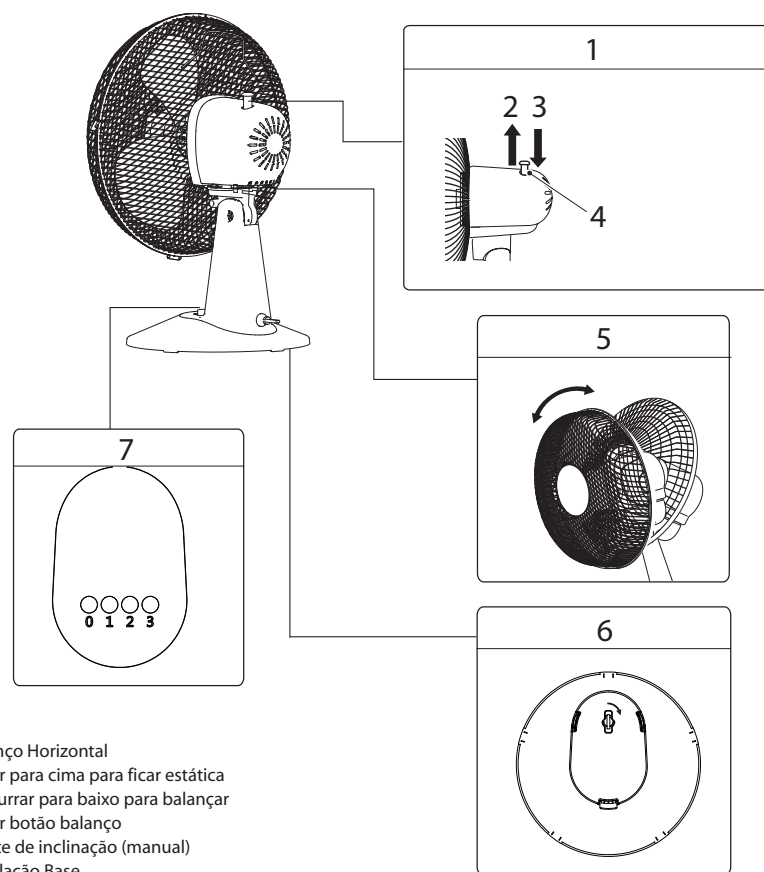
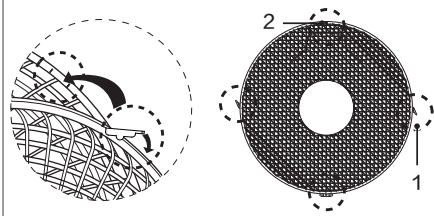

1. Balanço Horizontal
2. Puxar para cima para ficar estática
3. Empurrar para baixo para balançar
4. Puxar botão balanço
5. Ajuste de inclinação (manual)
6. Instalação Base
7. Tecla Corpo (0 - Desligado 1 - Baixo 2 - médio 3-alto)

INSTRUÇÃO DE MANUTENÇÃO

O ventilador requer pouca manutenção. Não tente corrigi-lo sozinho. Consulte o pessoal de serviço qualificado se for necessário.

1. Antes de limpar e montar, o ventilador deve ser desconectado.
2. Para garantir uma circulação de ar adequada ao motor, mantenha as aberturas na traseira do motor livres de poeira. Não desmonte o ventilador para remover o pó.
3. Por favor, limpe as partes exteriores com um pano macio embebendo levemente em detergente.
4. Não use nenhum detergente abrasivo ou solventes para evitar arranhar a superfície.
Não use nenhum dos seguintes como um limpador: gasolina, diluente.
5. Não permita que entre água ou qualquer outro líquido na carcaça do motor ou nas peças do interior.

LIMPEZA

1. Certifique-se de desconectar da fonte de alimentação elétrica antes de limpar.
2. As peças de plástico devem ser limpas com um pano macio humedecido com sabão neutro. Remova completamente a película de sabão com um pano seco.

ELIMINAÇÃO: Não descarte aparelhos elétricos como não classificados resíduos municipais, use instalações de reciclagem separadas. Entre em contacto com o governo local para obter informações sobre os sistemas de reciclagem acessível. Se os aparelhos elétricos forem descartados em aterros ou lixões, podem escorrer substâncias perigosas nas águas subterrâneas e entrar na cadeia alimentar, prejudicando a sua saúde e bem-estar.



GARANTIA: 2 ANOS